

PROFESSIONAL **FIRE**

**Soluzioni per la
rivelazione incendio ed
evacuazione vocale
professionali.**



Antincendio



PROFESSIONAL **FIRE**

Garantire la sicurezza a persone e beni è lo scopo primario dei sistemi di rivelazione incendio. Comelit mette a disposizione di ogni installatore le più avanzate ed innovative tecnologie per assicurare in ogni contesto l'obiettivo della sicurezza. La completezza della nostra gamma offre soluzioni diversificate che spaziano dalla piccola applicazione fino al sistema integrato, con la garanzia di poter usufruire di tutti i nostri servizi durante le varie fasi di sviluppo del progetto.

Comelit. With you always.



GUIDA ALLA CONSULTAZIONE

6

INTRODUZIONE

COMELIT, UN GRUPPO DI 900 PERSONE MOSSE DALLO STESSO SPIRITO	2
WITH YOU. ALWAYS	8
APP MY COMELIT	10
UN MODELLO INTERNAZIONALE DI SOSTENIBILITÀ E RESPONSABILITÀ	12
HORUS LA SICUREZZA INTEGRATA DI COMELIT	13
IL TUO IMPIANTO FIRE SU CLOUD	14

16

LE GAMME

GAMMA INDIRIZZATA	16
GAMMA CONVENZIONALE	26
GAMMA SPEGNIMENTO	34
GAMMA WIRELESS	38
GAMMA DISPOSITIVI SEGNALAZIONE	44
GAMMA ASPIRAZIONE	50
GAMMA BARRIERE LINEARI	58
GAMMA RIVELAZIONE GAS	62
GAMMA ATEX	68
GAMMA ACCESSORI COMUNI	72
GAMMA LOGIVOX	78

88

GLI SPAZI CALMI

SPAZI CALMI	88
EMERGENCY	89

92

SCHEMI IMPIANTO

SISTEMA INDIRIZZATO	92
SISTEMA CONVENZIONALE	94
SISTEMA EVAC	96

98

NORMATIVE

SISTEMI DI RIVELAZIONE DI FUMO AD ASPIRAZIONE	98
RIVELATORI OTTICI LINEARI DI FUMO	100
CENTRALI DI EVACUAZIONE VOCALE	102
DISCIPLINA NORMATIVA IMPIANTI ANTINCENDIO	104

106

SOFTWARE E STRUMENTI DI CALCOLO

INTEGRAZIONE FIRE-VIP	106
LOOP + BATTERY CALCULATOR ALL-IN-ONE	107
LOGI PROG SW	108
SUPERVISORE HORUS	109

110

SCHEDE TECNICHE

GAMMA INDIRIZZATA	110
GAMMA CONVENZIONALE	120
GAMMA DISPOSITIVI SEGNALAZIONE	124
GAMMA WIRELESS	128
GAMMA SPEGNIMENTO	132
GAMMA ASPIRAZIONE	134
GAMMA BARRIERE LINEARI	136
GAMMA RIVELAZIONE GAS	140
GAMMA ATEX	148
GAMMA ACCESSORI COMUNI	150
GAMMA ACCESSORI EVAC	154

Comelit.

ITALIA

FRANCIA

SPAGNA

GERMANIA

SINGAPORE

HONG KONG

INDONESIA

VIETNAM

REGNO UNITO

IRLANDA

PAESI BASSI

BELGIO

STATI UNITI

EMIRATI ARABI

UN GRUPPO DI 900 PERSONE MOSSE DALLO STESSO SPIRITO.

Dal **1956** scriviamo la storia della citofonia e della video-citofonia, contribuendo in modo significativo alla sua **costante** evoluzione. L'esperienza sviluppata in questo settore specifico per rispondere alle esigenze di semplicità, **affidabilità** e multi-funzionalità del mondo dell'installazione, ci ha portato negli anni a crescere e a divenire un riconosciuto **riferimento internazionale**.



I nostri **valori** e la nostra **visione** imprenditoriale sono le fondamenta su cui abbiamo sviluppato una gestione manageriale e un'organizzazione strutturata a livello **globale**, con 10 filiali, 6 centri di Ricerca e Sviluppo, più di 900 collaboratori e una presenza commerciale in oltre 90 Paesi. Ai sistemi di videocitofonia, oggi affianchiamo la progettazione e la realizzazione di sistemi di antintrusione, videosorveglianza, domotica, rivelazione incendi e controllo accessi, proponendoci così quale **interlocutore unico e competente** per la **protezione** delle persone e degli ambienti.

DESIGN
MILANO

CSQ
AZIENDA
CERTIFICATA
ISO 14001

SCHEDE
TECNICHE

SOFTWARE

NORMATIVE

SCHEMI
IMPIANTO

LE GAMME

INTRODUZIONE

ANTINCENDIO



WITH YOU. ALWAYS.

La nostra promessa,
il nostro impegno.



SOPRALLUOGHI

TECNICI E
COMMERCIALI IN
CANTIERE



CONSULENZA

GRATUITA ALLA
PROGETTAZIONE DI
PROGETTI SPECIFICI



GARANZIA

DI 3 ANNI, E PER IL
PRIMO ANNO GLI
INTERVENTI SONO A
CARICO DI COMELIT



SERVIZIO

GRATUITO DI MESSA
IN FUNZIONE PER
TUTTI GLI IMPIANTI



SUPPORTO TELEFONICO

DALLE 8:30 ALLE 18:00
TUTTI I GIORNI, DAL
LUNEDÌ AL VENERDÌ



CORSI

DI AGGIORNAMENTO
PROFESSIONALI ANCHE
ONLINE E ON DEMAND



Essere **al fianco** di chi sceglie Comelit per i propri clienti è il nostro impegno quotidiano. Un impegno che si traduce nella costante attività di ricerca e sviluppo di nuove **soluzioni facili** da installare e dalle performance evolute, nella consulenza e **assistenza** quotidiana che offriamo telefonicamente e sul campo, nella proposta di prodotti e sistemi di elevata qualità ed affidabilità, nell'affiancamento in ogni fase del tuo lavoro. With You. Always. Perché **il tuo successo è il nostro successo** e la soddisfazione dei tuoi clienti, la nostra soddisfazione.

METTERE IL CLIENTE AL CENTRO

significa anche farsi giudicare,
con assoluta trasparenza.

Comelit ha scelto di aderire a Trustpilot, la piattaforma sulla quale chiunque può lasciare una recensione su un servizio o un prodotto Comelit e visionare quella di altri colleghi.

L'obiettivo è sempre lo stesso: **migliorare giorno dopo giorno** la propria relazione con il cliente, lasciando che sia la sua stessa **soddisfazione** la migliore **garanzia del nostro brand**.



★ Trustpilot

Scopri cosa dicono di noi:



Sono molto soddisfatto dei prodotti e dell'assistenza in caso di problemi tecnici di configurazione.

06.10.2023 - Luca S.N.C

★ Trustpilot

Ottimo il servizio assistenza, mi ha seguito passo passo ed abbiamo risolto il problema in pochissimo tempo, grazie

26.09.2023 - Raffaele

★ Trustpilot

Ottimo supporto tecnico/commerciale e rapidità nelle risposte.

30.09.2023 - Paolo

★ Trustpilot

Supporto tecnico eccezionale, rapido, cordiale ed esaustivo in ogni aspetto, ho terminato le funzioni di programmazione di un nuovo impianto in pochissimo tempo

28.09.2023 - Mario

★ Trustpilot

Prodotti di buona qualità, durata nel tempo, servizio agenti tecno / commerciali ottimo per la disponibilità.

26.09.2023 - Tecno Impianti S.A.S

★ Trustpilot

La sempre completa gamma di prodotti ma soprattutto la disponibilità del personale di Comelit sempre pronti a supportarti e supportarti.

19.09.2023 - FK-ET S.R.L

★ Trustpilot

SCHEDE
TECNICHE

SOFTWARE

NORMATIVE

SCHEMI
IMPIANTO

LE GAMME

INTRODUZIONE

ANTINCENDIO



APP MY COMELIT

PER IL PROFESSIONISTA

Creata per rispondere alle tue esigenze

Semplice, immediata e personalizzata.

MyComelit, attraverso tutti i servizi messi a disposizione, semplifica il lavoro di ogni **professionista del settore**: Installatore, System integrator, Amministratori di condominio, Progettisti, Responsabili della sicurezza, Grossisti e Architetti.



myCOMELIT

L'APP DI CUI NON POTRAI PIÙ FARE A MENO!



ENTRA SUBITO NEL MONDO MYCOMELIT!



SUPPORTO.

Con l'app MyComelit hai un canale immediato per richiedere tutto il supporto di cui necessiti, direttamente a noi. Un contatto diretto e immediato che offriamo è il servizio WhatsApp; attivo dal Lunedì al Venerdì dalle 8:30 alle 12:30 e dalle 14:00 alle 17:30.



MONITORAGGIO.

Tramite la App è possibile configurare, gestire, monitorare e aggiornare gli impianti di videocitofonia, antintrusione e rivelazione incendi da remoto.



DOWNLOAD.

Tutti i documenti Comelit sempre con te, anche in modalità offline!

CONOSCENZA.

Un'infinità di contenuti a tua disposizione! Rapida ricerca dei nostri prodotti, elenco dei servizi, news aziendali in anteprima e video tutorial.

CONFIGURAZIONE.

Con l'App MyComelit puoi configurare le rubriche di Ultra connettendoti alla pulsantiera via Bluetooth. Inoltre, puoi creare in pochi semplici step un impianto di videocitofonia 2 fili fino a 100 utenti grazie all'utilizzo del nostro configuratore. Permette anche la configurazione completa dei nuovi videocitofoni People tramite la tecnologia NFC.



FORMAZIONE.

Una delle costanti priorità di Comelit è ed è sempre stata la formazione dei professionisti! Potrai registrarti ai nuovi webinar live o rivedere on demand webinar passati, direttamente e comodamente dal divano di casa tua.

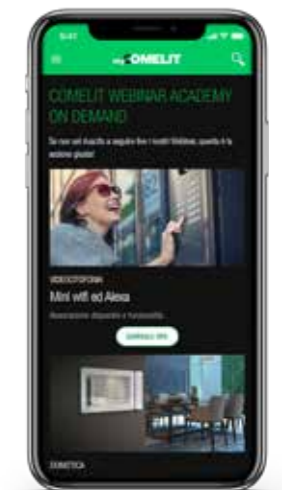

OPPORTUNITÀ.

Gestione offerte, gestione casi e gestione ticket! Tramite l'App puoi richiedere ai nostri commerciali offerte per le tue configurazioni e per i tuoi impianti.

SCHEDE TECNICHE

SOFTWARE

NORMATIVE

SCHEMI IMPIANTO

LE GAMME

INTRODUZIONE

ANTINCENDIO



UN MODELLO INTERNAZIONALE DI SOSTENIBILITÀ E RESPONSABILITÀ

Medaglia d'oro EcoVadis

Comelit ha raggiunto un importante **traguardo** nel suo impegno costante verso l'ambiente, il lavoro, i diritti umani, l'etica e lo **sviluppo sostenibile**.

Questo riconoscimento è stato conferito da **EcoVadis**, una prestigiosa agenzia internazionale specializzata nella valutazione delle performance in **Responsabilità Sociale d'Impresa** (RSI) utilizzando standard di riferimento elevati.

È importante sottolineare che non rappresenta un punto di arrivo, ma piuttosto un ulteriore passo avanti nel percorso di **miglioramento continuo**.

Siamo orgogliosi di condividere questa notizia con voi e di continuare a lavorare duramente per promuovere la **sostenibilità**, l'**etica** e la **responsabilità sociale d'impresa** in tutte le nostre attività.



Un risultato che sottolinea in modo tangibile l'impegno continuo di Comelit nel contribuire a creare futuri più sostenibili, responsabili e inclusivi.

HORUS LA SICUREZZA INTEGRATA DI COMELIT

Il software che semplifica il tuo lavoro

Una piattaforma di **supervisione a mappe grafiche** che consente di gestire in modo integrato tutti i sistemi di sicurezza: antintrusione, rivelazione incendi, videosorveglianza e videocitofonia.

Un occhio che tutto vede, capace di segnalare nell'immediatezza qualsiasi emergenza per ridurre tempi e costi di un eventuale intervento. Una vera e propria rivoluzione nel settore elettrico, adatta anche a operatori senza specifiche competenze tecniche grazie all'**interfaccia utente semplice e intuitiva**.

Particolarmente indicato per monitorare gli impianti di sicurezza di complessi di medie e grandi dimensioni come siti produttivi, supermercati, grandi aziende, centri commerciali e palazzi di uffici.



INTERVENTO IMMEDIATO IN CASO DI INCENDIO



PROTEZIONE TOTALE DEGLI AMBIENTI



MONITORAGGIO COSTANTE DEGLI IMPIANTI



GESTIONE CENTRALIZZATA E DA REMOTO DELLE CHIAMATE VIDEOCITOFONICHE



SCHEDE TECNICHE

SOFTWARE

NORMATIVE

SCHEMI IMPIANTO

LE GAMME

INTRODUZIONE

ANTINCENDIO

IL TUO IMPIANTO FIRE SU CLOUD

Un'importante evoluzione anche nel mondo della rivelazione incendio.

Grazie alla APP e al portale professionisti MyComelit diamo al cliente la possibilità di controllare e monitorare lo stato di funzionamento degli impianti Comelit in maniera costante ed immediata.

Le centrali Logifire connesse in Cloud permettono una verifica continua e puntuale dello stato del sistema, segnalando tempestivamente eventuali Allarmi o Anomalie per ogni componente dell'impianto. Il servizio di messaggistica istantanea tramite push notification e via mail, mette in condizione l'utente di intraprendere azioni correttive immediate atte a garantire il massimo livello di sicurezza e la massima celerità, per salvaguardare persone e beni.

La piattaforma MyComelit Fire usufruibile da App consente:

- L'analisi dei **"parametri vitali"** dell'impianto come guasti, allarmi, contaminazione dei sensori e log eventi.
- La **diagnosi "real time"** che permette di identificare le problematiche specifiche di ogni singolo componente.
- L'**analisi dello stato** dei singoli Loop, delle Zone, dei singoli dispositivi e delle periferiche. L'esecuzione, tramite codice con specifico livello di accesso, di **comandi** come tacitazione, reset, esclusione dei singoli componenti e delle zone.
- L'**invio** di notifiche ed e-mail in tempo reale per ogni tipologia di evento avvenuto nel sistema.
- La **Gestione manutenzione** (regolamentata da normativa) che permette di pianificare gli interventi, verificare le scadenze e consultare tutta la documentazione prodotta in fase di test per singolo impianto.

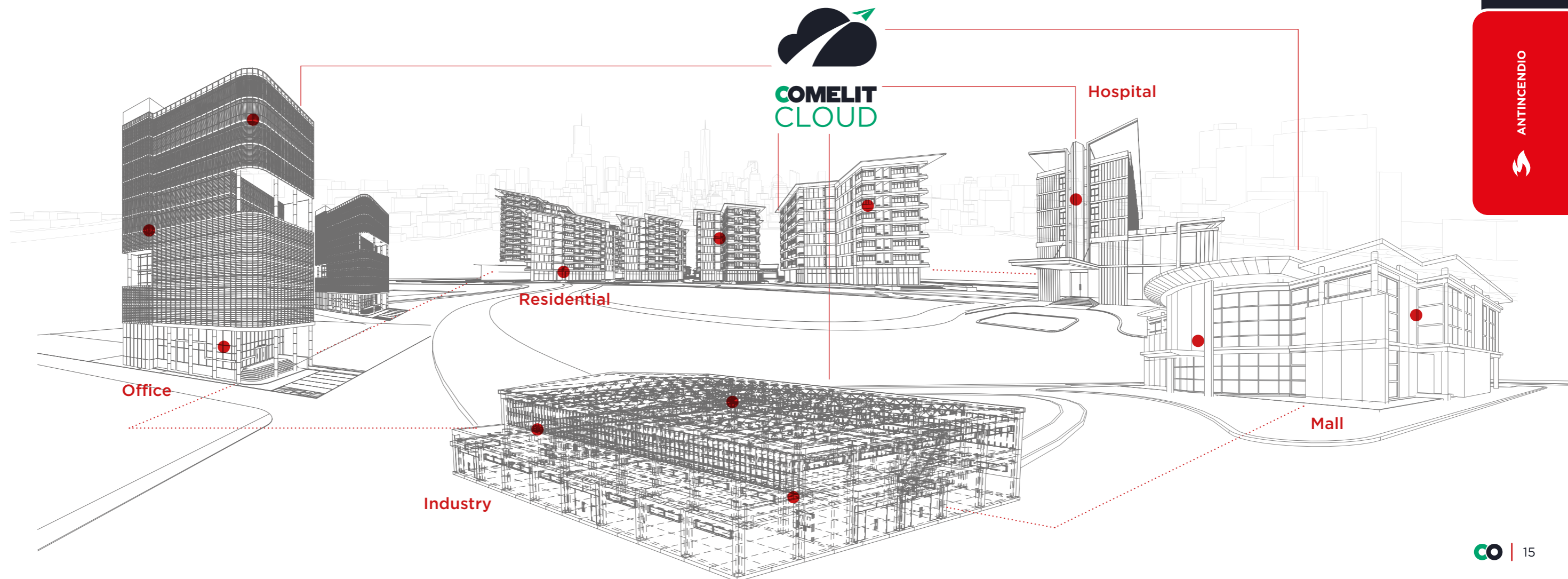

SCHEDE
TECNICHE

SOFTWARE

NORMATIVE

SCHEMI
IMPIANTO

LE GAMME

INTRODUZIONE

ANTINCENDIO



LA GAMMA INDIRIZZATA

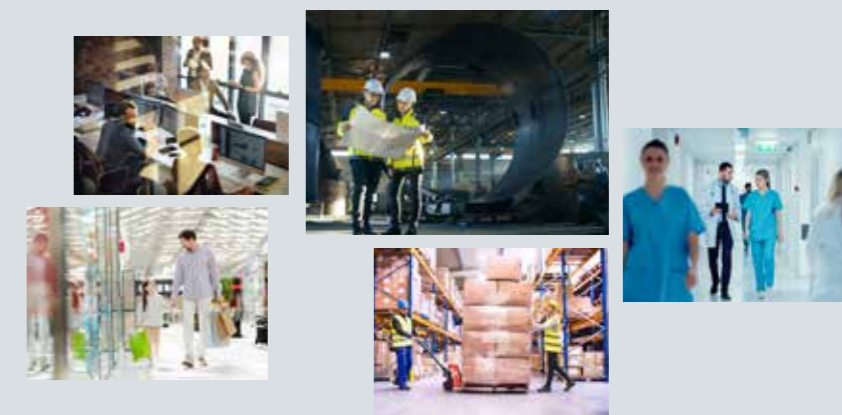
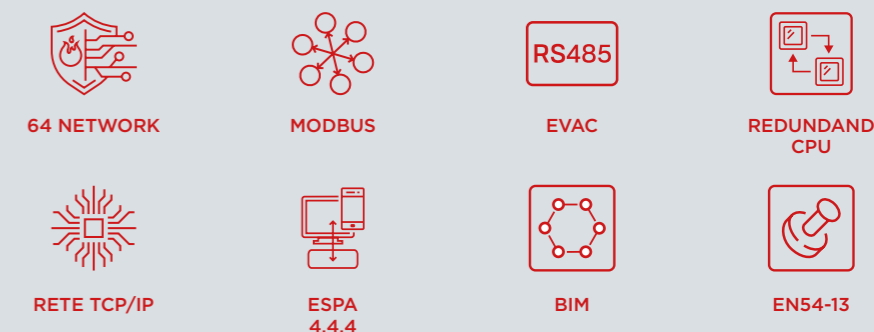

ELEGANZA, SICUREZZA ED INNOVAZIONE: IN UNA PAROLA **LOGIFIRE**

LogiFire rappresenta un'assoluta evoluzione dal punto di vista tecnologico ed estetico della gamma indirizzata di Comelit, la cui affidabilità e le prestazioni, hanno permesso l'affermazione del brand Comelit quale protagonista nel panorama della rivelazione incendio. Il futuro è garantito dalla gamma di centrali espandibili da 2 a 8 loop, dal nuovo Touch 7" con una nuova rivoluzionaria e intuitiva interfaccia utente, dalla retrocompatibilità con la vecchia serie, dai 200 led di zona, dal network sino a 64 centrali, dall'interfaccia TCP/IP in dotazione, dal protocollo MODBUS, dall'integrazione con i sistemi di Evac vocale e altre funzionalità tutte da scoprire. La gamma completa di dispositivi, la versatilità, la caratteristica di potersi adattare ad ogni esigenza installativa e di programmazione rendono la gamma LogiFire lo strumento perfetto per garantire la sicurezza in ogni luogo da proteggere. Il design del prodotto rappresenta l'altra peculiarità assoluta della nuova gamma, lo studio delle linee, la neutralità estetica nel contesto in cui viene inserita, la rendono perfetta per l'installazione in ogni ambiente. Unità ad altre funzioni tecniche innovative, ad algoritmi di analisi per falsi allarmi, alla semplificazione delle procedure di manutenzione e pulizia. Gamma LogiFire Comelit, la tua scelta per il futuro della rivelazione.

CENTRALI INDIRIZZATE

La gamma di centrali indirizzate offre diverse soluzioni legate al contesto installativo. La centrale 41CPE112, entry level di gamma trova la sua applicazione in impianti di piccola dimensione con una dotazione di base di 1 loop espandibile a 2 per un totale di 500 dispositivi. Tramite l'interfaccia 41ECB000 può essere integrata nella rete ridondante (64 Network). La centrale 41CPE118 rappresenta il top della gamma Logifire. Versione base in armadio metallico dal design innovativo, ampio spazio per i cablaggi, anta removibile, 200 leds, Display Touch resistivo 7" con nuova GUI, CPU Ridondante, espandibile nel suo case da 1 a 4 loop. Tramite box 41CPE104 aggiuntivo si ha la possibilità di un'espansione sino a 8 loop per un totale di 2000 dispositivi.

Micro USB per la programmazione, interfaccia TCP/IP in dotazione, MODBUS, protocollo ESPA 444, protocollo FAT-FBF, seriale per stampante, Interfaccia RS485 per integrazione con sistemi EVAC compatibili, Rete ridondante di centrali (64 Network) tramite interfaccia 41ECB000. Possibilità di montaggio a Rack 19" o incasso tramite accessorio 48BIA100.

41CPE112 CENTRALE ANTINCENDIO INDIRIZZATA 1/2 LOOP



La centrale antincendio 41CPE112 indirizzata serie LOGIFIRE è fornita di serie con 1 Loop, espandibile a 2 tramite l'utilizzo della scheda 41ECL022. A ciascun loop possono essere collegati fino a 250 dispositivi indirizzati (rivelatori, pulsanti, moduli I/O, sirene ecc.), suddivisibili in un massimo di 48 zone totali. La centrale dispone di alimentatore da 5A con uscita 12V per accumulatore. Caratterizzata da un robusto contenitore metallico grigio (430x330x150mm) delle stesse dimensioni di tutte le centrali della serie Comelit serie LOGIFIRE, così da garantire un'ottima modularità e affiancamento dei box in fase di montaggio, riporta sul frontale tutte le segnalazioni e i comandi conformemente ai requisiti richiesti dallo standard EN54-2 mediante indicazioni luminose a led e display LCD alfanumerico 4 righe da 40 caratteri. Segnalazioni generali di Allarme incendio, Guasto, Guasto CPU, Allarme Ritardato, Esclusioni, Test, Sirene Guaste/Escluse, Conferma Allarme Incendio, Uscita Allarme Guasta/Esclusa, Estinzione Avviata, Guasto Estinzione, Presenza Rete, Allarme Tacitato. Comandi diretti per Tacitazione buzzer, Tacitazione sirene, Reset, Evacuazione, Test Segnalazioni. 4 tasti di navigazione menù.

Certificazione secondo EN54-2 ed EN54-4 e EN54-13. Certificazione BOSEC.

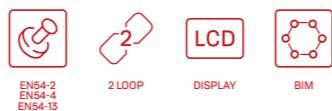

41CPE118 CENTRALE ANTINCENDIO INDIRIZZATA 1/8 LOOP



La centrale antincendio indirizzata 41CPE118 serie LOGIFIRE è fornita di serie con 1 Loop, espandibile a 4 tramite l'utilizzo di 3 schede 41ECL220 e, fino ad un massimo di 8 Loop con l'aggiunta dell'armadio metallico (4 Loop 1 di serie) Art. 41CPE104. A ciascun loop possono essere collegati fino a 250 dispositivi indirizzati (rivelatori, pulsanti, moduli I/O, sirene ecc.), suddivisibili in un massimo di 200 zone totali. La centrale è dotata di doppio microprocessore, alimentatore da 14A con uscita 12V per accumulatore e dispone di 200 LED sul pannello frontale per ripetizione stato zone. Segnalazioni generali di Allarme incendio, Preallarme, Guasto, Guasto CPU, Allarme Ritardato, Esclusioni, Test, Presenza Rete. Possibilità di integrazione in sistemi di supervisione con protocollo Modbus TCP/IP e compatibilità con LOGIFIRE Redundancy Network tramite art. 41ECB000. Connessione diretta con centrali Evacuazione vocale Comelit via RS485, mediante scheda protocolli integrata a default nella configurazione della centrale. La centrale è caratterizzata da un robusto contenitore metallico grigio (430x330x150mm) delle stesse dimensioni di tutte le centrali e box Comelit serie LOGIFIRE così da garantire un'ottima modularità e affiancamento in fase di montaggio, riporta sul frontale tutte le segnalazioni e i comandi conformemente ai requisiti richiesti dallo standard EN54-2 mediante indicazioni luminose a led e display Touch Screen Resistivo a colori 7".

Certificazione secondo EN54-2, EN54-4 e EN54-13.

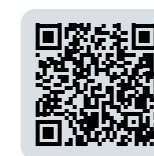

ACCESSORI



41CPE104

BOX ESPANSIONE 4 LOOP PER CENTRALE 41CPE118

Il box d'espansione 41CPE104 per centrale 41CPE118 serie LOGIFIRE, è fornito di serie con 1 Loop, espandibile a 4 tramite l'utilizzo di 3 schede 41ECL220. A ciascun loop possono essere collegati fino a 250 dispositivi indirizzati (rivelatori, pulsanti, moduli I/O, sirene ecc.). Mediante il suo utilizzo, la centrale 41CPE118 può raggiungere la sua massima espandibilità arrivando ad un totale di 8 Loop. Caratterizzato da un robusto contenitore metallico grigio (430x330x150mm) delle stesse dimensioni della centrale antincendio e di tutti gli altri box modulari Comelit serie LOGIFIRE, così da garantire un'ottima modularità e affiancamento in fase di montaggio. Dispone di un alimentatore da 14A con uscita 12V per accumulatore (acc. 12V / 18Ah).

Certificazione secondo EN54-2 ed EN54-4 e EN54-13. Certificazione BOSEC.



41ALM172

ALIMENTATORE SUPPLEMENTARE PER 41CPE118 E 41CPE104

Alimentatore supplementare esterno serie LOGIFIRE, progettato per fornire autonomia ausiliaria alla centrale indirizzata 41CPE118 (max. 10) e al box addizionale 4 Loop Art. 41CPE104 (max. 10). Involucro metallico con grado di protezione IP30 di colore grigio (430x330x150mm) delle stesse dimensioni di tutte le centrali e box Comelit serie LOGIFIRE per garantire il montaggio in strutture modulari. Alimentatore da 5A con uscita 12V per accumulatore, massima capacità delle batterie 2 x 12V / 18Ah. Possibilità di monitoraggio continuo attivando l'opzione "Monitoraggio alimentatore esterno" dal menu della centrale antincendio 41CPE118.

Certificazione secondo EN54-4 e EN54-13. Certificazione BOSEC.



41PRN100

STAMPANTE TERMICA PER CENTRALE 41CPE118

Stampante termica serie LOGIFIRE per centrale indirizzata 41CPE118. Consente la stampa in real time degli eventi della centrale antincendio, con velocità massima di stampa di 170mm / secondo. Alloggiata in box metallico grigio delle stesse dimensioni di tutte le centrali e box Comelit serie LOGIFIRE (LxHxP) 430x330x150mm, così da garantire la modularità e affiancamento dei box in fase di montaggio. Sulla portella frontale sono presenti 2 LED per la visualizzazione dello stato della stampante. La connessione con la centrale 41CPE118 avviene mediante l'interfaccia seriale RS232. Alimentazione indipendente (100-240VAC).

Certificazione conforme a EN54-13. Certificazione BOSEC.



SCHEDE TECNICHE

SOFTWARE

NORMATIVE

SCHEMI IMPIANTO

LE GAMME

INTRODUZIONE

ANTINCENDIO



	41CPR100	<p>PANNELLO RIPETITORE CON DISPLAY TOUCH Il pannello ripetitore 41CPR100 serie LOGIFIRE consente di ricevere tutte le segnalazioni provenienti dall'impianto ed effettuare tutte le operazioni da remoto qualora la centrale sia fisicamente poco accessibile da parte degli operatori. Dispone di un Display Touch a colori 7" resistivo, che replica la medesima interfaccia utente della centrale 41CPE118 serie LOGIFIRE. Numero massimo di centrali/pannelli collegabili su rete RS485 o LAN TCP/IP, N°64. Comandi diretti per Tacitazione buzzer, Tacitazione sirene, Reset, Evacuazione, Test Segnalazioni. Alimentazione principale 24Vdc. Assorbimento massimo 220mA. Predisposto per il montaggio come base da tavolo mediante il kit opzionale art. 41KPR101 o ad incasso con il kit opzionale 41KPR102. <i>Certificazione conforme a EN54-13. Certificazione BOSEC.</i></p>	 EN54-13 BIM 64 NETWORK DISPLAY 7
	41KPR101	<p>KIT BASE DA TAVOLO PER 41CPR100 Opzione per l'installazione come base da tavolo del pannello ripetitore 41CPR100 serie LOGIFIRE. Possibilità di montaggio con 2 differenti inclinazioni. Materiale ABS. Colore bianco RAL 9002.</p>	
	41KPR102	<p>KIT MONTAGGIO AD INCASSO PER 41CPR100 Opzione per l'installazione ad incasso del pannello ripetitore 41CPR100 serie LOGIFIRE. Materiale ABS. Colore bianco RAL 9002.</p>	
	41ECL220	<p>SCHEDA 1 LOOP PER CENTRALI INDIRIZZATE 41CPE118 Scheda di espansione 1 Loop per centrale indirizzata Comelit LogiFire Art. 41CPE118 e box espansione 41CPE104 (retro compatibile con centrale ATENA 41CPE024). Numero massimo di dispositivi collegabili su ogni scheda: 250. Dotata di morsettiera estraibile. Sezione dei cavi utilizzabili: 0.5 ÷ 2.5 mm2. Temperatura di funzionamento -10 °C ÷ +65 C. Umidità relativa di funzionamento: (93 ± 3%) @ 40 °C. Dimensioni: 75x80mm. Peso: 30 g.</p>	
	41ECL022	<p>SCHEDA 1 LOOP CENTRALI INDIRIZZATE 41CPE112 Scheda di espansione 1 Loop per centrale indirizzata 41CPE112, (retro compatibile con centrale Atena Easy 41CPE012). Numero massimo di dispositivi collegabili: 250. Corrente massima assorbita: 500mA. Sezione dei cavi utilizzabili: 0.4 ÷ 2.5 mm2. Temperatura di funzionamento: -10°C ÷ +65°C. Umidità relativa di funzionamento: (93±3%) @40°C. Dimensioni (LxH): 75x80 mm. Peso: 30 g.</p>	
	41ECB000	<p>SCHEDA RIDONDANTE CENTRALI LOGIFIRE Questa scheda consente di realizzare una rete di comunicazione seriale ridondante fra più centrali LOGIFIRE e pannelli ripetitore 41CPR100 (fino ad un massimo di 64) assicurando una linea di connessione di riserva in caso di singolo guasto del supporto fisico di comunicazione (garantisce la retro compatibilità con le centrali indirizzate serie ATENA). Corrente massima assorbita: 500mA. Tipologia di rete: seriale ridondante. Numero massimo di centrali in rete: 64. Distanza massima fra due schede: 1000 m.</p>	 64 NETWORK
	41ECN000	<p>ESPANSIONE LAN PER CENTRALE 41CPE112 L'articolo 41ECN000 è un modulo di comunicazione LAN, progettato per il funzionamento tramite comunicazione seriale con le centrali antincendio LOGIFIRE 41CPE112 e Atena Easy art. 41CPE012 (versione FW 3.8.3 o superiore). Il modulo trasmette gli eventi in arrivo al software di supervisione HORUS attraverso la rete LAN via protocollo ModBus. Questo modulo si installa direttamente all'interno della centrale e la connessione avviene tramite il cavo "flat" fornito a corredo. La programmazione del modulo LAN 41ECN000 avviene tramite il software di programmazione LOGI PROG (versione 5.3.9 o superiore).</p>	 MODBUS RETE TCP/IP

	41EVC101	<p>MODULO INTERFACCIA CENTRALI FIRE / LOGIVOX Modulo per l'interfacciamento di centrali antincendio indirizzate con centrali d'evacuazione vocale Comelit. Permette la connessione in link di una centrale Indirizzata LogiFire Art. 41CPE112 con un massimo di 6 centrali EVAC LogiVox o 5 centrali EVAC Comelit della precedente serie (49CC000x). Consente alla centrale antincendio di gestire ed attivare le linee dei diffusori, associandole a dei Gruppi Zone Incendio per rendere automatica la gestione dell'allerta e successiva evacuazione dei locali del sito protetto. Gestisce l'alternanza dei messaggi in uscita dalle centrali EVAC con l'attivazione delle sirene su Loop della centrale antincendio. L'interfaccia 41EVC101 si innesta al posto della scheda RS485 (Art. 41ECB000) e, la connessione in link delle centrali avviene mediante cavo Ethernet. La comunicazione tra le 2 o più centrali avviene attraverso protocollo di comunicazione proprietario. Compatibile anche con centrale ATENA Art. 41CPE024 per la sola connessione della precedente serie di centrali EVAC Comelit (Art. 49CC000x).</p>
	48BIA100	<p>TELAIO AD INCASSO PER CENTRALI LOGIFIRE Telaio metallico per installazioni ad incasso delle centrali e box Comelit serie LOGIFIRE. Dimensioni cornice esterna (LxHxP mm) 500x400x10.</p>
	48CCB100	<p>BOX LOGIFIRE PER BATTERIE SUPPLEMENTARI Contenitore metallico per l'alloggiamento di batterie supplementari per centrali antincendio Comelit serie LOGIFIRE. Permette l'alloggiamento di 2 batterie 12V - 18Ah. Dimensioni 430 x 330 x 150mm.</p>
	41CRA000	<p>CHIAVI E SERRATURE PER CENTRALI INDIRIZZATE Set 5 coppie di chiavi più 5 serrature di ricambio per centrali indirizzate e box Comelit serie LOGIFIRE e serie ATENA.</p>
	41LTS000	<p>STRUMENTO DI TEST PER LOOP Strumento di test per l'analisi iniziale dei cavi del Loop, trova e segnala la posizione di un eventuale corto circuito o circuito aperto all'interno del Loop, dopo la lettura restituisce i valori di voltaggio e resistenza sui 2 rami del circuito. Analizza l'intero Loop restituendo valori come, consumo in corrente, guasti e, se già installati restituisce il numero totale dei dispositivi elencandoli in ordine d'indirizzo, trova e segnala eventuali indirizzi doppi o dispositivi non indirizzati. Integra funzioni di una centrale antincendio, come la possibilità di effettuare operazioni di indirizzamento manuale ed automatico (ID/IS), cambio indirizzo, e forzatura del LED a bordo dei dispositivi. Menù multilingua. 4 tasti di navigazione. Alimentatore compreso.</p>
	41SPG000	<p>PROGRAMMATORE PER DISPOSITIVI INDIRIZZATI Il programmatore 41SPG000 è lo strumento tramite il quale è possibile assegnare l'indirizzo a tutti i dispositivi collegabili al loop (rivelatori, moduli, punti di allarme manuali e dispositivi di allarme sonori e visuali). Consente di leggere e scrivere gli indirizzi e di impostare i parametri dei rivelatori e dei moduli. Viene fornito con alimentatore 230 VAC, 50Hz/1.5-12 VDC, 500mA, 6VA (max.) e 2 cavi per il collegamento dei moduli e punti di allarmi manuali. È alimentabile anche tramite 4 batterie 1,5 V AA. I rivelatori e i dispositivi sonori e visuali sono innestabili direttamente sulla base presente sulla parte superiore del programmatore. Dimensioni: 255x102x65 mm. Peso: 260 g.</p>

SCHEDE TECNICHE

SOFTWARE

NORMATIVE

SCHEMI IMPIANTO

LE GAMME

INTRODUZIONE

ANTINCENDIO

DISPOSITIVI LOOP

	41RFU100	<p>RIVELATORE OTTICO DI FUMO INDIRIZZATO Il rivelatore 41RFU100 serie LOGIFIRE è un rivelatore ottico di fumo ad effetto Tyndall con isolatore integrato. Gli algoritmi digitali di elaborazione del segnale consentono una rivelazione particolarmente sensibile al fumo anche negli stadi iniziali di sviluppo dell'incendio. Analisi del segnale digitale a microprocessore. Autocompensazione del livello di contaminazione e segnalazione per manutenzione. Sensibilità programmabile su tre livelli differenti. Pulizia rapida della camera del sensore grazie all'intuitivo sgancio dei componenti. Design rivisitato adatto a qualsiasi tipo d'installazione anche quelle più esigenti dal punto di vista estetico. Segnalazioni luminose ad alta visibilità. Modalità di indirizzamento automatico o con programmatore. <i>Certificazione secondo EN54-7, EN54-17 e EN54-13. Certificazione BOSEC.</i></p>	
	41RCS100	<p>RIVELATORE DI CALORE INDIRIZZATO Il rivelatore 41RCS100 serie LOGIFIRE è un rivelatore di calore multifunzione programmabile con isolatore integrato. È in grado di rilevare il superamento della soglia fissa impostata o rapidi cambiamenti della temperatura ("rate of rise") come stabilito dallo standard EN 54-5. Il suo funzionamento può essere programmato per essere conforme alle classi A1/R*, A2/S*, B/S. Analisi del segnale digitale a microprocessore. Pulizia rapida della camera del sensore grazie all'intuitivo sgancio dei componenti. Design rivisitato adatto a qualsiasi tipo d'installazione anche quelle più esigenti dal punto di vista estetico. Segnalazioni luminose ad alta visibilità. Modalità di indirizzamento automatico o con programmatore. Classi di funzionamento programmabili: A1/R, A2/S, B/S. <i>Certificazione secondo EN54-5, EN54-17 e EN54-13. *Classi certificate. Certificazione BOSEC.</i></p>	
	41RML100	<p>RIVELATORE MULTISENORE INDIRIZZATO Il rivelatore 41RML100 serie LOGIFIRE è un rivelatore multisensore che unisce le tecnologie di rilevazione di un sensore termovelocimetrico in classe A1R e di un sensore ottico di fumo ad effetto Tyndall. Il sensore è inoltre dotato di isolatore integrato. Analisi del segnale digitale a microprocessore. Autocompensazione del livello di contaminazione e segnalazione per manutenzione. Sensibilità programmabile su tre livelli Classe di funzionamento A1R. Pulizia rapida della camera del sensore grazie all'intuitivo sgancio dei componenti. Design rivisitato e adatto a qualsiasi tipo d'installazione anche quelle più esigenti dal punto di vista estetico. Segnalazioni luminose ad alta visibilità. Modalità di indirizzamento automatico o con programmatore. <i>Certificazione secondo EN54-5, EN54-7, EN54-17 e EN54-13. Certificazione BOSEC.</i></p>	
	41RBX020	<p>BASE PER SENSORI INDIRIZZATI La base standard per rivelatori indirizzati ha un design a basso profilo ed un sistema di collegamento al sensore estremamente affidabile consentendo anche un bloccaggio di sicurezza del rivelatore. Sezione massima dei cavi utilizzabili: 2.5 mm². Temperatura di funzionamento -10 °C / +60 °C. Umidità relativa di funzionamento: (93±3) % @ 40 °C. Dimensioni: 103x14,7 mm. Peso: 15 g.</p>	
	48FPT100	<p>INDICATORE LED REMOTO Il Ripetitore LED remoto 48FPT100, replica lo stato dei rivelatori in allarme. Compatibile con le basi ed i rivelatori predisposti per questa funzionalità. Design rivisitato per garantire un'ottima soluzione per qualsiasi tipo di installazione, anche quelle più esigenti dal punto di vista estetico, Family feeling con tutta la nuova gamma di sensori LOGIFIRE.</p>	
	48FPI000	<p>INDICATORE LED REMOTO AD INCASSO ROSSO Ripetitore ottico ad elevata visibilità per interni od esterni riparati, segnalazione fissa di colore rosso e connessione a morsetto. Montaggio ad incasso con foro di 20mm. Alimentazione 2Vcc e basso assorbimento 3mA.</p>	
	43RBA002	<p>DISTANZIATORE PER SENSORI FIRE Il distanziatore consente l'ingresso laterale dei cavi tramite l'utilizzo di pressacavi, per impianti a vista ed il montaggio di sensori convenzionali e indirizzati, sirene convenzionali (Art.48SAI020, 48SCI040, 48SCI060) e basi con sirene indirizzate (Art. 41SCB101 e 41SAB101), anche su superfici ruvide, controsoffitti ecc.</p>	
	43WET000	<p>BASE PROTETTIVA PER RIVELATORI FIRE Base protettiva adatta ad ospitare rivelatori antincendio Comelit convenzionali ed indirizzati. Da utilizzare qualora la superficie dell'ambiente d'installazione sia particolarmente umida, garantendo così la protezione del rivelatore dall'ingresso dell'acqua. Dotata di prefrazure laterali per l'innesto di pressacavi M20 (non forniti). Da completare con la base per rivelatore indirizzato o convenzionale. Materiale ABS. Colore bianco RAL 9016. Grado di protezione del sensore garantito IP42 (se utilizzati pressacavi idonei).</p>	



41PAM000

PULSANTE DI ALLARME MANUALE INDIRIZZATO

Punto di allarme manuale indirizzato con isolatore a bordo integrato. Il pulsante è dotato di un elemento operativo ripristinabile con chiave speciale plastica (in dotazione) ed invia una segnalazione di allarme alla centrale quando esso viene attivato mediante pressione nel punto segnalato. È dotato di led per la segnalazione dello stato di allarme o di test. Montaggio a parete. Contenitore in ABS rosso.
Certificazione secondo EN54-11, EN 54-17 e EN54-13. Certificazione BOSEC.

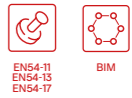

41PAE020

PULSANTE ALLARME MANUALE INDIRIZZATO IP67

Punto di allarme manuale con grado di protezione IP67, progettato per l'uso in sistemi di rilevamento di tipo indirizzato. Il punto di allarme manuale è dotato di chiavetta in plastica di ripristino (fornita a corredo), quando viene attivato premendo il punto indicato, invia un segnale di allarme alla centrale. È munito di LED frontale per segnalare lo stato di allarme o test. Elemento flessibile ripristinabile con chiave speciale di ripristino. Isolatore integrato. Montaggio a parete. Contenitore rosso in ABS.
Nota: il grado di protezione IP67 dichiarato, è ottenuto soltanto se si utilizzano passacavi con grado di protezione IP67.
Certificazione di conformità secondo EN54-11, EN54-17 e EN54-13. Certificazione BOSEC.



43CPM000

CARTELLO METALLO PER PULSANTE ALLARME, 5PZ

Cartello in metallo per la segnalazione di pulsanti allarme incendio, come richiesto dalla norma di riferimento UNI 9795. Dispone di 4 fori negli angoli per una veloce installazione a muro. Dimensioni 120x120mm. Materiale alluminio. Confezione da 5 pezzi.



43PAK000

CHIAVE DI RICAMBIO PULSANTI FIRE

Chiave di ricambio per pulsanti manuali art. 41PAM000, 43PAM000, 41PAE020, 43PAE020 e 45PAM100



43PAT000

SET 5 PEZZI COPERCHIO PROTETTIVO PULSANTE

Set composto da 5 coperchi protettivi di materiale plastico trasparente, per i modelli di pulsanti 41PAM000, 43PAM000, 43PAE020, 41PAE020 e 45PAM100.



41SAI000

SIRENA INDIRIZZATA SU LOOP

La sirena indirizzata 41SAI000, con isolatore a bordo integrato, è alimentata dal loop ed è controllata dalla centrale per mezzo del protocollo di comunicazione. Per il montaggio è necessaria la base standard per i rivelatori indirizzati 41RBX020. Sirena adatta anche per installazioni in esterno, grazie all'utilizzo della base grado IP65 Art. 41BSE000.
Certificazione secondo EN54-3, EN54-17 e EN54-13. Certificazione BOSEC.



41SCI000

SIRENA CON LAMPEGGIANTE INDIRIZZATA SU LOOP

La sirena con lampeggiante indirizzata 41SCI000, con isolatore a bordo integrato, è alimentata dal loop ed è controllata dalla centrale per mezzo del protocollo di comunicazione. Per il montaggio è necessaria la base standard per i rivelatori indirizzati 41RBX020. Sirena adatta anche per installazioni in esterno, grazie all'utilizzo della base grado IP65 Art. 41BSE000.
Certificazione secondo EN54-3, EN54-17, EN54-23 e EN54-13. Certificazione BOSEC.



41SAB101

BASE SONORA INDIRIZZATA EN54-3

La base sirena indirizzata 41SAB101 della serie LOGIFIRE è una base con sirena integrata. Su di essa è possibile montare un rivelatore, riducendo al minimo lo spazio necessario per l'installazione. Viene alimentata direttamente dalla centrale ed è controllata tramite il protocollo di comunicazione, offrendo 32 toni diversi e 2 livelli sonori programmabili dalla centrale. Base con sirena dal design rivisitato adatta a qualsiasi tipo d'installazione, anche quelle più esigenti dal punto di vista estetico. "Family feeling" con tutti i sensori della nuova serie LOGIFIRE Comelit. Montaggio su base 41RBX020 o base con lampeggiante 41VAD100 conforme alle norme EN54-23. Isolatore integrato.
Certificazione secondo le norme EN54-3 e EN54-13.

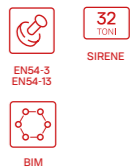

SCHEDE TECNICHE

SOFTWARE

NORMATIVE

SCHEMI IMPIANTO

LE GAMME

INTRODUZIONE

ANTINCENDIO



	41SCB101	<p>BASE SONORA CON FLASH INDIRIZZATA EN54/3 La base indirizzata 41SCB101 serie LOGIFIRE, è una base con sirena e lampeggiante integrati. Su di essa è possibile montare direttamente un sensore minimizzando lo spazio necessario all'installazione. Viene alimentata direttamente dalla centrale ed è controllata attraverso il protocollo di comunicazione, integra 32 differenti toni con 2 livelli sonori programmabili da centrale e lampeggiante di colore rosso. Base sonora dal design rivisitato adatta a qualsiasi tipo d'installazione anche quelle più esigenti dal punto di vista estetico. Family feeling con tutti i sensori della nuova serie LOGIFIRE Comelit. Montaggio su base 41RBX020. Isolatore integrato. <i>Certificazione secondo EN54-3 e EN54-13.</i></p>	
	K41VAD100L	<p>BASE CON LAMP. EN54-23 + BASE SONORA EN54-3 Kit costituito da una base a basso profilo con indicazione visiva certificata secondo la norma EN54-23 (41VAD100) e un dispositivo di segnalazione acustica certificato secondo la norma EN54-3 (41SAB101), per uso interno e montaggio a soffitto. Dotata delle stesse caratteristiche della base 41RBX020, la base 41VAD100 integra 3 luci lampeggianti bianche disposte uniformemente in modo da garantire una perfetta visibilità a 360°. Assorbimento massimo con lampeggio e volume alto < 29 mA. Diametro totale: 160 mm. Bianco RAL 9016. Materiale: ABS. <i>Certificazione secondo le norme EN54-3, EN54-17 e EN54-23.</i></p>	
	41BSE000	<p>BASE IP65 PER SIRENE INDIRIZZATE Base con grado di protezione IP65 per le sirene indirizzate 41SAI000 e 41SCI000. Pressacavi inclusi.</p>	
	41SAC000	<p>COPERCHIO PER BASI CON SIRENA Set composto da 5 coperchi in plastica per basi con sirena 41SAB100, 41SAB101, 41SCB100 e 41SCB101, compatibile con 41SAB000/IS e 41SCB000.</p>	
	48PIN000	<p>PANNELLO INDICATORE ALLARME INCENDIO Targa allarme incendio in plexiglass dal design particolarmente raffinato e gradevole, adatto per qualsiasi tipo di installazione. Con spazio dedicato all'inserimento della sirena indirizzata per loop 41SCI000 e sirene convenzionali. Fornita con viti e distanziali per il fissaggio a parete. Dimensioni 350x140x5mm.</p>	
	41IOM022 41IOM022XL	<p>MODULO INDIRIZZATO 2 INGRESSI E 2 USCITE Il modulo indirizzato 41IOM022, con isolatore a bordo integrato, controlla due ingressi bilanciati e comanda due uscite a relè. È alimentato dal loop ed è controllato dalla centrale per mezzo del protocollo di comunicazione. Il modulo viene fornito in un contenitore plastico adatto per il montaggio a parete dotato di coperchio trasparente per consentirne l'ispezione visiva in modo semplice. <i>Certificazione secondo EN54-17, EN54-18 e EN54-13. Certificazione BOSEC.</i></p> <p>41IOM022XL: Dimensioni box (mm) 178 x 128 x 58. Colore grigio, Grado di protezione IP55. <i>Certificazione secondo EN54-17, EN54-18 e EN54-13. Certificazione BOSEC.</i></p>	
	41IOM122 41IOM122XL	<p>MODULO INDIRIZZATO 2 INGRESSI 2 USCITE Il modulo indirizzato, con isolatore a bordo integrato, controlla due ingressi bilanciati e comanda due uscite supervisionate o a relè, in base al posizionamento dei 2 jumper all'interno del modulo. È alimentato dal loop ed è controllato dalla centrale per mezzo del protocollo di comunicazione. Il modulo viene fornito in un contenitore plastico adatto per il montaggio a parete dotato di coperchio trasparente per consentirne l'ispezione visiva in modo semplice. <i>Certificazione secondo EN54-17, EN54-18 e EN54-13. Certificazione BOSEC.</i></p> <p>41IOM122XL: Dimensioni box (mm) 178 x 128 x 58. Colore grigio, Grado di protezione IP55. <i>Certificazione secondo EN54-17, EN54-18 e EN54-13. Certificazione BOSEC.</i></p>	
	41IOM040 41IOM040XL	<p>MODULO INDIRIZZATO 4 INGRESSI Il modulo indirizzato 41IOM040, con isolatore a bordo integrato, controlla quattro ingressi bilanciati. È alimentato dal loop ed è controllato dalla centrale per mezzo del protocollo di comunicazione. Il modulo viene fornito in un contenitore plastico adatto per il montaggio a parete dotato di coperchio trasparente per consentirne l'ispezione visiva in modo semplice. <i>Certificazione secondo EN54-17, EN54-18 e EN54-13. Certificazione BOSEC.</i></p> <p>41IOM040XL: Dimensioni box (mm) 178 x 128 x 58. Colore grigio, Grado di protezione IP55. <i>Certificazione secondo EN54-17, EN54-18 e EN54-13. Certificazione BOSEC.</i></p>	

	41IOM004 41IOM004XL	<p>MODULO INDIRIZZATO QUATTRO USCITE RELÈ Il modulo indirizzato 41IOM004, con isolatore a bordo integrato, comanda quattro uscite a relè. È alimentato dal loop ed è controllato dalla centrale per mezzo del protocollo di comunicazione. Il modulo viene fornito in un contenitore plastico adatto per il montaggio a parete dotato di coperchio trasparente per consentirne l'ispezione visiva in modo semplice. <i>Certificazione secondo EN 54-17, EN 54-18 e EN54-13. Certificazione BOSEC.</i></p> <p>41IOM004XL: Dimensioni box (mm) 178 x 128 x 58. Colore grigio, Grado di protezione IP55. <i>Certificazione secondo EN54-17, EN 54-18 e EN54-13. Certificazione BOSEC.</i></p>	
	41IOM000 41IOM000XL	<p>MODULO INDIRIZZATO 1 USCITA SUPERVISIONATA Il modulo indirizzato 41IOM000, con isolatore a bordo integrato, comanda un'uscita in tensione per il controllo di dispositivi ottico acustici, fermi elettromagnetici ecc.. con alimentazione separata. Morsetti per 24V utenze e out 24V max. 750mA separati. È alimentato dal loop ed è controllato dalla centrale per mezzo del protocollo di comunicazione. Il modulo viene fornito in un contenitore plastico adatto per il montaggio a parete dotato di coperchio trasparente per consentirne l'ispezione visiva in modo semplice. <i>Certificazione secondo EN54-17, EN54-18 e EN54-13. Certificazione BOSEC.</i></p> <p>41IOM000XL: Dimensioni box (mm) 178 x 128 x 58. Colore grigio, Grado di protezione IP55. <i>Certificazione secondo EN54-17, EN54-18 e EN54-13. Certificazione BOSEC.</i></p>	
	41IOM000/240 41IOM000/240XL	<p>MODULO INDIRIZZATO 1 USCITA RELAY 240VAC Modulo indirizzato art. 41IOM000/240, con isolatore a bordo integrato, comanda un'uscita relè a contatto pulito per il controllo di dispositivi con tensione di alimentazione fino 250VAC (4A) o 30VDC (3A). È alimentato dal loop ed è controllato dalla centrale per mezzo del protocollo di comunicazione. Il modulo viene fornito in un contenitore plastico adatto per il montaggio a parete dotato di coperchio trasparente per consentirne l'ispezione visiva in modo semplice. <i>Certificazione secondo EN54-17, EN54-18 e EN54-13. Certificazione BOSEC.</i></p> <p>41IOM000/240XL: Dimensioni box (mm) 178 x 128 x 58. Colore grigio, Grado di protezione IP55. <i>Certificazione secondo EN54-17, EN54-18 e EN54-13. Certificazione BOSEC.</i></p>	
	41ISC000 41ISC000XL	<p>MODULO INDIRIZZATO PER ZONA CONVENZIONALE Il modulo indirizzato 41ISC000, con isolatore a bordo integrato, consente di interfacciare al sistema di rilevazione incendio indirizzato una zona convenzionale alimentata separatamente. È alimentato dal loop ed è controllato dalla centrale per mezzo del protocollo di comunicazione. Morsetti separati 24V per alimentazione linea. Il modulo viene fornito in un contenitore plastico adatto per il montaggio a parete dotato di coperchio trasparente per consentirne l'ispezione visiva in modo semplice. <i>Certificazione secondo EN54-17, EN 54-18 e EN54-13.</i></p> <p>41ISC000XL: Dimensioni box (mm) 178 x 128 x 58. Colore grigio, Grado di protezione IP55. <i>Certificazione secondo EN54-17, EN 54-18 e EN54-13.</i></p>	
	41IOM010	<p>MINI MODULO INDIRIZZATO UN INGRESSO Il mini modulo indirizzato 41IOM010 controlla un ingresso monitorato per consentire l'interfacciamento al sistema di rivelazione incendio di segnali provenienti da altri sistemi (es. rivelatori gas o altro). L'informazione inviata alla centrale all'atto dell'attivazione dell'ingresso è programmabile per poter essere utilizzata nel modo più adatto all'applicazione specifica. Le dimensioni estremamente ridotte del modulo ne consentono l'installazione direttamente nel dispositivo che genera l'attivazione dell'ingresso.</p>	
	41LED032	<p>MODULO MIMIC PANEL 32 LED Modulo indirizzato con 32 uscite Open Collector. Destinato per la costruzione di pannelli sinottici. Il modulo viene installato su loop ed è alimentato esternamente. Integra uscite per la segnalazione dello stato della centrale (Allarme Incendio, Guasto, Esclusioni) ed ingressi per operazioni come: Tacitazione Sirena, Tacitazione Buzzer, Reset, Test e Blocco comandi. Alloggiato in box plastico grigio di dimensioni LxHxP (225x174x80). <i>Certificazione secondo EN54-17, EN54-18 e EN54-13. Certificazione BOSEC.</i></p>	

- SCHEDE TECNICHE
- SOFTWARE
- NORMATIVE
- SCHEMI IMPIANTO
- LE GAMME
- INTRODUZIONE
- ANTINCENDIO**

LA GAMMA CONVENZIONALE



ERACLE SEMPLICE, SICURA E AFFIDABILE

La gamma di centrali convenzionali della serie ERACLE rappresenta la perfetta soluzione per tutte quelle piccole installazioni in cui non venga richiesta l'identificazione del singolo punto in allarme.

Le diverse configurazioni variano in base al numero delle zone richieste. Ad ognuna di esse è possibile collegare tutte le tecnologie della gamma di rivelatori convenzionali, pulsanti o qualsiasi altra tecnologia di rivelazione come barriere lineari, sistemi wireless, aspirazione ecc.

Per la parte di segnalazione sono disponibili uscite monitorate per tutti gli apparati di segnalazione ottico/acustica, attuazioni, blocco o quant'altro debba essere gestito dalla centrale.

CENTRALI CONVENZIONALI

Le centrali convenzionali della serie ERACLE si propongono come la soluzione ideale per ogni piccola applicazione dove sia necessario fornire un sistema di rivelazione semplice ma con un elevato livello di sicurezza. La gamma completamente conforme alla normativa EN54 si differenzia per numero di zone (2-4-8), fornendo un'interfaccia utente semplice e intuitiva.

Tutte le segnalazioni vengono riportate sulla centrale tramite spie di segnalazione che ne permettono un'identificazione chiara ed immediata.

Ad ogni singola zona è possibile collegare tutti i dispositivi della gamma convenzionale o apparati di rivelazione con uscita relè utilizzando il corretto bilanciamento.

43CPC002 CENTRALE ERACLE CONVENZIONALE 2 ZONE



La ERACLE 2 ZONE è una centrale di allarme incendio convenzionale che supporta fino a 32 sensori o pulsanti per ogni linea di rivelazione. È dotata di un robusto contenitore plastico e riporta sul frontale tutte le segnalazioni e i comandi conformemente ai requisiti richiesti dalle normative. Segnalazioni per ciascuna linea di Allarme e Guasto. Segnalazioni generali di Allarme Incendio, Guasto, Sirene guaste/escluse, Esclusioni, Test, Tensione di Rete. Comandi per Tacitazione Buzzer, Tacitazione Sirene, Inclusione/Esclusione, Test, Reset e Allarme Acustico. Impedenza di fine linea attiva per monitoraggio continuo delle linee di rivelazione. Walk Test. Livelli di accesso protetti per mezzo di chiave di sicurezza. Batteria per alimentazione secondaria 12 VDC / 7 Ah.

Certificazione secondo EN54-2 e EN54-4.



43CPC008 CENTRALE ERACLE CONVENZIONALE 8 ZONE



La ERACLE 8 ZONE è una centrale di allarme incendio convenzionale che supporta fino a 32 sensori o pulsanti per ogni linea di rivelazione. È dotata di un robusto contenitore plastico e riporta sul frontale tutte le segnalazioni e i comandi conformemente ai requisiti richiesti dalle normative. Segnalazioni per ciascuna linea di Allarme e Guasto. Segnalazioni generali di Allarme Incendio, Guasto, Sirene guaste/escluse, Esclusioni, Test, Tensione di Rete. Comandi per Tacitazione Buzzer, Tacitazione Sirene, Inclusione/Esclusione, Test, Reset e Allarme Acustico. Impedenza di fine linea attiva per monitoraggio continuo delle linee di rivelazione. Walk Test. Livelli di accesso protetti per mezzo di chiave di sicurezza. Modalità programmabile di rivelazione con conferma. Ritardo attivazione sirene programmabile. Espandibile con modulo 8 relè. Batteria per alimentazione secondaria 12 VDC / 7 Ah.

Certificazione secondo EN54-2 e EN54-4.

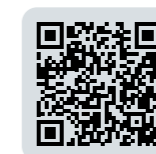

43CPC004 CENTRALE ERACLE CONVENZIONALE 4 ZONE



La ERACLE 4 ZONE è una centrale di allarme incendio convenzionale che supporta fino a 32 sensori o pulsanti per ogni linea di rivelazione. È dotata di un robusto contenitore plastico e riporta sul frontale tutte le segnalazioni e i comandi conformemente ai requisiti richiesti dalle normative. Segnalazioni per ciascuna linea di Allarme e Guasto. Segnalazioni generali di Allarme Incendio, Guasto, Sirene guaste/escluse, Esclusioni, Test, Tensione di Rete. Comandi per Tacitazione Buzzer, Tacitazione Sirene, Inclusione/Esclusione, Test, Reset e Allarme Acustico. Impedenza di fine linea attiva per monitoraggio continuo delle linee di rivelazione. Walk Test. Livelli di accesso protetti per mezzo di chiave di sicurezza. Batteria per alimentazione secondaria 12 VDC / 7 Ah.

Certificazione secondo EN54-2 e EN54-4.



SCHEDE
TECNICHE

SOFTWARE

NORMATIVE

SCHEMI
IMPIANTO

LE GAMME

INTRODUZIONE

ANTINCENDIO



ACCESSORI



43ECR032

MODULO ESPANSIONE 8 RELÈ PER ERACLE 8

Il modulo di espansione 8 relè può essere collegato alla centrale ERACLE 8 zone art. 43CPC008 tramite la porta seriale. Ciascun relè è associato ad una zona e sarà attivato nel caso di un allarme incendio della zona a cui è associato. Tensione di alimentazione: 24VDC. Consumo a riposo 8 mA. Consumo aggiuntivo per ciascun relè attivo: 10mA. Massima corrente assorbita: 2A. Portata contatti: 1A@12V o 0.5A@24VDC. Sezione dei cavi utilizzabili: 1.5 ÷ 2.5 mm². Temperatura di funzionamento -5°C ÷ +40°C. Umidità relativa di funzionamento: 93% (± 3%)@40°C. Dimensioni: (HxLxP): 130x111x41 mm. Peso: 0.4 Kg.



43EOL000

SET 5 EOL FINE LINEA PER ZONA CONVENZIONALE
Set 5 resistenze di fine linea per zona convenzionale



43CRE000

SET 5 COPPIE DI CHIAVI PER CENTRALE ERACLE
Set 5 coppie di chiavi per centrale Eracle.

DISPOSITIVI



43RFU100

RIVELATORE OTTICO DI FUMO CONVENZIONALE

Il rivelatore 43RFU100 è un rivelatore ottico di fumo con algoritmo digitale di elaborazione del segnale particolarmente sensibile ed è in grado di rilevare la presenza di fumo anche negli stadi iniziali dello sviluppo dell'incendio. Le sue caratteristiche di rivelazione lo rendono adatto anche in applicazioni come uffici e scuole, supermercati ecc. laddove la rivelazione precoce dello sviluppo dell'incendio ha una fondamentale importanza. Analisi del segnale digitale a microprocessore. Design a basso profilo. Segnalazioni luminose mediante 2 led che garantiscono una visibilità 360°. Indicazione dello stato ogni 8 secondi.
Certificazione secondo EN54-7.



43RCS100

RIVELATORE CALORE CONVENZIONALE SOGLIA 58° TERMOVELOCIMETRICO

Il rivelatore 43RCS100 è in grado di rilevare il superamento della soglia fissa impostata a 58°C come pure rapidi cambiamenti della temperatura ("rate of rise") come stabilito dallo standard EN 54-5 per la classe A1R. Gli algoritmi di controllo implementati ne consentono l'utilizzo anche in ambienti soggetti a cambi della temperatura ambiente e risulta particolarmente utile nelle applicazioni in ambienti polverosi o sporchi o con alto livello di umidità, fattori che possono influenzare negativamente le prestazioni dei sensori ottici. Analisi del segnale digitale a microprocessore. Design a basso profilo. Segnalazioni luminose mediante 2 led che garantiscono una visibilità 360°. Indicazione dello stato ogni 8 secondi.
Certificazione secondo EN54-5.



43RCS101

RIVELATORE CALORE CONVENZIONALE SOGLIA 60°

Il rivelatore 43RCS101 è in grado di rilevare il superamento della soglia fissa impostata a 60°C come stabilito dallo standard EN 54-5 per la classe A2S. Gli algoritmi di controllo implementati ne consentono l'utilizzo in ambienti soggetti correntemente a rapidi e considerevoli cambi di temperatura e risulta particolarmente utile nelle applicazioni in ambienti polverosi, sporchi, con alta concentrazione di vapori e gas esausti (ad es. garage, locali caldaia, cucine ecc.). Analisi del segnale digitale a microprocessore. Design a basso profilo. Segnalazioni luminose mediante 2 led che garantiscono una visibilità 360°. Indicazione dello stato ogni 8 secondi.
Certificazione secondo EN54-5.



43RCS102

RIVELATORE CALORE CONVENZIONALE SOGLIA 75°

Rivelatore convenzionale con soglia fissa impostata a 75°C, come stabilito dallo standard EN 54-5 per la classe B/S. Gli algoritmi di controllo implementati ne consentono l'utilizzo in ambienti soggetti a rapidi e considerevoli cambi di temperatura e risulta particolarmente utile nelle applicazioni in ambienti polverosi, con alta concentrazione di vapori e gas esausti (ad es. garage, locali caldaia, cucine ecc.). Analisi del segnale digitale a microprocessore. Design a basso profilo. Segnalazioni luminose mediante 2 led con visibilità 360°.
Certificazione secondo EN54-5.



43RML100

RIVELATORE MULTISENORE CONVENZIONALE

Il rivelatore 43RML100 è un rivelatore multisensore che combina le modalità di rivelazione del rivelatore termovelocimetrico 43RCS100 e del rivelatore ottico di fumo 43RFU100 ed è pertanto particolarmente adatto nelle applicazioni dove la rivelazione precoce dell'incendio deve essere effettuata con la massima affidabilità (hotel, musei, ecc.). Il rivelatore segnala l'allarme nel caso venga superata la soglia di fumo o di temperatura, inoltre qualora si verifichi una crescita repentina della temperatura la sensibilità della rilevazione fumo viene portata al massimo. Analisi del segnale digitale a microprocessore. Design a basso profilo. Segnalazioni luminose mediante 2 led che garantiscono una visibilità 360°. Indicazione dello stato ogni 8 secondi.
Certificazione secondo EN54-5 ed EN54-7.



43RBX000

BASE PER SENSORI CONVENZIONALI

La base standard per rivelatori convenzionali ha un design a basso profilo ed un sistema di collegamento al sensore estremamente affidabile consentendo anche un bloccaggio di sicurezza del rivelatore. Dimensioni: ø 102 mm, h 11 mm.



43RBX001

BASE CON DIODO PER SENSORI CONVENZIONALI

La base standard con diodo per rivelatori convenzionali ha un design a basso profilo ed un sistema di collegamento al sensore estremamente affidabile consentendo anche un bloccaggio di sicurezza del rivelatore. La presenza del diodo consente di rivelare la rimozione del rivelatore dalla sua base. Dimensioni: ø 102 mm, h 11 mm. Peso: 42 g.



43RBX003

BASE CON RELÈ PER SENSORI CONVENZIONALI

La base con relè per rivelatori convenzionali ha un design a basso profilo ed un sistema di collegamento al sensore estremamente affidabile consentendo anche un bloccaggio di sicurezza del rivelatore. La base è dotata di relè alimentato a 12 VDC per l'interfacciamento a sistemi di sicurezza. Può funzionare anche in modalità con ripristino. Dimensioni: ø 102 mm, h 11 mm. Peso: 46 g.



43RBX004

BASE CON DIODO SENSORI CONVENZIONALI 45mA

Base con diodo per rivelatori convenzionali, dal design a basso profilo ed un sistema di collegamento al sensore estremamente affidabile consentendo anche un bloccaggio di sicurezza del rivelatore. Compatibile con centrali antincendio, dove la corrente in stato di allarme è >=45mA. La presenza del diodo consente di rivelare la rimozione del rivelatore dalla sua base. Dimensioni (ø x H): 102 x 11mm. Peso: 42g.



43RBX005

BASE ALTA PER SENSORI CONVENZIONALI

Base alta standard per rivelatori convenzionali, con sistema di collegamento al sensore estremamente affidabile consentendo anche un bloccaggio di sicurezza del rivelatore. Oltre a garantire un maggiore spazio per passaggio e cablaggio cavi, permette l'ingresso laterale dei cavi tramite l'utilizzo di pressacavi, direttamente nella base senza l'utilizzo di appositi distanziatori. Materiale: ABS di colore bianco. Sezione massima cavi: 2.00mm². Dimensioni: ø 102 mm, h 25.3 mm. Peso 50g.



48FPT100

INDICATORE LED REMOTO

Il Ripetitore LED remoto 48FPT100, replica lo stato dei rivelatori in allarme. Compatibile con le basi ed i rivelatori predisposti per questa funzionalità. Design rivisitato per garantire un'ottima soluzione per qualsiasi tipo di installazione, anche quelle più esigenti dal punto di vista estetico, Family feeling con tutta la nuova gamma di sensori LOGIFIRE.



48FPI000

INDICATORE LED REMOTO AD INCASSO ROSSO

Ripetitore ottico ad elevata visibilità per interni od esterni riparati, segnalazione fissa di colore rosso e connessione a morsetto. Montaggio ad incasso con foro di 20mm. Alimentazione 2Vcc e basso assorbimento 3mA.



43RBA002

DISTANZIATORE PER SENSORI FIRE

Il distanziatore consente l'ingresso laterale dei cavi tramite l'utilizzo di pressacavi, per impianti a vista ed il montaggio di sensori convenzionali e indirizzati, sirene convenzionali (Art.48SAI020, 48SCIO40, 48SCIO60) e basi con sirene indirizzate (Art. 41SCB101 e 41SAB101), anche su superfici ruvide, controsoffitti ecc..

SCHEDE TECNICHE

SOFTWARE

NORMATIVE

SCHEMI IMPIANTO

LE GAMME

INTRODUZIONE





43WET000

BASE PROTETTIVA PER RIVELATORI FIRE

Base protettiva adatta ad ospitare rivelatori antincendio Comelit convenzionali ed indirizzati. Da utilizzare qualora la superficie dell'ambiente d'installazione sia particolarmente umida, garantendo così la protezione del rivelatore dall'ingresso dell'acqua. Dotata di prefrazture laterali per l'innesto di pressacavi M20 (non forniti). Da completare con la base per rivelatore indirizzato o convenzionale. Materiale ABS. Colore bianco RAL 9016.



43PAM000

PULSANTE DI ALLARME MANUALE CONVENZIONALE

Punto di allarme manuale con grado di protezione IP40, progettato per essere utilizzato in sistemi di rilevamento convenzionali. Il punto di allarme è dotato di chiavetta in plastica di ripristino (fornita a corredo) e, quando viene attivato premendo il punto indicato, invia un segnale di allarme alla centrale. È munito di un LED frontale per segnalare lo stato d'allarme o di test. Elemento flessibile ripristinabile con chiave speciale. Montaggio a parete. Contenitore rosso in ABS.
Certificazione secondo EN54-11.



EN54-11



43PAE020

PULSANTE ALLARME MANUALE CONVENZIONALE IP67

Punto di allarme manuale con grado di protezione IP67 progettato per l'uso in sistemi di rilevamento convenzionali. Il punto di allarme manuale è dotato di copertura protettiva trasparente per evitare attivazioni indesiderate e di chiavetta in plastica di ripristino (fornita a corredo), quando viene attivato premendo il punto indicato, invia un segnale di allarme alla centrale. È munito di LED frontale per segnalare lo stato di allarme o test. Elemento flessibile ripristinabile con chiave speciale di ripristino fornita a corredo. Montaggio a parete. Contenitore rosso in ABS.
Certificazione di conformità alla EN54-11.



EN54-11



GRADO DI PROTEZIONE



43CPM000

CARTELLO METALLO PER PULSANTE ALLARME, 5PZ

Cartello in metallo per la segnalazione di pulsanti allarme incendio, come richiesto dalla norma di riferimento UNI 9795. Dispone di 4 fori negli angoli per una veloce installazione a muro. Dimensioni 120x120mm. Materiale alluminio. Confezione da 5 pezzi.



43PAK000

CHIAVE DI RICAMBIO PER PULSANTI MANUALI

Chiave di ricambio per pulsanti manuali art. 41PAM000, 43PAM000, 41PAE020, 43PAE020 e 45PAM100.

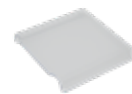

43PAT000

SET 5 PEZZI COPERCHIO PROTETTIVO PULSANTE

Set composto da 5 coperchi protettivi di materiale plastico trasparente, per i modelli di pulsanti 41PAM000, 43PAM000, 43PAE020, 41PAE020 e 45PAM100.

SCHEDE
TECNICHE

SOFTWARE

NORMATIVE

SCHEMI
IMPIANTO

LE GAMME

INTRODUZIONE



LA GAMMA SPEGNIMENTO



EN54-2
EN54-4
EN12094-1

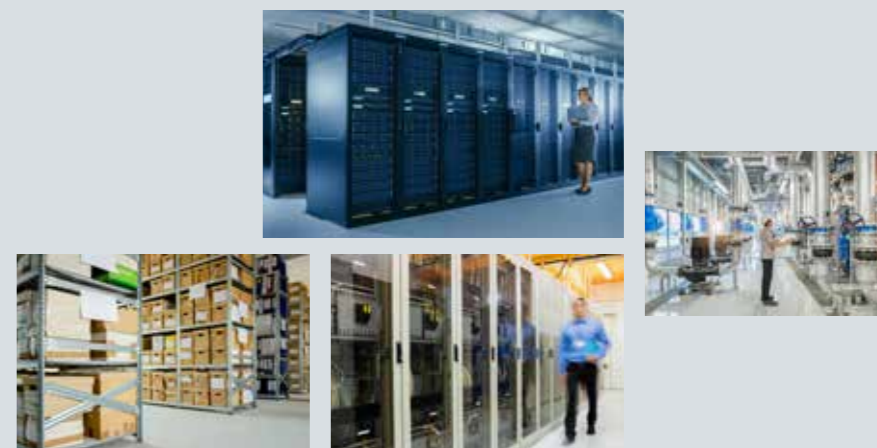

CENTRALI SPEGNIMENTO *INTERVENIRE PRIMA CHE SIA TROPPO TARDI*

Le centrali di spegnimento hanno lo scopo di gestire tutte le logiche e le tempistiche relative ai sistemi di estinzione automatica installati a protezione di CED, Archivi, Locali tecnici o dove sia necessario salvaguardare attivamente il contenuto senza creare disservizi.

La parte di rivelazione può essere delegata a tecnologie di tipo convenzionale o eventualmente tramite interfacciamento con le centrali indirizzate.

GAMMA SPEGNIMENTO

46EST003 CENTRALE ESTINZIONE



Centrale di estinzione convenzionale a 3 zone cablate (2 di estinzione e 1 di allarme) progettata per essere utilizzata in abbinamento a sistemi di estinzione attivi. È possibile abbinare il modulo log eventi art. 46LEP000 (opzionale). Display LCD per visualizzazione conto alla rovescia, pulsante attivazione manuale direttamente in centrale, chiave meccanica per selezione modalità di funzionamento. Programmazione logiche tramite jumper. Due uscite Sirene monitorate (Abbandonare il locale e Estinzione in corso), 4 uscite OC per segnalazioni (Preallarme estinzione, Estinzione, Bassa pressione, Manuale), Ingresso per Esclusione estinzione, Bassa pressione, Scarica manuale, Flussostato). Capacità massima per accumulatori 2 x 12V / 7Ah.



DISPOSITIVI



46LEP000

LOG EVENTI PER CENTRALE ESTINZIONE

Modulo opzionale per la memorizzazione e la visualizzazione della memoria eventi della centrale d'estinzione 46EST003, con la possibilità di immagazzinare fino ad un massimo di 1000 eventi.



46PMA100

PULSANTE GIALLO PER ATTIVAZIONE ESTINZIONE

Pulsante manuale giallo per l'attivazione forzata del processo di spegnimento nell'area protetta. La pressione dell'elemento flessibile dà il via all'attivazione del processo di spegnimento. Dotato di copertura protettiva trasparente per evitare attivazioni indesiderate e chiave di riarmo in dotazione. Dimensioni (LxHxP mm) 94x92x60. Materiale ABS. Grado protezione IP40.



46PMS120

PULSANTE BLU PER ARRESTO ESTINZIONE

Pulsante manuale blu per l'arresto temporaneo del processo di spegnimento. La pressione del suo pulsante interrompe e ritarda il processo di spegnimento nell'area protetta del sito, con un tempo pre-programmato in centrale. Dotato di copertura protettiva trasparente per evitare attivazioni indesiderate del pulsante. Dimensioni (LxHxP mm) 94x92x60. Materiale ABS. Grado di protezione IP40.



48CTS020

CONTATTO MAGNETICO IN SCAMBIO CON MORSETTO

Contatto magnetico per installazione a vista su serramenti, finestre, porte REI. Il collegamento è dato da 5 morsetti interni con contatto in scambio NO/NC. Confezione compresa di viti per il fissaggio del contatto e tappi coprivite a pressione. La distanza di funzionamento di 25 mm in aria libera garantisce funzionamento ottimale su tutte le superfici.

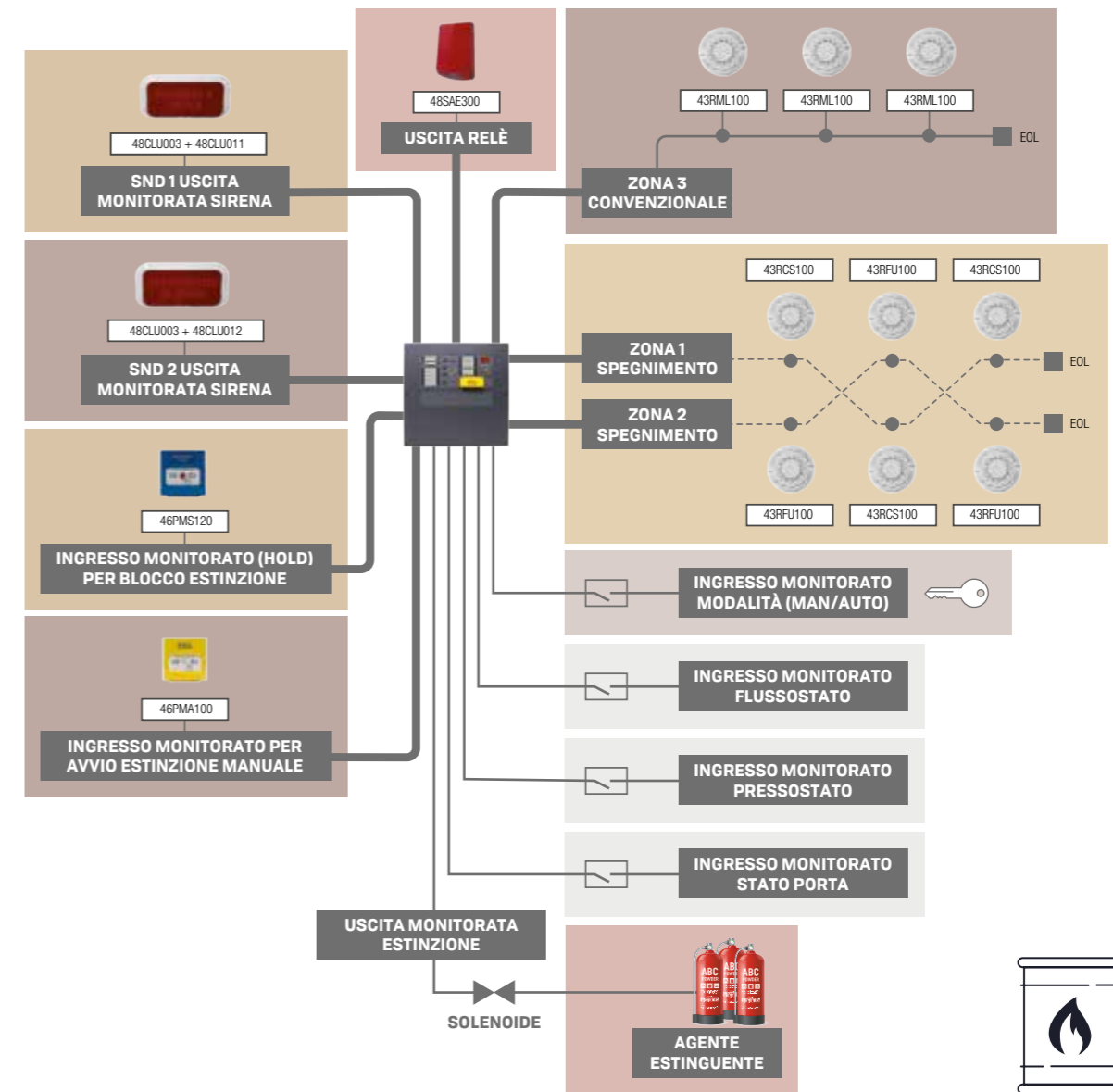

SCHEDE TECNICHE

SOFTWARE

NORMATIVE

SCHEMI IMPIANTO

LE GAMME

INTRODUZIONE

ANTINCENDIO

LA GAMMA **WIRELESS** LOGIFIRE



WIRELESS



EN54-25



WIRELESS LOGIFIRE DOVE IL CABLATO NON PUÒ ARRIVARE

La tecnologia Wireless legata all'incendio, consente l'installazione di apparati di rivelazione e allarme nei locali in cui non esista predisposizione oppure dove vincoli architettonici non consentono il cablaggio filare. Con la gamma wireless indirizzata di Comelit tutti gli apparati sono alimentati tramite batteria e monitorati in modo bidirezionale dall'unità ricevente, la quale è alimentata direttamente dalla linea Loop quindi senza necessità di alimentazioni supplementari. Le tecnologie di rivelazione sono assolutamente identiche a quelle della linea indirizzata filare a differenza del fatto che tutte le informazioni di allarme, guasto, rimozione del dispositivo e test vengono inviate tramite un segnale radio dai dispositivi in campo verso il modulo ricevente, per poi essere trasmesse alla centrale antincendio. Garantendo una velocità di comunicazione pari alla tecnologia filare. Quindi, una soluzione perfetta per siti storici, strutture di ricezione, musei, così da adattarsi a tutte quelle situazioni in cui non sia possibile arrivare con cavi. L'affidabilità della comunicazione, la portata e la stabilità del segnale rendono questa gamma, interamente sviluppata da Comelit, una sicurezza nel campo della rivelazione incendi via radio, dove anche l'aspetto estetico non è stato trascurato, mantenendo il family feeling con i dispositivi della serie filare, così da garantire uniformità nelle forme anche in installazioni miste.

DISPOSITIVI

TRASLATORE WIRELESS INDIRIZZATO

Modulo di espansione wireless indirizzato progettato per il funzionamento con la centrale di allarme antincendio indirizzata Comelit 41CPE118. Il modulo viene alimentato direttamente dalla linea Loop senza bisogno di alimentazioni supplementari ed è monitorato tramite protocollo proprietario. Comunicazione radio bidirezionale con i dispositivi wireless connessi, che vengono riconosciuti automaticamente dalla centrale antincendio. È possibile registrare fino a 32 dispositivi su uno specifico modulo, formando così una rete lineare. Possono essere connessi fino a 5 moduli di espansione 45TRA100 ad una singola centrale Logifire 41CPE118. Le informazioni sullo stato dei dispositivi wireless registrati vengono visualizzate sul suo display LCD e riportate pure nel menu della centrale indirizzata. Distanza di comunicazione tra expander e dispositivi (in campo aperto) più di 1000mt. Dotato di antenna omnidirezionale a dipolo con connettore SMA che garantisce un'ampia copertura e una comunicazione stabile con i dispositivi wireless registrati. 45TRA100 è alloggiato in un contenitore plastico adatto per il montaggio a parete ed è dotato di isolatore integrato. Dispone di 6 differenti coppie di canali di frequenza e opzione AFA (automatic frequency adaptation) per la ricerca automatica del canale radio migliore per ogni situazione. Alimentazione 17-30 Vcc. Temperatura di funzionamento -10°C / +55°C. Dimensioni (LxHxP) 191x125x60mm. Materiale ABS. Grado di protezione IP40.

Certificazione secondo EN54-17, EN54-18 e EN54-25.



45TRA100

TRASLATORE WIRELESS CONVENZIONALE

Modulo di espansione wireless progettato per il funzionamento con centrali di allarme antincendio convenzionali Comelit serie ERACLE o al modulo indirizzato per zona convenzionale articolo 41ISCO00 e per connessioni con centrali convenzionali di terze parti. Il modulo viene alimentato da alimentatore esterno ed è monitorato tramite protocollo proprietario. Comunicazione radio bidirezionale con i dispositivi wireless connessi. È possibile registrare fino a 32 dispositivi su uno specifico modulo, formando così una rete lineare. Possono essere connessi fino a 5 moduli di espansione 45TRC100 ad una singola centrale/sistema convenzionale. Le informazioni sullo stato dei dispositivi wireless registrati vengono visualizzate sul suo display LCD. Distanza di comunicazione tra expander e dispositivi (in campo aperto) più di 1000mt. Dotato di antenna omnidirezionale a dipolo con connettore SMA che garantisce un'ampia copertura e una comunicazione stabile con i dispositivi wireless registrati. 45TRC100 è alloggiato in un contenitore plastico adatto per il montaggio a parete. Dispone di 6 differenti coppie di canali di frequenza e opzione AFA (automatic frequency adaptation) per la ricerca automatica del canale radio migliore per ogni situazione. Alimentazione 24 Vcc ± 10%. Assorbimento massimo (con LCD attivo) 19mA @ 24Vcc e (con LCD spento) 15mA @ 24Vcc. Temperatura di funzionamento -10°C / +55°C. Dimensioni (LxHxP) 191x125x60mm. Materiale ABS. Grado di protezione IP40.

Certificazione secondo EN54-18 e EN54-25.



45TRC100

RIVELATORE OTTICO DI FUMO WIRELESS INDIRIZZATO

Rivelatore ottico di fumo indirizzato wireless ad effetto Tyndall progettato per il funzionamento con i moduli d'espansione wireless Comelit. Il rivelatore è dotato di indicazione LED visibile a 360° e di buzzer integrato per la segnalazione supplementare in caso di allarme incendio (escludibile) e per la sua ricerca all'interno dell'impianto. Per evitare lo smontaggio o la rimozione non autorizzata, il rivelatore può essere bloccato alla base. Dotato di tamper antimanomissione per la segnalazione all'apertura. 45RFU100 grazie agli algoritmi digitali di elaborazione del segnale consente una rivelazione particolarmente sensibile del fumo anche negli stadi iniziali dello sviluppo dell'incendio. La registrazione (enrolling) del dispositivo avviene in modo semplice ed immediato. Distanza di comunicazione tra rivelatore ed expander (in campo aperto) più di 1000mt. Comunicazione radio bidirezionale con protocollo di comunicazione proprietario. Batterie (3 x CR123A) con durata massima di circa 10 anni (in base all'utilizzo e settaggi). Temperatura di funzionamento -10°C / +55°C. Dimensioni (base inclusa) Ø108x76mm. Materiale ABS. Grado di protezione IP30.

Certificazione secondo EN54-7 e EN54-25.



45RFU100



45RCS100

RIVELATORE TERMICO WIRELESS INDIRIZZATO

Rivelatore di calore indirizzato wireless progettato per il funzionamento con i moduli d'espansione wireless Comelit. Il rivelatore è dotato di indicazione LED visibile a 360° e di buzzer integrato per la segnalazione supplementare in caso di allarme incendio (escludibile) e per la sua ricerca all'interno dell'impianto. Per evitare lo smontaggio o la rimozione non autorizzata, il rivelatore può essere bloccato alla base. Dotato di tamper antimanomissione per la segnalazione all'apertura. 45RCS100 è in grado di rilevare il superamento della soglia fissa impostata a 58°C come pure rapidi cambiamenti della temperatura (rate of rise) come stabilito dallo standard EN 54-5 per la classe A1R. La registrazione (enrolling) del dispositivo avviene in modo semplice ed immediato. Distanza di comunicazione tra rivelatore ed expander (in campo aperto) più di 1000mt. Comunicazione radio bidirezionale con protocollo di comunicazione proprietario. Batterie (2 x CR123A) con durata massima di circa 10 anni (in base all'utilizzo e settaggi). Temperatura di funzionamento -10°C / +55°C. Dimensioni (base inclusa) Ø108x76mm. Materiale ABS. Grado di protezione IP30. Classi di temperatura disponibili A1/R e A2/S. Certificazione secondo EN54-5 e EN54-25.



45RML100

RIVELATORE MULTISENORE WIRELESS INDIRIZZATO

Rivelatore multisensore indirizzato wireless progettato per il funzionamento con i moduli d'espansione wireless Comelit. Il rivelatore è dotato di indicazione LED visibile a 360° e di buzzer integrato per la segnalazione supplementare in caso di allarme incendio (escludibile) e per la sua ricerca all'interno dell'impianto. Per evitare lo smontaggio o la rimozione non autorizzata, il rivelatore può essere bloccato alla base. Dotato di tamper antimanomissione per la segnalazione all'apertura. 45RML100 combina le modalità di rivelazione del rivelatore termico e del rivelatore ottico di fumo ed è pertanto particolarmente adatto nelle applicazioni dove la rivelazione precoce dell'incendio deve essere effettuata con la massima affidabilità. Il rivelatore segnala l'allarme nel caso venga superata la soglia di fumo o di temperatura. La registrazione (enrolling) del dispositivo avviene in modo semplice ed immediato. Distanza di comunicazione tra rivelatore ed expander (in campo aperto) più di 1000mt. Comunicazione radio bidirezionale con protocollo di comunicazione proprietario. Batterie (3 x CR123A) con durata massima di circa 10 anni (in base all'utilizzo e settaggi). Temperatura di funzionamento -10°C / +55°C. Dimensioni (base inclusa) Ø108x82mm. Materiale ABS. Grado di protezione IP30. Classi di temperatura disponibili A1/R e 4 differenti sensibilità programmabili da menu della centrale antincendio.

Certificazione secondo EN54-5, EN54-7 e EN54-25.

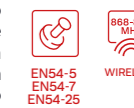

45PAM100

PULSANTE MANUALE WIRELESS INDIRIZZATO

Pulsante di allarme manuale indirizzato wireless progettato per il funzionamento con i moduli d'espansione wireless Comelit. Dotato di elemento operativo ripristinabile con chiave speciale plastica (in dotazione). La registrazione (enrolling) del dispositivo avviene in modo semplice ed immediato. Distanza di comunicazione tra pulsante ed expander (in campo aperto) più di 1000mt. Comunicazione radio bidirezionale con protocollo di comunicazione proprietario. Batteria principale (1 x CR123A) con durata massima di circa 10 anni (in base all'utilizzo e settaggi). Trasmissione immediata in caso di allarme, guasto e rimozione dalla base grazie al tamper posizionato al suo interno. Temperatura di funzionamento -10°C / +55°C. Dimensioni (LxHxP) 90x90x57mm. Materiale ABS. Grado di protezione IP40.

Certificazione secondo EN54-11 e EN54-25.



43CPM000

CARTELLO METALLO PER PULSANTE ALLARME, 5PZ

Cartello in metallo per la segnalazione di pulsanti allarme incendio, come richiesto dalla norma di riferimento UNI 9795. Dispone di 4 fori negli angoli per una veloce installazione a muro. Dimensioni 120x120mm. Materiale alluminio. Confezione da 5 pezzi.



43PAK000

CHIAVE DI RICAMBIO PULSANTI FIRE

Chiave di ricambio per pulsanti manuali art. 41PAM000, 43PAM000, 41PAE020, 43PAE020 e 45PAM100



43PAT000

SET 5 PEZZI COPERCHIO PROTETTIVO PULSANTE

Set composto da 5 coperchi protettivi di materiale plastico trasparente, per i modelli di pulsanti 41PAM000, 43PAM000, 43PAE020, 41PAE020 e 45PAM100.

SCHEDE TECNICHE

SOFTWARE

NORMATIVE

SCHEMI IMPIANTO

LE GAMME

INTRODUZIONE





45SCI100

SIRENA WIRELESS CON LAMPEGGIANTE INDIRIZZATA

Sirena con lampeggiante indirizzato wireless progettata per il funzionamento con i moduli d'espansione wireless Comelit. Dotata di indicatori LED visibili a 360° e segnalatore acustico integrato per la segnalazione in caso di eventi allarme incendio e per la sua ricerca all'interno dell'impianto. Per evitare lo smontaggio o la rimozione non autorizzata, può essere bloccata alla base. Dotata di tamper antimanomissione per la segnalazione all'apertura. 45SCI100 dispone di 4 livelli sonori e 32 tonalità differenti. Potenza sonora massima 92 dB(A) ±5 dB @ 1mt (volume alto e tono principale 27). La registrazione (enrolling) del dispositivo avviene in modo semplice ed immediato. Distanza di comunicazione tra rivelatore ed expander (in campo aperto) più di 1000mt. Comunicazione radio bidirezionale con protocollo di comunicazione proprietario. Batterie (4 x CR123A) con durata massima di circa 8 anni (in base all'utilizzo e settaggi). Temperatura di funzionamento -10°C / +55°C. Dimensioni (base inclusa) Ø116x90mm. Materiale SAN. Grado di protezione IP31.

Certificazione secondo EN54-3, EN54-23 e EN54-25.



45SKW100

VALIGIA SURVEY KIT WIRELESS

Test Kit per installazioni di dispositivi wireless Comelit. Progettato per la verifica preventiva della qualità del segnale radio tra expander e dispositivo in modo tale da garantire il corretto funzionamento del sistema wireless una volta installato e scegliere di conseguenza la posizione migliore per il posizionamento del dispositivo. Questo kit di diagnostica non necessita di particolari configurazioni, una volta acceso e associato il dispositivo all'expander è pronto all'uso. La qualità del segnale oltre ad essere visualizzata sul display del modulo expander, è visibile tramite il lampeggio dei LED presenti sul rivelatore, che in base al loro colore, indica la bontà del segnale tra i 2 apparati. Il kit, alloggiato in una valigia per consentire un comodo trasporto, è composto da: un expander e un rivelatore wireless, alimentatore a spina e tubazione per comporre la prolunga necessaria da montare sul corpo del sensore. Il modulo expander è fornito di serie con 5 batterie CR123A per garantire anche il funzionamento a batteria qualora non siano disponibili fonti di alimentazione nel sito.

SCHEDE
TECNICHE

SOFTWARE

NORMATIVE

SCHEMI
IMPIANTO

LE GAMME

INTRODUZIONE

ANTINCENDIO



LA GAMMA DISPOSITIVI SEGNALAZIONE



EN54-3
EN54-23



32
TONI

SIRENE



SIRENE



SIRENE



DISPOSITIVI DI SEGNALAZIONE ALLERTARE PER GARANTIRE LA TUA SICUREZZA

Una gamma completa di dispositivi per la segnalazione ottico acustica dell'evento di allarme incendio. Possono essere interfacciati con centrali convenzionali o indirizzate, in base alla tipologia richiesta in fase di progetto, solo acustica, ottica, per installazione a parete o soffitto, interno o esterno.

DISPOSITIVI OTTICO ACUSTICI

	48SAE300	SIRENA CONVENZIONALE DA ESTERNO, EN54-3 Sirena convenzionale da esterno IP44, protezione della parte elettronica IP54, equipaggiata con lampeggiante (2 leds ad alta efficienza), materiale plastico di colore rosso, tensione d'alimentazione 20-30 VDC, assorbimento 28mA@24V. Potenza sonora 95dB@1m. Dimensioni: H=310mm, L=230mm, P=60mm. <i>Certificazione secondo EN54-3 e EN54-13. Certificazione BOSEC.</i>	 EN54-3 EN54-13	 SIRENE	 SIRENE	 GRADO DI PROTEZIONE
	48CLU003	TARGA OTTICO-ACUSTICA EN54-3, EN54-23 Targa ottico acustica di segnalazione con scritta "Allarme Incendio". Caratterizzata da un basso assorbimento grazie all'illuminazione a LED (luce bianca) ad alta efficienza. Parte acustica multi tono dei quali 7 certificati, modificabili via dip-switch. Predisposta per montaggio a parete o ad incasso parziale. Potenza sonora da 71 a 91dB in base al tono selezionato. Tensione di alimentazione 19-30 VDC. <i>Certificazione secondo EN54-3 e EN54-23.</i>	 EN54-3 EN54-23	 SIRENE	 SIRENE	 GRADO DI PROTEZIONE
	48CLU010	SCRITTA "ALLARME GAS" PER 48CLU003 Scritta "ALLARME GAS" da utilizzare come ricambio per il pannello ottico/acustico 48CLU003. Sfondo rosso e scritta illuminata rossa.				
	48CLU011	SCRITTA "EVACUARE IL LOCALE" PER 48CLU003 Scritta "EVACUARE IL LOCALE" da utilizzare come ricambio per il pannello ottico/acustico 48CLU003. Sfondo rosso e scritta illuminata rossa.				
	48CLU012	SCRITTA "SPEGNIMENTO IN CORSO" PER 48CLU003 Scritta "VIETATO ENTRARE: SPEGNIMENTO IN CORSO" da utilizzare come ricambio per il pannello ottico/acustico 48CLU003. Sfondo rosso e scritta illuminata rossa.				
	48SAE000	SIRENA ELETTRONICA IP66 EN54-3 Sirena da esterno con elevata resa acustica e basso assorbimento con 32 toni selezionabili. Potenza sonora max. 110dB a 1m. Consumo max. 39mA. Grado di protezione IP66 (staffa di fissaggio art. 48SAE001 per grado IP66 non inclusa). Tensione di alimentazione 9-30 Vdc. Dimensioni 92mm (diametro) x 95mm. <i>Certificazione secondo EN54-3.</i>	 EN54-3	 32 TONI SIRENE	 SIRENE	 GRADO DI PROTEZIONE
	48SAE001	STAFFA PER SIRENA 48SAE000 FISSAGGIO IP66 Staffa per il fissaggio della sirena 48SAE000 che ne garantisce il livello di protezione IP66.				 GRADO DI PROTEZIONE
	48SAI050	SIRENA DA INTERNO CON LAMPEGGIANTE Sirena antincendio convenzionale con lampeggiante rosso, dotata di un ingresso per la connessione ad una centrale convenzionale o indirizzata mediante l'utilizzo di un modulo ad uscite. Sirena di dimensioni compatte progettata per uso interno e montaggio a parete. Installazione semplice e veloce senza dover smontare nessun componente della sirena, il fissaggio avviene con l'utilizzo di una sola vite. Tensione di alimentazione 16-29VDC, assorbimento massimo 75mA (24Vdc). Potenza sonora massima 100dB @ 1m. Materiale ABS di colore rosso. Dimensioni (LxHxP) 69x94x45. Peso 77g. Grado di protezione IP21C. <i>Certificazione secondo EN54-3 e EN54-13. Certificazione BOSEC.</i>	 EN54-3 EN54-13	 SIRENE	 SIRENE	 GRADO DI PROTEZIONE

	48SAI020	SIRENA 32 TONI DA INTERNO Sirena antincendio convenzionale con 32 diverse tonalità di allarme selezionabili tramite DIP switch sulla scheda del circuito stampato. La sirena dispone di due ingressi per il collegamento a una centrale di allarme antincendio convenzionale: "Alarm" (Allarme) e "Evacuation" (Evacuazione). Le tonalità acustiche sono diverse per un facile riconoscimento da parte degli utenti presenti nel sito protetto. L'evento Evacuazione ha la massima priorità. La sirena è di facile installazione ed è costituita da tre parti: base per piano di montaggio, corpo sirena e un coperchio rosso in plastica. <i>Certificazione secondo EN54-3 e EN54-13. Certificazione BOSEC.</i>	 EN54-3 EN54-13	 32 TONI SIRENE	 SIRENE	 GRADO DI PROTEZIONE
	48SCI040	SIRENA CON LAMPEGGIANTE ROSSO Sirena convenzionale con lampeggiante rosso per montaggio a parete, progettata per l'installazione in impianti di allarme antincendio convenzionali. Supporta 32 tonalità diverse e due livelli sonori, comandati mediante jumper. Il dispositivo è munito di due ingressi separati supplementari per gli eventi di Allarme ed Evacuazione. Le tonalità acustiche sono diverse per un facile riconoscimento da parte degli utenti presenti nel sito protetto. L'evento Evacuazione ha la massima priorità. <i>Certificazione secondo EN54-3 e EN54-13. Certificazione BOSEC.</i>	 EN54-3 EN54-13	 SIRENE	 SIRENE	 GRADO DI PROTEZIONE
	48SCI060	SIRENA CON LAMPEGGIANTE BIANCO Sirena di allarme antincendio convenzionale con lampeggiante. La sirena supporta 32 tonalità di allarme diverse selezionabili tramite DIP switch sulla scheda del circuito stampato. La sirena dispone di due ingressi per il collegamento a una centrale di allarme antincendio convenzionale: "Alarm" (Allarme) e "Evacuation" (Evacuazione). Qualora vengano utilizzati entrambi gli ingressi, l'ingresso "Evacuation" ha sempre priorità di attivazione. È progettata per l'uso esclusivamente in interni. La sirena è di facile installazione ed è costituita da tre parti: base piano di montaggio, sirena e lampeggiante combinati in un unico corpo comune e da un coperchio in plastica trasparente. <i>Certificazione secondo EN54-3, EN54-23 e EN54-13. Certificazione BOSEC.</i>	 EN54-3 EN54-13 EN54-23	 SIRENE	 SIRENE	 GRADO DI PROTEZIONE
	48PIN000	PANNELLO INDICATORE ALLARME INCENDIO Targa allarme incendio in plexiglass dal design particolarmente raffinato e gradevole, adatto per qualsiasi tipo di installazione. Con spazio dedicato all'inserimento della sirena indirizzata per loop 41SCI000 e sirene convenzionali. Fornita con viti e distanziali per il fissaggio a parete. Dimensioni 350x140x5mm.				
	43RBA002	DISTANZIATORE PER SENSORI FIRE Il distanziatore consente l'ingresso laterale dei cavi tramite l'utilizzo di pressacavi, per impianti a vista ed il montaggio di sensori convenzionali e indirizzati, sirene convenzionali (Art.48SAI020, 48SCI040, 48SCI060) e basi con sirene indirizzate (Art. 41SCB101 e 41SAB101), anche su superfici ruvide, controsoffitti ecc.				
	43RBR003	DISTANZIATORE PER SENSORI FIRE, ROSSO Il distanziatore consente l'ingresso laterale dei cavi tramite pressacavi, per impianti a vista, indicato per il montaggio delle sirene di colore rosso Art. 48SAI020 e 48SCI040.				
	48NEX120DC	AVVISATORE ACUSTICO ALTA RESA 120dB EN54-3 Avvisatore acustico ad alta resa, indicato per installazioni in ambienti industriali dove il rumore di sottofondo è particolarmente elevato e per la sua robustezza agli urti. Numero toni disponibili 64. Potenza sonora 120dB, assorbimento massimo 550mA (in base al tono selezionato), alimentazione da 10 a 60 Vcc. Comodo montaggio ad innesto rapido sulla base. Temperatura di esercizio -25 +70 C°. Materiale ABS. Grado di protezione IP66. <i>Certificazione secondo EN54-3.</i>	 EN54-3	 64 TONI SIRENE	 SIRENE	 GRADO DI PROTEZIONE

- SCHEDE TECNICHE
- SOFTWARE
- NORMATIVE
- SCHEMI IMPIANTO
- LE GAMME
- INTRODUZIONE



	ASNEXPT10DC	AVVISATORE OTTICO ACUSTICO 110dB EN54-3/23 Avvisatore ottico acustico ad alta resa indicato per installazioni in ambienti industriali dove il rumore di sottofondo è particolarmente elevato e per la sua robustezza agli urti. Comodo montaggio ad innesto rapido sulla base. Numero toni disponibili 64. Potenza sonora 110dB, assorbimento 30-85mA (in base al tono e la frequenza del lampeggio selezionati), alimentazione da 17 a 60 Vcc. Copertura ottica (W) 3,1-11,3. Temperatura di esercizio -25 +70 C°. Materiale ABS. Grado di protezione IP66. <i>Certificazione secondo EN54-3 e EN54-23.</i>	 EN54-3 EN54-23	 64 TONI				 IP66	
	WCW98	SIRENA E LAMPEGGIANTE DA PARETE, IP65 Avvisatore ottico acustico ad alta efficienza con consumi ridotti, progettato per sistemi antincendio e montaggio a parete. Dispone di 32 toni principali e 32 alternativi, possibilità di 2 livelli di volume differenti e 2 livelli di copertura ottica. Potenza sonora ad alto volume 100dB (A) @ 1mt. Assorbimento 14,5mA (volume e copertura alti), 12,5mA (volume e copertura bassi). Copertura ottica (W) 4mt x 9mt con lampeggiante a LED di colore bianco a basso consumo. Lampeggianti sincronizzati per collegamenti con più dispositivi. Alimentazione 9-60 Vcc. Grado di protezione IP65. Dimensioni (H x W x L) 63x109x120mm. <i>Certificazione secondo EN54-3 e EN54-23.</i>	 EN54-3 EN54-23	 32 TONI				 IP65	
	WCW99	SIRENA E LAMPEGGIANTE DA PARETE, IP21 Avvisatore ottico acustico ad alta efficienza con consumi ridotti, progettato per sistemi antincendio e montaggio a parete. Dispone di 32 toni principali e 32 alternativi, possibilità di 2 livelli di volume differenti e 2 livelli di copertura ottica. Potenza sonora ad alto volume 100dB (A) @ 1mt. Assorbimento 14,5mA (volume e copertura alti), 12,5mA (volume e copertura bassi). Copertura ottica (W) 4mt x 9mt con lampeggiante a LED di colore bianco a basso consumo. Lampeggianti sincronizzati per collegamenti con più dispositivi. Alimentazione 9-60 Vcc. Grado di protezione IP21. Dimensioni (H x W x L) 45x109x120mm. <i>Certificazione secondo EN54-3 e EN54-23.</i>	 EN54-3 EN54-23	 32 TONI				 IP21	
	WBW98	LAMPEGGIANTE DA PARETE CON LED BIANCHI IP65 Avvisatore ottico ad alta efficienza con consumi ridotti, progettato per sistemi antincendio e montaggio a parete. 2 differenti livelli di copertura ottica (W) 4mt x 9mt o (W) 3mt x 7mt in base alla selezione dei micro interruttori, lampeggiante a LED di colore bianco a basso consumo. Assorbimento 14,5mA (copertura alta), 8mA (copertura bassa). Lampeggianti sincronizzati per collegamenti con più dispositivi. Alimentazione 9-60 Vcc. Grado di protezione IP65. Dimensioni (H x W x L) 63x109x120mm. <i>Certificazione secondo EN54-23.</i>	 EN54-23	 SIRENE			 IP65		
	WBW99	LAMPEGGIANTE DA PARETE CON LED BIANCHI IP21 Avvisatore ottico ad alta efficienza con consumi ridotti, progettato per sistemi antincendio e montaggio a parete. 2 differenti livelli di copertura ottica (W) 4mt x 9mt o (W) 3mt x 7mt in base alla selezione dei micro interruttori, lampeggiante a LED di colore bianco a basso consumo. Assorbimento 14,5mA (copertura alta), 8mA (copertura bassa). Lampeggianti sincronizzati per collegamenti con più dispositivi. Alimentazione 9-60 Vcc. Grado di protezione IP21. Dimensioni (H x W x L) 45x109x120mm. <i>Certificazione secondo EN54-23.</i>	 EN54-23	 SIRENE			 IP21		
	WMS98	SIRENA DA PARETE, IP65 Avvisatore acustico ad alta resa con consumi ridotti, progettato per sistemi antincendio e montaggio a parete. Dispone di 32 toni principali e 32 alternativi, possibilità di 4 livelli differenti di volume. Potenza sonora ad alto volume 105dB (A) @ 1mt. Assorbimento 4mA / 2,3mA / 1,3mA / 1mA (volume alto / medio alto / medio basso / basso). Alimentazione 9-60 Vcc. Grado di protezione IP65. Dimensioni (H x W x L) 63x109x120mm. <i>Certificazione secondo EN54-3.</i>	 EN54-3	 32 TONI				 IP65	
	WMS99	SIRENA DA PARETE, IP21 Avvisatore acustico ad alta resa con consumi ridotti, progettato per sistemi antincendio e montaggio a parete. Dispone di 32 toni principali e 32 alternativi, possibilità di 4 livelli differenti di volume. Potenza sonora ad alto volume 105dB (A) @ 1mt. Assorbimento 4mA / 2,3mA / 1,3mA / 1mA (volume alto / medio alto / medio basso / basso). Alimentazione 9-60 Vcc. Grado di protezione IP21. Dimensioni (H x W x L) 45x109x120mm. <i>Certificazione secondo EN54-3.</i>	 EN54-3	 32 TONI				 IP21	



48CME100

CAMPANA PER ESTERNI 24VCC 15mA EN54-3

Campana da esterno in alluminio con elevata resa acustica e basso assorbimento. Potenza sonora 92-96 dB(A). Consumo di corrente 15mA. Grado di protezione IP56. Tensione di alimentazione 20 - 27,6 Vdc. Dimensioni 150mm (diametro) x 87mm. Peso 499g.
Certificazione secondo EN54-3.



48CMI100

CAMPANA PER INTERNI 24VCC 15mA EN54-3

Campana da interno in alluminio con elevata resa acustica e basso assorbimento. Potenza sonora 92-96 dB(A). Consumo di corrente 15mA. Grado di protezione IP21C. Tensione di alimentazione 20 - 27,6 Vdc. Dimensioni 150mm (diametro) x 53mm. Peso 410g.
Certificazione secondo EN54-3.



UNI 11744:2019 - CARATTERISTICA DEL SEGNALE ACUSTICO DI PRE-ALLARME E ALLARME

Entrata in vigore nell'aprile 2019, fornisce le caratteristiche del segnale acustico unificato di preallarme e allarme evacuazione, utilizzato sui dispositivi acustici dei sistemi di rivelazione e segnalazione incendi.

- Segnale acustico di preallarme: consiste in un suono alternato a dente di sega con variazione della frequenza da 800 a 970 Hz e durata della variazione di 1 secondo.
- Segnale acustico allarme evacuazione: consiste in un suono continuo da 970 Hz \pm 50 Hz.

DISPOSITIVI DI VISUALIZZAZIONE ALLARME INCENDIO - UNI EN54-23:

PORTATA OTTICA DI UN SEGNALATORE PER INSTALLAZIONE A PARETE (wall):

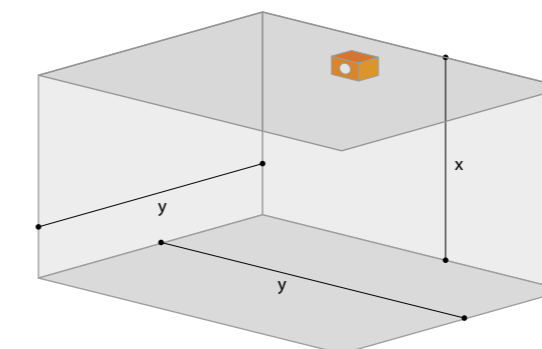

PORTATA OTTICA DI UN SEGNALATORE PER INSTALLAZIONE A SOFFITTO (ceiling):

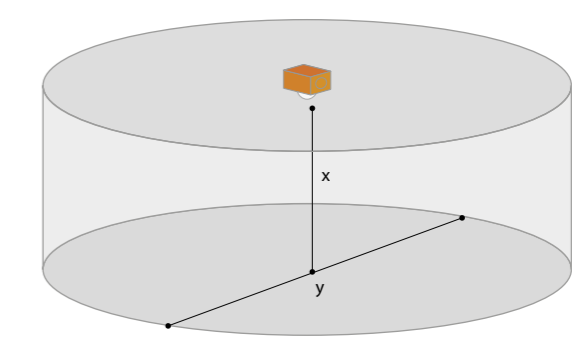

SCHEDE TECNICHE

SOFTWARE

NORMATIVE

SCHEMI IMPIANTO

LE GAMME

INTRODUZIONE

ANTINCENDIO



LA GAMMA ASPIRAZIONE



ASPIRAZIONE RILEVARE IN ANTICIPO MA CON DISCREZIONE

La tecnologia applicata ai sistemi di aspirazione consente una rivelazione precoce delle possibili cause di allarme tramite un complesso e sofisticato sistema di campionamento dell'aria. Le unità di analisi abbinano al sistema di aspirazione rivelatori ad alta sensibilità in grado di rivelare percentuali bassissime di fumo presenti in ambiente. Una rivelazione precoce permette al sistema di intervenire all'inizio della combustione e prevenire l'eventuale diffusione dell'incendio. Tramite software di calcolo è possibile eseguire il corretto dimensionamento della tubazione e la sezione dei fori atti a garantire la classe richiesta nel progetto. Una gamma completa di accessori permette un'installazione semplice e veloce.

CENTRALI ASPIRAZIONE

ASD531 RIVELATORE DI FUMO AD ASPIRAZIONE 1 CANALE



Sistema ad aspirazione a 1 canale equipaggiato di rivelatore, progettato per applicazioni di piccole dimensioni, con requisiti di sensibilità, configurazione e rilevazione allarme molto precoce, come: CED, depositi, ambienti sterili, doppi pavimenti, vani ascensore / montacarichi, cabine elettriche e di trasformazione, quadri elettrici e di distribuzione, ecc. Completo di rivelatore di fumo ad alta sensibilità, filtro, aspiratore e sistema di monitoraggio del flusso. La messa in servizio e la configurazione vengono eseguite direttamente sul dispositivo senza l'utilizzo di alcun software, mediante selettori rotativi e DIP switch. Per la pianificazione della tubazione il software PipeFlow consente una progettazione ottimizzata per qualsiasi tipologia d'installazione. Interfaccia a LEDs per un'immediata indicazione dello stato. 2 uscite relè (Allarme, Guasto). 2 uscite OC (Allarme, Guasto). Capacità memoria log interna fino a 1000 eventi. Capacità della memoria log interna fino a 1000 eventi. Alloggiamento memory card incluso (SD-Card non fornita) per registrare fino ad un massimo di 640.000 eventi. Installazione rapida con possibilità di invertire l'orientamento della macchina (diritto/capovolto). Alimentazione 24Vdc, con possibilità di seconda alimentazione ridondante. Assorbimento in allarme 80mA (@24VCC). Lunghezza massima consentita della rete di tubazione 75mt. con derivazioni. Classe A (6 fori), classe B (8 fori), classe C (12 fori). Grado di protezione IP54. Temperatura di funzionamento -10 +55°C. *Certificazione secondo EN54-20. Certificazioni Vds, UL e FM.*

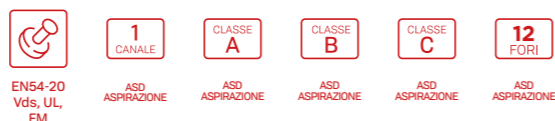

ASD533 RIVELATORE DI FUMO AD ASPIRAZIONE 1 CANALE



Sistema ad aspirazione a 1 canale equipaggiato di rivelatore, progettato per applicazioni di medie/grandi dimensioni, con requisiti di sensibilità, configurazione e rilevazione allarme molto precoce, come: CED, magazzini, depositi, ambienti sterili, doppi pavimenti, controsoffitti, vani ascensore / montacarichi, cabine elettriche e di trasformazione, quadri elettrici e di distribuzione, ecc. Completo di rivelatore di fumo ad alta sensibilità, filtro, aspiratore e sistema di monitoraggio del flusso. La messa in servizio e la configurazione possono essere eseguite mediante l'utilizzo di uno specifico SW di programmazione o, tramite configurazione semplificata che permette di caricare un progetto predefinito attraverso l'utilizzo dei commutatori interni alla centrale d'aspirazione. Per la pianificazione della tubazione il software PipeFlow consente una progettazione ottimizzata per qualsiasi tipologia d'installazione. Interfaccia a LEDs per un'immediata indicazione dello stato. 3 uscite relè (Allarme, Guasto, Configurabile). 3 uscite OC (Allarme, Guasto, Configurabile), dove la programmazione dell'uscita OC libera sarà la stessa della configurazione del relè 3. Capacità della memoria log interna fino a 430 eventi, espandibile a più di 16 milioni con l'utilizzo del modulo opzionale Art. MCM35 (SD-Card inclusa). Installazione rapida con possibilità di invertire l'orientamento della macchina (diritto/capovolto). Alimentazione 24Vdc, con possibilità di seconda alimentazione ridondante. Assorbimento in allarme 160mA (@24VCC). Lunghezza massima consentita della rete di tubazione 200mt. con derivazioni. Classe A (16 fori), classe B (50 fori), classe C (50 fori). Grado di protezione IP54. Temperatura di funzionamento -20 +60°C. *Certificazione secondo EN54-20. Certificazioni Vds, UL e FM.*

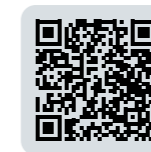

ASD532 RIVELATORE DI FUMO AD ASPIRAZIONE 1 CANALE



Sistema ad aspirazione a 1 canale progettato per applicazioni di piccole/medie dimensioni, con requisiti di sensibilità, configurazione e rilevazione allarme molto precoce, come: CED, depositi, ambienti sterili, doppi pavimenti, controsoffitti, vani ascensore / montacarichi, cabine elettriche e di trasformazione, quadri elettrici e di distribuzione, ecc. Completo di filtro, aspiratore e sistema di monitoraggio del flusso. Da completare con il rivelatore di fumo ad alta sensibilità art. SSD532. La messa in servizio e la configurazione possono essere eseguite mediante l'utilizzo di uno specifico SW di programmazione o, tramite configurazione semplificata che permette di caricare un progetto predefinito attraverso l'utilizzo dei commutatori interni alla centrale d'aspirazione. Per la pianificazione della tubazione il software PipeFlow consente una progettazione ottimizzata per qualsiasi tipologia d'installazione. Interfaccia a LEDs per un'immediata indicazione dello stato. 2 uscite relè (Allarme, Guasto). 2 uscite OC (Allarme, Guasto). Capacità della memoria log interna fino a 1000 eventi. Alloggiamento memory card incluso (SD-Card non fornita) per registrare fino ad un massimo di 640.000 eventi. Installazione rapida con possibilità di invertire l'orientamento della macchina (diritto/capovolto). Alimentazione 24Vdc, con possibilità di seconda alimentazione ridondante. Assorbimento in allarme 115mA (@24VCC). Lunghezza massima consentita della rete di tubazione 120mt. con derivazioni. Classe A (8 fori), classe B (12 fori), classe C (16 fori). Grado di protezione IP54. Temperatura di funzionamento -20 +60°C. *Certificazione secondo EN54-20. Certificazioni Vds, UL e FM.*

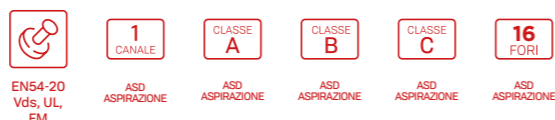

ASD5352 RIVELATORE DI FUMO AD ASPIRAZIONE 2 CANALI



Sistema ad aspirazione a 2 canali progettato per applicazioni di grandi/medie dimensioni, con requisiti di sensibilità, configurazione e rilevazione allarme molto precoce, come: magazzini o logistiche, depositi, ambienti sterili, doppi pavimenti, controsoffitti, vani ascensore / montacarichi, CED, cabine elettriche e di trasformazione, quadri elettrici e di distribuzione, ecc. Completo di filtro, aspiratore e sistema di monitoraggio del flusso. Da completare con i rivelatori di fumo ad alta sensibilità art. SSD5353. La messa in servizio e la configurazione possono essere eseguite mediante l'utilizzo di uno specifico SW di programmazione o, tramite configurazione semplificata che permette di caricare un progetto predefinito attraverso l'utilizzo dei commutatori interni alla centrale d'aspirazione. Per la pianificazione della tubazione il software PipeFlow consente una progettazione ottimizzata per qualsiasi tipologia d'installazione. Interfaccia a LEDs per un'immediata indicazione dello stato. 3 uscite relè (Allarme 1, Allarme 2, Guasto). 3 uscite OC (Allarme 1, Allarme 2, Guasto). Capacità della memoria log interna fino a 430 eventi, espandibile a più di 16 milioni con l'utilizzo del modulo opzionale Art. MCM35 (SD-Card inclusa). Installazione rapida con possibilità di invertire l'orientamento della macchina (diritto/capovolto). Alimentazione 24Vdc, con possibilità di seconda alimentazione ridondante. Assorbimento con 1 canale in allarme 295mA, con 2 canali in allarme 350mA (@24VCC). Lunghezza massima consentita della rete di tubazione 2x300mt. con derivazioni. Classe A (18 fori per canale), classe B (56 fori per canale), classe C (120 fori per canale). Grado di protezione IP54. Temperatura di funzionamento -30 +60°C. *Certificazione secondo EN54-20. Certificazioni Vds, UL e FM.*



SCHEDE TECNICHE

SOFTWARE

NORMATIVE

SCHEMI IMPIANTO

LE GAMME















INTRODUZIONE

ANTINCENDIO

SENSORI E ACCESSORI CENTRALI ASPIRAZIONE

	SSD532	RILEVATORE PER MACCHINA ASD532 Rilevatore per macchina d'aspirazione 1 canale Art. ASD532. Non compreso nella configurazione della centrale, da ordinare separatamente. Range di sensibilità dell'allarme: 0.02 obs%/m - 10 obs%/m.
	SSD5353	RILEVATORE PER MACCHINA ASD5352 Rilevatore per macchina d'aspirazione 2 canali Art. ASD5352. Non compreso nella configurazione della centrale, da ordinare separatamente. Range di sensibilità dell'allarme: 0.02 obs%/m - 10 obs%/m.
	SSD31	RILEVATORE DI RICAMBIO PER MACCHINA ASD531 Rilevatore di ricambio per macchina d'aspirazione 1 canale Art. ASD531. Range di sensibilità dell'allarme: 0.02 obs%/m - 10 obs%/m.
	SSD533	RILEVATORE DI RICAMBIO PER MACCHINA ASD533 Rilevatore di ricambio per macchina d'aspirazione 1 canale Art. ASD533. Range di sensibilità dell'allarme: 0.02 obs%/m - 10 obs%/m.
	ADB500	SISTEMA AUTOMATICO PER PULIZIA TUBI Sistema di pulizia automatico per tubazioni di campionamento aria. Particolarmente indicato per ambienti con elevata quantità di particelle di polvere o sporco, così da garantire una durata maggiore dei rilevatori ed evitare eventuali falsi allarmi. Dispone di un ingresso tubo di diametro 25mm. Pressione dell'aria costante a 4 bar. Necessita di un collegamento ad un sistema ad aria compressa. Alimentazione 15 - 30 Vdc. Consumo massimo 55mA. Grado di protezione IP65. Temperatura di funzionamento 0 +50°C. Peso 2800g. Dimensioni (HxLxP) 235x205x90 mm.
	MCM35	MODULO SD-CARD PER ASD533 E ASD5352 Modulo Memory Card per macchine ASD533 e ASD5352 che consente di tracciare fino a più di 16 milioni di eventi e registrare i dati di misurazione di 80 giorni. Questa capacità è fissa (schede SD più grandi di 1 GB non espanderanno la capacità). Il modulo viene fornito con staffa di montaggio, viti, cavo flat per sua connessione e scheda SD di tipo industriale. Alimentazione 5Vdc. Consumo massimo 25mA. Temperatura di funzionamento -30 +60°C. Dimensioni (HxLxP) 58x99x17 mm.
	IPS35	FILTRO A RETE DI RICAMBIO PER MACCHINE ASD Filtro di ricambio in retina metallica per centrali ad aspirazione serie ASD, 2pz.
	DFU911	FILTRO ESTERNO IN LINEA 25MM, PER ASD Filtro in linea esterno da 25mm fornito di elemento filtrante, da utilizzare con rivelatori ad aspirazione Comelit della serie ASD. Da installare in quelle applicazioni particolarmente soggette a polvere o sporco, quali segherie, autodemolizioni, ecc.. così da prolungare significativamente la durata dei sensori di fumo interni alla macchina, dei sensori del flusso d'aria e dell'aspiratore utilizzati nell'ASD. Gli elementi filtranti interni devono essere sostituiti periodicamente (articolo RFC911). Temperatura di funzionamento 0 +60°C. Dimensioni 210x111x137mm. Materiale ABS, UL 94-V0. Colore grigio.
	RFC911	RICAMBIO PER FILTRO DFU911, 1PZ. Elemento filtrante di ricambio per filtro esterno articolo DFU911, 1pz.
	FBS25	FILTRO ESTERNO 25MM, PER CELLE FRIGO Filtro in linea esterno da 25mm fornito di elemento filtrante. Da installare prima della macchina d'aspirazione. Indicato per applicazioni in ambienti particolarmente freddi, come celle frigo. Temperatura di funzionamento -30 +60°C. Dimensioni 80x82x85. Materiale PC. Colore grigio.
	FBS25EFM	RICAMBIO PER FILTRO FBS25, 5PZ. Elemento filtrante di ricambio per filtro esterno articolo FBS25. Confezione da 5pz.

ACCESSORI

	PIP-001	20 TUBAZIONI DA 3 METRI ABS ROSSO 25MM N.20 Barre da 3mt tubazione ABS RAL3000 25mm.
	PIP-002	GIUNZIONE PER TUBAZIONE 25MM (10 PEZZI) Giunzione per tubazioni 25mm (10 pezzi).
	PIP-003	GIUNZIONE APRIBILE TUBAZIONI 25MM (10 PEZZI) Giunzione apribile tubazioni 25mm (10 pezzi).
	PIP-005	GOMITO A 90 PER TUBAZIONI 25MM (10 PEZZI) Gomito a 90° per tubazioni 25mm (10 pezzi).
	PIP-006	GOMITO A 45 PER TUBAZIONI 25MM (10 PEZZI) Gomito a 45° per tubazioni 25mm (10 pezzi).
	PIP-007	TAPPO TERMINALE TUBAZIONI 25MM (10 PEZZI) Tappo terminale tubazioni 25mm (10 pezzi).
	PIP-008	GIUNTO A T PER TUBAZIONI 25MM (10 PEZZI) Giunto a T per tubazioni 25mm (10 pezzi).
	PIP-009	CLIP DI SUPPORTO TUBAZIONI 25MM (20 PEZZI) Clip di supporto tubazioni 25mm (20 pezzi).
	PIP-014	TAGLIERINO PER TUBAZIONI Taglierino per tubazioni (1 pezzo).
	PIP-015	TESTA PIANA PER CAPILLARE Testa piana per capillare (1 pezzo).
	PIP-016	ADATTATORE A T PER CAPILLARE (10 PEZZI) Adattatore a T per capillare (10 pezzi).
	MV25	VALVOLA 3 VIE PER PULIZIA TUBI Valvola a sfera manuale (3 vie) per operazioni di manutenzione e pulizia con aria compressa da effettuare sulla tubazione di campionamento aria. Temperatura di funzionamento -40 +60°C. Dimensioni (HxLxP) 100x145x90 mm. Materiale ABS. Colore grigio RAL 7001.
	PIP-018	TEST POINT TUBAZIONE 25MM ABS Manicotto con tappo per TEST semestrale della tubazione da 25mm
	PIP-021	CONNETTORE 25MM FLESSIBILE 100CM Connettore 25mm flessibile 100cm (1 pezzo).

SCHEDE TECNICHE

SOFTWARE















NORMATIVE

SCHEMI IMPIANTO

LE GAMME

INTRODUZIONE



	WRT25	FILTRO ACQUA CON TUBO TRASPARENTE E VALVOLA Tubo di ritenuta dell'acqua (water trap) utilizzato in applicazioni con elevata umidità e costanti variazioni di temperatura. Deve essere scaricato manualmente aprendo il rubinetto a sfera. Temperatura di funzionamento -40 +70°C. Dimensioni (LxØ): 410x75 mm. (1 pezzo).
	PIP-026	CONNETTORE 25MM FLESSIBILE 30CM Connettore 25mm flessibile 30cm (1 pezzo).
	PIP-027	TEST POINT REMOTIZZABILE PER TUBO CAPILLARE Test Point remotizzabile per tubo capillare (10mm) con tappo (1 pezzo).
	COLL250	COLLA PER TUBI E GIUNZIONI 250ML Adesivo per l'incollaggio di tubi e raccordi. Fornito con pennello applicatore. Contenuto: 250 ml.
	FAA-FT-EXTFIL	FILTRO ESTERNO ASPIRAZIONE Filtro esterno per impianti d'aspirazione (ASD) compreso di cartuccia
	FAA-CSMIGNON SX	CARTUCCIA RICAMBIO PER FAA-FT-EXTFIL Cartuccia di ricambio per filtro esterno Art. FAA-FT-EXTFIL
	FLX-SP-02	FILTRO METALLICO DI RICAMBIO PER FLX, 6PZ. Filtro di ricambio in retina metallica, per rivelatori ad aspirazione FLX-010 e FLX-020, confezione da 6 pezzi.
	059-001	KIT CAPILLARE TESTA PIANA E 2M DI TUBO Kit capillare testa piana e 2mt tubo da 10mm (1 pezzo).
	059-007	KIT CAPILLARE TESTA CONICA E 2M DI TUBO Kit capillare testa conica e 2mt tubo da 10mm (1 pezzo).
	128-014	ETICHETTA CIRCOLARE CAMPIONAMENTO (100 PZ) Etichetta circolare punto di campionamento (roll da 100 pezzi).
	128-015	ETICHETTA TUBAZIONE INCENDIO (100 PEZZI) Etichetta - Tubazione Incendio (100 pezzi).
	128-046	ETICHETTA RETTANGOLARE CAMPIONAMENTO (100 PZ) Etichetta rettangolare foro di campionamento (roll da 100 pezzi).
	144-013	TESTA CONICA PER CAPILLARE Testa conica per capillare (1 pezzo).
	221-035	TUBO CAPILLARE ROSSO 10MM (100M) Tubo capillare rosso RAL3000 da 10mm (matassa 100mt).

	221-036	TUBO CAPILLARE TRASPARENTE 10MM (100M) Tubo capillare trasparente da 10mm (matassa 100mt).
	222-059	TAPPO TERMINALE PER CAPILLARE (10 PEZZI) Tappo terminale per capillare (10 pezzi).

SCHEDE
TECNICHE

SOFTWARE

NORMATIVE

SCHEMI
IMPIANTO

LE GAMME

INTRODUZIONE

ANTINCENDIO



LA GAMMA BARRIERE LINEARI



EN54-12



BARRIERE
LINEARI



BARRIERE
LINEARI



PORTATA
25-200 m



PUNTORE
LASER



BARRIERE LINEARI A PROTEZIONE DEI GRANDI SPAZI

Dove la dimensione delle aree da proteggere rendono difficoltosa l'installazione della tecnologia puntiforme, le barriere lineari sono la soluzione più adatta ed efficace. Le diverse tecnologie utilizzate (Riflessione o trasmettitore/ricevitore) forniscono una soluzione adatta ad ogni tipologia di applicazione e un notevole risparmio sui costi di installazione. Possono essere interfacciate con sistemi convenzionali o indirizzati, la taratura e l'allineamento vengono eseguite in modo rapido e intuitivo. Le portate vanno da un minimo di 5 mt sino a 200 mt.

DISPOSITIVI



48BFC000

RIVELATORE LINEARE DI FUMO 3-30 M

48BFC000 è un rivelatore lineare di fumo a riflessione con catarifrangente, la cui tecnologia consente un'area di copertura con distanze da 3 a 30 mt e fino a 15 mt di larghezza. Dotate di puntatore laser incorporato e di un set di riflettori passivi, sono ideali per l'installazione in luoghi dove l'utilizzo dei normali rivelatori di fumo puntiformi dovesse risultare impossibile o particolarmente oneroso. Il puntatore laser incorporato permette di eseguire una semplice auto-calibrazione del dispositivo senza bisogno di particolari strumenti o dispositivi di calibrazione. Sono inoltre dotate di due contatti a relè in scambio per la segnalazione d'allarme e di guasto.

Certificazione secondo EN54-12.



48BFA003

SCATOLA MONTAGGIO AD INCASSO PER BARRIERA 48BFC000

Accessorio che consente il montaggio ad incasso della barriera lineare 48BFC000, minimizzandone così l'ingombro di installazione.



48BFC002

RIVELATORE LINEARE DI FUMO 5-50M

48BFC002 è un rivelatore lineare di fumo a riflessione ideale per proteggere estese superfici presenti in siti industriali, commerciali o anche per proteggere lunghi corridoi, grandi halls o ambienti con caratteristiche simili. La sua tecnologia consente un'area di copertura con distanze da 5 a 50 mt. È indicato soprattutto per la protezione di edifici di elevata altezza in alternativa al posizionamento di rivelatori puntiformi, per ragioni di estetica o per limitare il numero di rivelatori in ambiente. Riporta la variazione dei suoi stati attraverso relè e richiede alimentazione esterna.

Certificazione secondo EN54-12.



48BFA004

RIFLETTORE DI RICAMBIO PER 48BFC002

Riflettore catarifrangente di ricambio per il rivelatore lineare di fumo 48BFC002.



48BFC003

RIVELATORE LINEARE DI FUMO 50-100M

Rivelatore lineare di fumo a riflessione ideale per proteggere estese superfici presenti in siti industriali, commerciali o anche per proteggere lunghi corridoi, grandi halls o ambienti con caratteristiche simili. 48BFC003 opera con un riflettore dedicato, la sua tecnologia consente un'area di copertura con distanze da 50 a 100 mt. È indicato soprattutto per la protezione di edifici di elevata altezza in alternativa al posizionamento di rivelatori puntiformi, per ragioni di estetica o per limitare il numero di rivelatori in ambiente. Riporta la variazione dei suoi stati attraverso relè e richiede alimentazione esterna.

Certificazione secondo EN54-12.

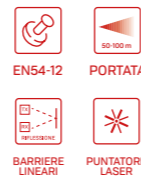

48BFA006

RIFLETTORE DI RICAMBIO PER 48BFC003

Riflettore di ricambio per rivelatore lineare di fumo 48BFC003.



RK100-B

RIVELATORE LINEARE FUMO/CALORE 120M TX+RX

Il Rivelatore RK100-B è un rivelatore ottico lineare di fumo a barriera (TX e RX separati), con portata ottica massima di 120m (distanza minima utile 25m). Dotato di 2 circuiti indipendenti per la rilevazione del fumo: Oscuramento e Turbolenza, è in grado di rivelare la presenza di fumi sia bianchi che neri, vapori o nebbie. Un solo rivelatore può coprire un'area fino a 1600 mq. (norme EN54-14 e UNI 9795) ed è la soluzione ideale per installazioni in supermercati, capannoni industriali, magazzini, teatri/cinema, negozi, hotels, sale controllo e, anche in quelle situazioni dove la finestra ottica per il passaggio del raggio infrarosso tra Trasmittitore e Ricevitore è molto ridotta, (capannoni per stoccaggio merci con molte scaffalature) un'apertura di circa 10cm è sufficiente per garantire la corretta intensità del raggio. Dotato di 2 relè di Allarme ed 1 di guasto, uscita analogica 0-5V per la visualizzazione a distanza del livello del segnale e circuito di compensazione automatica della deriva. Modulo laser integrato per un allineamento ottico rapido e preciso anche alle massime distanze. Installazione semplice e manutenzioni facili e poco frequenti. Alimentazione 11/30Vcc. Led a bordo per indicazioni stato. Grado di protezione IP65 con contenitore in policarbonato.

Certificato VDS e CPR secondo norma EN54-12.



RK100-BS

RIVELATORE LINEARE DI FUMO 120M TX+RX

Il Rivelatore RK100-BS è un rivelatore ottico lineare di fumo a barriera (TX e RX separati), con portata ottica massima di 120m (distanza minima utile 25m). È in grado di rivelare la presenza di fumi sia bianchi che neri, vapori o nebbie. Un solo rivelatore può coprire un'area fino a 1600 mq. (norme EN54-14 e UNI 9795) ed è la soluzione ideale per installazioni in supermercati, capannoni industriali, magazzini, teatri/cinema, negozi, hotels, sale controllo e, anche in quelle situazioni dove la finestra ottica per il passaggio del raggio infrarosso tra Trasmittitore e Ricevitore è molto ridotta, (capannoni per stoccaggio merci con molte scaffalature) un'apertura di circa 10cm è sufficiente per garantire la corretta intensità del raggio. Dotato di 1 relè di Allarme ed 1 di guasto, uscita analogica 0-5V per la visualizzazione a distanza del livello del segnale e circuito di compensazione automatica della deriva. Modulo laser integrato per un allineamento ottico rapido e preciso anche alle massime distanze. Installazione semplice e manutenzioni facili e poco frequenti. Alimentazione 11/30Vcc. Led a bordo per indicazioni stato. Grado di protezione IP65 con contenitore in policarbonato.

Certificato VDS e CPR secondo norma EN54-12.



RK200-B

RIVELATORE LINEARE FUMO/CALORE 200M TX+RX

Il Rivelatore RK200-B è un rivelatore ottico lineare di fumo a barriera (TX e RX separati), con portata ottica massima di 200m (distanza minima utile 40m). Dotato di 2 circuiti indipendenti per la rilevazione del fumo: Oscuramento e Turbolenza, è in grado di rivelare la presenza di fumi sia bianchi che neri, vapori o nebbie. Un solo rivelatore può coprire un'area fino a 1600 mq. (norme EN54-14 e UNI 9795) ed è la soluzione ideale per installazioni in supermercati, capannoni industriali, magazzini, teatri/cinema, negozi, hotels, sale controllo e, anche in quelle situazioni dove la finestra ottica per il passaggio del raggio infrarosso tra Trasmittitore e Ricevitore è molto ridotta, (capannoni per stoccaggio merci con molte scaffalature) un'apertura di circa 10cm è sufficiente per garantire la corretta intensità del raggio. Dotato di 2 relè di Allarme ed 1 di guasto, uscita analogica 0-5V per la visualizzazione a distanza del livello del segnale e circuito di compensazione automatica della deriva. Modulo laser integrato per un allineamento ottico rapido e preciso anche alle massime distanze. Installazione semplice e manutenzioni facili e poco frequenti. Alimentazione 11/30Vcc. Led a bordo per indicazioni stato. Grado di protezione IP65 con contenitore in policarbonato.

Certificato VDS e CPR secondo norma EN54-12.



RK200-BS

RIVELATORE LINEARE DI FUMO 200M TX+RX

Il Rivelatore RK200-BS è un rivelatore ottico lineare di fumo a barriera (TX e RX separati), con portata ottica massima di 200m (distanza minima utile 40 m). È in grado di rivelare la presenza di fumi sia bianchi che neri, vapori o nebbie. Un solo rivelatore può coprire un'area fino a 1600 mq. (norme EN54-14 e UNI 9795) ed è la soluzione ideale per installazioni in supermercati, capannoni industriali, magazzini, teatri/cinema, negozi, hotels, sale controllo e, anche in quelle situazioni dove la finestra ottica per il passaggio del raggio infrarosso tra Trasmittitore e Ricevitore è molto ridotta, (capannoni per stoccaggio merci con molte scaffalature) un'apertura di circa 10cm è sufficiente per garantire la corretta intensità del raggio. Dotato di 1 relè di Allarme ed 1 di guasto, uscita analogica 0-5V per la visualizzazione a distanza del livello del segnale e circuito di compensazione automatica della deriva. Modulo laser integrato per un allineamento ottico rapido e preciso anche alle massime distanze. Installazione semplice e manutenzioni facili e poco frequenti. Alimentazione 11/30Vcc. Led a bordo per indicazioni stato. Grado di protezione IP65 con contenitore in policarbonato.

Certificato VDS e CPR secondo norma EN54-12.



RK100-BS-EX

RIVELATORE LINEARE DI FUMO 120M TX+RX, ATEX

Il rivelatore RK100-BS-EX è un rivelatore ottico lineare di fumo a barriera (TX e RX separati). È progettato per la rivelazione di incendi in ambienti pericolosi, dove la normativa richiede che l'impianto sia in esecuzione antideflagrante. È utilizzato nei luoghi con pericolo di esplosione o incendio in conformità alle norme di installazione CEI 31-33 CEI31-35. Più precisamente nei luoghi pericolosi classificati come zone 1-2-21-22. Il rivelatore RK100-BS-EX è dotato di portata ottica massima di 120m (distanza minima utile 25 m) e puntatore laser a bordo per un corretto e veloce puntamento tra trasmettitore e ricevitore. Il funzionamento si basa sulla interazione fra il fumo presente in ambiente, generato da un principio d'incendio e un raggio infrarosso emesso dal trasmettitore verso il ricevitore. Questo rivelatore è in grado di rivelare anche la presenza di fumi, vapori e nebbie.

Certificazione ATEX CESA 036. Certificato VDS e CPR secondo norma EN54-12.



SCHEDE TECNICHE

SOFTWARE

NORMATIVE

SCHEMI IMPIANTO

LE GAMME

INTRODUZIONE

ANTINCENDIO

LA GAMMA RIVELAZIONE GAS



GAS

4-20
mA

SENSORI



RIVELAZIONE GAS QUANDO IL PERICOLO NON SI VEDE

La rivelazione Gas trova la propria applicazione in ambienti in cui venga richiesta una misurazione precisa e puntuale della percentuale di un determinato gas in ambiente. Le possibili soluzioni spaziano dalla rilevazione in autorimesse, locali caldaia, laboratori, depositi, siti di stoccaggio con molteplici tipologie (Elettrochimici-catalitici) legate all'ambiente in cui vengono installati.

CENTRALI RIVELAZIONE GAS

47CPG424 CENTRALE DA PARETE 4 - 24 SENSORI



La centrale gas da parete art. 47CPG424 può gestire fino a 4, 8, 16 o 24 rilevatori di gas remoti. Grazie al display grafico retroilluminato a colori (RGB) presente sul frontale della centrale, si possono visualizzare i valori in tempo reale di tutti i rilevatori gas collegati ad essa. Dotata di 4 ingressi e 5 uscite a relè, espandibile fino a 24 rilevatori e 25 relè tramite le apposite schede d'espansione. Tensione d'alimentazione 230Vca.



4-20 mA
SENSORI

4-IN
MODULI

5-OUT
MODULI

47CPG408 CENTRALE GAS DA PARETE 4 - 8 SENSORI



La centrale gas da parete art. 47CPG408 può gestire fino a 4 o 8 rilevatori di gas remoti. Grazie al display grafico retroilluminato presente sul frontale della centrale, si possono visualizzare i valori in tempo reale di tutti i rilevatori gas collegati ad essa. Dotata di 4 ingressi e 5 uscite a relè, espandibile fino a 8 rilevatori e 9 relè, tramite le apposite schede d'espansione. Tensione d'alimentazione 230Vca.



4-20 mA
SENSORI

4-IN
MODULI

5-OUT
MODULI

ACCESSORI



47ESP040

ESPANSIONE 4 INGRESSI PER CENTRALI GAS

Scheda d'espansione aggiuntiva con 4 ingressi per sensori 4+20mA, collegabile alle centrali art. 47CPG408 (max. 1 espansione) e alla centrale art. 47CPG424 (max. 1 espansione).

4-20 mA
SENSORI

4-IN
MODULI



47RELO40

ESPANSIONE 4 RELAY PER CENTRALI GAS

Scheda d'espansione aggiuntiva con 4 uscite relè, collegabile alle centrali art. 47CPG408 (max. 1 espansione) e alla centrale art. 47CPG424 (max. 1 espansione).

4-OUT
MODULI



47ESP080

ESPANSIONE 8 INGRESSI PER CENTRALI 47CPG424

Unità remota con 8 ingressi per sensori 4+20mA, collegabile solo alla centrale art. 47CPG424 tramite le porte RS485 (max. 2 unità). Alimentazione 230Vca.

4-20 mA
SENSORI

8-IN
MODULI



47SER080

SCHEDA 4 USCITE RELÈ PER 47ESP080 (MAX 2)

Scheda d'espansione aggiuntiva con 4 uscite a relè, collegabile all'unità remota 47ESP080 (max. 2 espansioni per unità).

4-OUT
MODULI

CENTRALI E RIVELATORI GAS



47CDG206

CENTRALE GAS SU GUIDA DIN 2 - 6 SENSORI

La centrale art. 47CDG206 su guida DIN è utilizzata in sistemi centralizzati d'allarme per parcheggi, industrie e ambienti da proteggere da possibili fughe di gas infiammabili, tossici e ossigeno. Alla centrale possono essere collegati 2 sensori remoti 4+20mA e fino ad un massimo di 6 sensori con l'utilizzo di 2 espansioni art. 47EDG020. Dimensioni: 4 moduli DIN. Tensione di alimentazione 12-24VDC.

4-20 mA
SENSORI

2-IN
MODULI



47EDG020

ESPANSIONE 2 SENSORI PER CENTRALE 47CDG206

Modulo espansione per due sensori. Alla centrale art. 47CDG206 possono essere aggiunti 2 moduli art. 47EDG020 per il collegamento massimo di 6 sensori. Collegamento con la centrale: 4 fili. Dimensione: 2 moduli DIN.

4-20 mA
SENSORI

2-IN
MODULI



47ADG206

ALIMENTATORE GUIDA DIN CENTRALE 47CDG206

Alimentatore 230VAC/24VDC. In grado di alimentare sia la centrale art. 47CDG206, sia i moduli aggiuntivi art. 47EDG020 ed i relativi sensori a loro collegati. Dimensione: 3 moduli DIN.



47BDL012

BATTERIA AL LITIO SU GUIDA DIN

Batteria al litio per centrale art. 47CDG206 che permette un'autonomia di 30/40 minuti se il sistema è in configurazione completa. Può essere installata su guida DIN con evidenti vantaggi in termini di spazio e di costi. Dimensione: 3 moduli DIN. Tensione d'uscita: 10.8VDC. Capacità di 1.7 Ah.



47ADB012

ALIMENTATORE PER BATTERIA AL LITIO 12V

Alimentatore 230VAC, con uscita 12VDC. È utilizzabile per la ricarica delle batterie al litio art. 47BDL012. Dimensione: 3 moduli DIN.



47CMZ001

CENTRALE GAS MONOZONA DA PARETE

L'art. 47CMZ001 è una centralina adatta per centrali termiche con montaggio a parete, per la connessione di un rilevatore remoto di tipo catalitico per gas infiammabili, per gas metano art. 47SE192KM e per gas GPL art. 47SE192KG. La centralina è alimentata da rete (230VAC), a 12+24VAC oppure a 12+24VDC. Grado di protezione IP65.

4-20 mA
SENSORI

1-IN
MODULI

1
RELÈ

IP65
GRADO DI PROTEZIONE



47CPZ003

CENTRALE GAS DA PARETE 3 SENSORI

L'art. 47CPZ003 è una centrale adatta per centrali termiche con montaggio a parete, per la connessione di massimo 3 rilevatori remoti di tipo catalitico per gas infiammabili, per gas metano art. 47SE192KM e per gas GPL art. 47SE192KG. La centralina è alimentata da rete (230VAC) o a 24VDC. Grado di protezione IP65.

4-20 mA
SENSORI

3-IN
MODULI

1
RELÈ

IP65
GRADO DI PROTEZIONE

SCHEDE
TECNICHE

SOFTWARE

NORMATIVE

SCHEMI
IMPIANTO

LE GAMME

INTRODUZIONE

ANTINCENDIO



	47SE192KM	RIVELATORE GAS METANO PER CENTRALI TERMICHE Sensore catalitico per gas metano. Da collegare esclusivamente alle centrali art. 47CMZ001/47CPZ003. Completamente insensibile a temperatura e umidità, con elemento sensibile di livello professionale. Ideale per installazioni in centrali termiche o piccole e media attività rilevando le possibili fuoriuscite di gas. Alimentato direttamente dalla centrale art. 47CMZ001/47CPZ003. Alimentazione 12VDC, assorbimento 1W, uscita 4+20 mA. Campo di misura 0+20% L.I.E., grado di protezione IP44. Durata indicativa 5 anni.	 GAS	 4-20 mA	 SENSORI	 IP 44	 GRADO DI PROTEZIONE
	47SE192KG	RIVELATORE GAS GPL PER CENTRALI TERMICHE Sensore catalitico per gas GPL. Da collegare esclusivamente alle centrali art. 47CMZ001/47CPZ003. Completamente insensibile a temperatura e umidità, con elemento sensibile di livello professionale. Ideale per installazioni in centrali termiche o piccole e media attività rilevando le possibili fuoriuscite di gas. Alimentato direttamente dalla centrale art. 47CMZ001/47CPZ003. Alimentazione 12VDC, assorbimento 1W, uscita 4+20 mA. Campo di misura 0+20% L.I.E., grado di protezione IP44. Durata indicativa 5 anni.	 GAS	 4-20 mA	 SENSORI	 IP 44	 GRADO DI PROTEZIONE
	47TS255CB	RIVELATORE DOPPIO GAS INDUSTRIALE 4-20MA Il rivelatore art. 47TS255CB è un doppio trasmettitore 4+20mA di Monossido di carbonio (CO) e Vapori di Benzina con due sensori e con cartucce sostituibili. Il rivelatore è perfetto per installazioni come parcheggi interrati o dovunque sia necessaria la rilevazione di gas di natura diversa. Occupa 2 ingressi fisici sulla centrale.	 GAS	 4-20 mA	 SENSORI	 IP 65	 GRADO DI PROTEZIONE
	47RTS282KM 47TS282KM	RIVELATORE GAS INDUSTRIALE AUTONOMO METANO Rivelatore autonomo con sensore catalitico per la rilevazione di gas Metano (CH4) dotato di 3 relè di allarme e uno di guasto. Segnale d'uscita 4+20mA e cartuccia sensore sostituibile. Alimentazione 12-24VDC. Grado di protezione IP65. 47TS282KM: Opzione senza relè a bordo	 GAS	 4-20 mA	 SENSORI	 IP 65	 GRADO DI PROTEZIONE
	47RTS282KG 47TS282KG	RIVELATORE GAS INDUSTRIALE AUTONOMO GPL Rivelatore autonomo con sensore catalitico per la rilevazione di GPL (gas di petrolio liquefatti) dotato di 3 relè di allarme e uno di guasto. Segnale d'uscita 4+20mA e cartuccia sensore sostituibile. Alimentazione 12-24VDC. Grado di protezione IP65. 47TS282KG: Opzione senza relè a bordo	 GAS	 4-20 mA	 SENSORI	 IP 65	 GRADO DI PROTEZIONE
	47RTS282KI 47TS282KI	RIVELATORE GAS INDUSTRIALE AUTONOMO IDROGENO Rivelatore autonomo con sensore catalitico per la rilevazione di Idrogeno (H2) dotato di 3 relè di allarme e uno di guasto. Segnale d'uscita 4+20mA e cartuccia sensore sostituibile. Alimentazione 12-24VDC. Grado di protezione IP65. 47TS282KI: Opzione senza relè a bordo	 GAS	 4-20 mA	 SENSORI	 IP 65	 GRADO DI PROTEZIONE
	47RTS282KB 47TS282KB	RIVELATORE GAS INDUSTRIALE AUTONOMO BENZINA Rivelatore autonomo con sensore catalitico per la rilevazione di Vapori di benzina (benzina verde) dotato di 3 relè di allarme e uno di guasto. Segnale d'uscita 4+20mA e cartuccia sensore sostituibile. Alimentazione 12-24VDC. Grado di protezione IP65. 47TS282KB: Opzione senza relè a bordo	 GAS	 4-20 mA	 SENSORI	 IP 65	 GRADO DI PROTEZIONE
	47RTS282EO 47TS282EO	RIVELATORE GAS INDUSTRIALE AUTONOMO OSSIGENO Rivelatore autonomo con sensore a cella elettrochimica per la rilevazione della possibile assenza o eccesso di Ossigeno (O2) o gas inerti, è dotato di 3 relè di allarme e uno di guasto. Segnale d'uscita 4+20mA e cartuccia sensore sostituibile. Alimentazione 12-24VDC. Grado di protezione IP65. 47TS282EO: Opzione senza relè a bordo	 GAS	 4-20 mA	 SENSORI	 IP 65	 GRADO DI PROTEZIONE
	47RTS282EC-S 47TS282EC-S	RIVELATORE GAS INDUSTRIALE AUTONOMO CO Rivelatore autonomo con sensore a cella elettrochimica, per la rilevazione di gas Monossido di Carbonio (CO), dotato di 3 relè di allarme e uno di guasto. Segnale d'uscita 4+20mA e cartuccia sensore sostituibile. Alimentazione 12-24VDC. Grado di protezione IP65. 47TS282EC-S: Opzione senza relè a bordo	 GAS	 4-20 mA	 SENSORI	 IP 65	 GRADO DI PROTEZIONE

ACCESSORI

	47ZSK01/IP	CART. GAS INDUSTRIALE AUTONOMO METANO E GPL Cartuccia di ricambio per rivelatore di gas Metano o GPL.
	47ZSK02/IP	CARTUCCIA GAS INDUSTRIALE AUTONOMO IDROGENO Cartuccia di ricambio per rivelatore di gas Idrogeno.
	47ZSKB/IP	CARTUCCIA GAS INDUSTRIALE AUTONOMO BENZINA Cartuccia di ricambio per rivelatore di Vapori di benzina.
	47ZSEC/IP	CARTUCCIA GAS INDUSTRIALE AUTONOMO CO Cartuccia di ricambio per rivelatore di gas Monossido di Carbonio.
	47ZSEO/IP	CARTUCCIA GAS INDUSTRIALE AUTONOMO OSSIGENO Cartuccia di ricambio per rivelatore di Ossigeno.
	47ZSEC1	CARTUCCIA RIVELATORE 47TS255CB CO Cartuccia di ricambio per rivelatore di gas Monossido di Carbonio art. 47TS255CB.
	47ZSK04	CARTUCCIA RIVEL. 47TS255CB VAPORI BENZINA Cartuccia di ricambio per rivelatore di Vapori di benzina art. 47TS255CB.
	47RFM000	RIVELATORE GAS METANO PER USO DOMESTICO Questo rivelatore per fughe di gas Metano ad uso domestico, avvisa, per mezzo di un segnale ottico (3 led) ed acustico (buzzer interno), della presenza di gas nell'ambiente. Esso è progettato per funzionare da rivelatore gas con uscita relè libera da tensione. Portata contatti 8A-250VAC/30VDC. Il rivelatore è tarato per rilevare una concentrazione di gas pari al 10% del L.I.E (limite inferiore di esplosività), tale soglia potrà variare in base alle condizioni ambientali ma non supererà durante i primi 4 anni di esercizio il 15% del L.I.E.
	47RFG000	RIVELATORE GAS GPL PER USO DOMESTICO Questo rivelatore per fughe di gas GPL ad uso domestico, avvisa, per mezzo di un segnale ottico (3 led) ed acustico (buzzer interno), della presenza di gas nell'ambiente. Esso è progettato per funzionare da rivelatore gas con uscita relè libera da tensione. Portata contatti 8A-250VAC/30VDC. Il rivelatore è tarato per rilevare una concentrazione di gas pari al 10% del L.I.E (limite inferiore di esplosività), tale soglia potrà variare in base alle condizioni ambientali ma non supererà durante i primi 4 anni di esercizio il 15% del L.I.E.

SCHEDE TECNICHE

SOFTWARE

NORMATIVE

SCHEMI IMPIANTO

LE GAMME

INTRODUZIONE

ANTINCENDIO



LA GAMMA ATEX



ATEX ALTO RISCHIO DI ESPLOSIVITÀ

L'acronimo ATEX identifica un ambiente con un elevato rischio di esplosività. I dispositivi utilizzati in questi ambienti devono avere bassissime tensioni di funzionamento ed evitare la creazione di possibili scintille in grado di innescare un incendio o una possibile esplosione.

DISPOSITIVI

	48BAZ000 BARRIERA ZENER PER RILEVATORI ATEX Barriera Zener certificata come sistema elettrico a sicurezza intrinseca. Progettata appositamente per l'uso con i nostri rivelatori 48RCX000, 48RFX000 e il pulsante di richiamo manuale 48PAX000. Tensione: 24 V c.c. Dimensioni: 104 x 70 x 12.2 mm. <i>Certificata conforme alle norme CE 0081 II (1/2) G [Eex ia/ib] IIC/IIB/PTB 01 ATEX 2088.</i>	
	48BAZ001 BARRIERA ZENER PER SIRENA ATEX Barriera Zener certificata come sistema elettrico a sicurezza intrinseca. Progettata appositamente per l'uso con la nostra sirena 48SAX000. Tensione: 15-28 Vcc Dimensioni: 70 x 80 x 10 mm. <i>Certificata conforme alle norme CE 0359 II (1) GD [Eex ia] IIC/BAS 01 ATEX 7005.</i>	
	48RCX000 RILEVATORE DI CALORE-TERMOVELOCIMETRO ATEX Rilevatore di temperatura a 59 °C e rilevatore di velocità di salita di 9°C/min con sicurezza statica di 59 °C per zone con atmosfere ad elevato rischio di esplosione. Da associare alla barriera 48BAZ000. Tensione: 12-30 Vcc. Assorbimento di corrente in stand by: 120µA. <i>Omologato conforme alle norme CE 0081 II 1 G Eex ia IIC T6/LCIE 03 ATEX 6350 X e certificazione secondo standard EN54-5</i>	 
	48RFX000 RILEVATORE OTTICO DI FUMO ATEX Rilevatore ottico di fumo a sicurezza intrinseca con principio di funzionamento per effetto Tyndall. Progettato per installazioni in locali con atmosfera esplosiva (Zona 0, Zona 1, Zona 2). Da associare alla barriera 48BAZ000. <i>Omologato e conforme alle norme CE 0081 II 1 G Eex ia IIC T6/LCIE 03 ATEX 6350 X e certificazione secondo standard EN54-7.</i>	 
	48RBX000 BASE DI MONTAGGIO PER RILEVATORI ATEX Base di montaggio per rivelatori ATEX 48RCX000 e 48RFX000.	
	48PAX000 PULSANTE DI ALLARME ATEX Punto di allarme manuale per atmosfere ad elevato rischio di esplosione. Da associare alla barriera 48BAZ000. Attivato meccanicamente premendo la finestra frontale. Include un elemento operativo ripristinabile con chiave speciale. Tensione di esercizio: da 13 a 28 V c.c. Assorbimento di corrente: 150µA. <i>Certificazione secondo EN60079-0 (09), EN 60079-11 (07) e conforme alle direttive ATEX 94/9/CE.</i>	
	43CPM000 CARTELLO METALLO PER PULSANTE ALLARME, 5PZ Cartello in metallo per la segnalazione di pulsanti allarme incendio, come richiesto dalla norma di riferimento UNI 9795. Dispone di 4 fori negli angoli per una veloce installazione a muro. Dimensioni 120x120mm. Materiale alluminio. Confezione da 5 pezzi.	
	ISMA1 SIRENA ATEX EN54-3, IP65 Sirena antincendio ATEX progettata per installazione in ambienti con atmosfera ad elevato rischio di esplosione. Da collegare alla barriera Zener articolo 48BAZ001, massimo 2 sirene per linea, con sincronizzazione del suono. Dispone di 49 toni differenti programmabili tramite DIP-Switches e possibilità di secondo e terzo tono per differenti stage di allarme. Tensione di esercizio 16-28 Vcc. Assorbimento massimo 25mA. Grado di protezione IP65. <i>Omologazione e certificazione ATEX II 1G Ex ia IIC T4 Ga. Certificazione secondo norma EN54-3.</i>	

SCHEMA ATEX

ESEMPIO DI COLLEGAMENTO ATEX A CENTRALE INDIRIZZATA

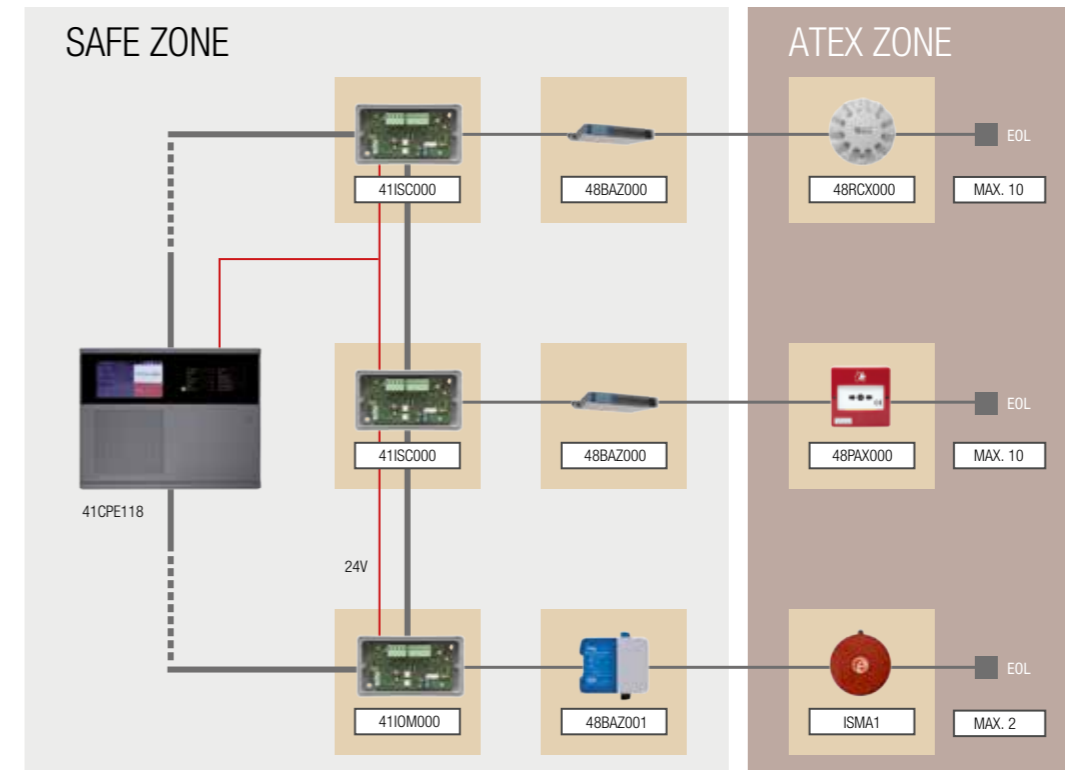

ESEMPIO DI COLLEGAMENTO ATEX A CENTRALE CONVENZIONALE

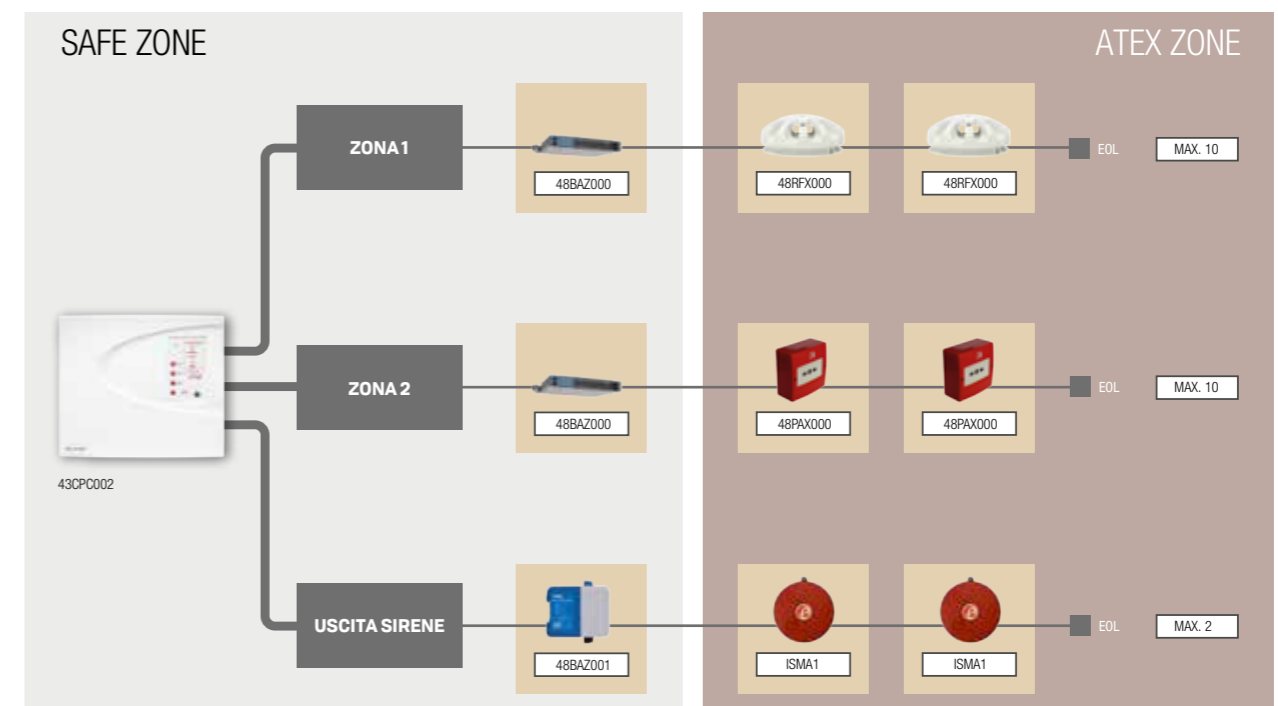

- SCHEDE TECNICHE
- SOFTWARE
- NORMATIVE
- SCHEMI IMPIANTO
- LE GAMME
- INTRODUZIONE



LA GAMMA ACCESSORI COMUNI



EN54-4
EN54-21
EN50200



ELETTROMAGNETI



ELETTROMAGNETI



ACCESSORI COMUNI

Tutta una serie di dispositivi necessari a corredo per la completezza di gamma. Dagli alimentatori supplementari, agli elettromagneti, camere d'analisi, cavi e batterie.

DISPOSITIVI

	EN54C-2A17	<p>ALIMENTATORE SUPPLEMENTARE 2A - EN54-4 Unità di alimentazione progettata per fornire alimentazione ausiliaria a dispositivi antincendio. Involucro metallico con serratura a chiave, in lamiera in acciaio DC01 di spessore 1mm e grado di protezione IP30. Corrente totale disponibile 2A. Massima capacità raccomandata per alloggiamento batterie (con collegamento in serie) 2 x 12V / 18Ah. Tensione di alimentazione 230VAC. Tensione nominale di uscita 22 V - 27,6 VDC (funzionamento standard no batteria). L'alimentatore è dotato di 2 uscite a relè (1A @ 30 VDC o 50 VAC) liberi da potenziale per le segnalazioni richieste dalla norma EN54-4. Dotato internamente di sensore per la misurazione della temperatura delle batterie e tamper sulla portella frontale. Pressacavi in dotazione. Dimensioni (LxHxP) 390 x 406 x 96mm. <i>Certificazione secondo EN54-4, EN12101-10.</i></p>	 EN54-4 EN12101-10
	EN54C-5A17	<p>ALIMENTATORE SUPPLEMENTARE 5A - EN54-4 Unità di alimentazione progettata per fornire alimentazione ausiliaria a dispositivi antincendio. Involucro metallico con serratura a chiave, in lamiera in acciaio DC01 di spessore 1mm e grado di protezione IP30. Corrente totale disponibile 5A. Massima capacità raccomandata per alloggiamento batterie (con collegamento in serie) 2 x 12V / 18Ah. Tensione di alimentazione 230VAC. Tensione nominale di uscita 22 V - 27,6 VDC (funzionamento standard no batteria). L'alimentatore è dotato di 2 uscite a relè (1A @ 30 VDC o 50 VAC) liberi da potenziale per le segnalazioni richieste dalla norma EN54-4. Dotato internamente di sensore per la misurazione della temperatura delle batterie e tamper sulla portella frontale. Pressacavi in dotazione. Dimensioni (LxHxP) 390 x 406 x 96mm. <i>Certificazione secondo EN54-4, EN12101-10.</i></p>	 EN54-4 EN12101-10
	CT440EN	<p>COMBINATORE TEL. GSM 3G IP EN54-21 Combinatore telefonico IP, GSM, 3G/4G. Certificato EN54-21. Dotato di schermo tattile per la configurazione delle impostazioni, configurazione facilitata attraverso la programmazione Wizard. Predisponde di n°4 ingressi monitorati tra cui 2 dedicati alle segnalazioni di Allarme e Guasto incendio quando il combinatore è in modalità EN54-21 e n°4 relè a bordo (100mA@24VDC), alloggiato in un box plastico che ne consente un pratico montaggio. Alimentazione 9-28VDC, assorbimento 151mA. N.B. L'istituto / centrale di ricezione allarmi deve essere certificato per le norme vigenti e dotato di un software (ISA-4) che possa garantire la performance richiesta dalla norma.</p>	 EN54-21
	CT400EN	<p>COMBINATORE TELEFONICO GSM 3G EN54-21 Combinatore telefonico GSM, 3G/4G. Certificato EN54-21. Dotato di schermo tattile per la configurazione delle impostazioni, configurazione facilitata attraverso la programmazione Wizard. Predisponde di n°4 ingressi monitorati tra cui 2 dedicati alle segnalazioni di Allarme e Guasto incendio quando il combinatore è in modalità EN54-21 e n°4 relè a bordo (100mA@24VDC), alloggiato in un box plastico che ne consente un pratico montaggio. Alimentazione 9-28VDC, assorbimento 151mA. N.B. L'istituto / centrale di ricezione allarmi deve essere certificato per le norme vigenti e dotato di un software (ISA-4) che possa garantire la performance richiesta dalla norma.</p>	 EN54-21
	48CAC001	<p>CAMERA DI ANALISI PER CONDOTTE Camera di analisi adatta ad alloggiare un rivelatore analogico o convenzionale per il controllo delle condotte di ventilazione; sfruttando il principio del tubo di Pitot, effettua un costante prelievo dell'aria circolante nel condotto esaminandola attraverso il rivelatore di fumo presente nella camera. Posizionata sulla condotta, la camera di analisi ha un tubo per l'ingresso dell'aria ed uno per l'uscita; all'interno della camera di analisi il rivelatore analizzerà i campioni di aria estratti. Da completare con base e sensore di fumo analogico o convenzionale.</p>	
	48FME051	<p>ELETTROMAGNETE 50 KG Elettromagnete con portata 50 Kg per porte tagliafuoco. Da installare a parete o a pavimento, con staffa opzionale (art. 48FMA03). Rilascio automatico in caso di incendio. Pulsante di sgancio manuale incluso. Collegamenti via morsetto, protetto da diodo contro l'inversione della polarità e resistenza di limitazione. Piastra di trattenuta con fissaggio rapido. Corpo in ferro nichelato per massima resistenza alla corrosione. Base in termoplastico rinforzato in fibra di vetro. Alimentazione 24VDC. Assorbimento 50mA. Modalità a basso assorbimento. <i>Certificazione secondo EN1155.</i></p>	 EN1155  ELETTROMAGNETI

	48FME052	<p>ELETTROMAGNETE 50 KG CON STAFFA 15CM Elettromagnete con portata 50 Kg per porte tagliafuoco. Da installare a parete o a pavimento. Rilascio automatico in caso di incendio. Pulsante di sgancio manuale incluso. Collegamenti via morsetto, protetto da diodo contro l'inversione della polarità e resistenza di limitazione. Piastra di trattenuta con fissaggio rapido. Corpo in ferro nichelato per massima resistenza alla corrosione. Base in termoplastico rinforzato in fibra di vetro. Alimentazione 24VDC. Assorbimento 50mA. Modalità a basso assorbimento. Staffa da muro o pavimento da 15 cm. <i>Certificazione secondo EN1155.</i></p>	 EN1155  ELETTROMAGNETI
	48FME053	<p>ELETTROMAGNETE 50 KG CON STAFFA 30CM Elettromagnete con portata 50 Kg per porte tagliafuoco. Da installare a parete o a pavimento. Rilascio automatico in caso di incendio. Pulsante di sgancio manuale incluso. Collegamenti via morsetto, protetto da diodo contro l'inversione della polarità e resistenza di limitazione. Piastra di trattenuta con fissaggio rapido. Corpo in ferro nichelato per massima resistenza alla corrosione. Base in termoplastico rinforzato in fibra di vetro. Alimentazione 24VDC. Assorbimento 50mA. Modalità a basso assorbimento. Staffa da muro o pavimento da 30 cm. <i>Certificazione secondo EN1155.</i></p>	 EN1155  ELETTROMAGNETI
	48FME101	<p>ELETTROMAGNETE 100 KG Elettromagnete con portata 100 Kg per porte tagliafuoco. Da installare a parete o a pavimento, con staffa opzionale (art. 48FMA03). Rilascio automatico in caso di incendio. Pulsante di sgancio manuale incluso. Collegamenti via morsetto, protetto da diodo contro l'inversione della polarità e resistenza di limitazione. Piastra di trattenuta con fissaggio rapido. Corpo in ferro nichelato per massima resistenza alla corrosione. Base in termoplastico rinforzato in fibra di vetro. Alimentazione 24VDC. Assorbimento 100mA. Modalità a basso assorbimento. <i>Certificazione secondo EN1155.</i></p>	 EN1155  ELETTROMAGNETI
	48FME102	<p>ELETTROMAGNETE 100 KG CON STAFFA 15CM Elettromagnete con portata 100 Kg per porte tagliafuoco. Da installare a parete o a pavimento. Rilascio automatico in caso di incendio. Pulsante di sgancio manuale incluso. Collegamenti via morsetto, protetto da diodo contro l'inversione della polarità e resistenza di limitazione. Piastra di trattenuta con fissaggio rapido. Corpo in ferro nichelato per massima resistenza alla corrosione. Base in termoplastico rinforzato in fibra di vetro. Alimentazione 24VDC. Assorbimento 100mA. Modalità a basso assorbimento. Staffa da parete o pavimento da 15 cm. <i>Certificazione secondo EN1155.</i></p>	 EN1155  ELETTROMAGNETI
	48FME103	<p>ELETTROMAGNETE 100 KG CON STAFFA 30CM Elettromagnete con portata 100 Kg per porte tagliafuoco. Da installare a parete o a pavimento. Rilascio automatico in caso di incendio. Pulsante di sgancio manuale incluso. Collegamenti via morsetto, protetto da diodo contro l'inversione della polarità e resistenza di limitazione. Piastra di trattenuta con fissaggio rapido. Corpo in ferro nichelato per massima resistenza alla corrosione. Base in termoplastico rinforzato in fibra di vetro. Alimentazione 24VDC. Assorbimento 100mA. Modalità a basso assorbimento. Staffa da parete o pavimento da 30 cm. <i>Certificazione secondo EN1155.</i></p>	 EN1155  ELETTROMAGNETI
	48FMA01	<p>COPERCHIO IN ALLUMINIO PER 48FME051 Copertura in alluminio per fermo elettromagnetico 48FME051</p>	
	48FMA02	<p>COPERCHIO IN ALLUMINIO PER 48FME101 Copertura in alluminio per fermo elettromagnetico 48FME101</p>	
	48FMA03	<p>STAFFA DA PAVIMENTO PER 48FME051 E 48FME101 Staffa in alluminio per l'installazione a pavimento del fermo elettromagnetico 48FME051 e 48FME101.</p>	

SCHEDE TECNICHE

SOFTWARE

NORMATIVE

SCHEMI IMPIANTO

LE GAMME

INTRODUZIONE

ANTINCENDIO

DISPOSITIVI

	48CTR068	CAVO TERMICO LINEARE NON RIPRISTINABILE 68°C Cavo termico lineare non ripristinabile 68°C, alla temperatura nominale l'isolamento si scioglie, causando un corto circuito tra i 2 conduttori e generando un segnale di allarme. Ideale per installazioni in aree pericolose o con difficile accesso, può essere collegato alle centrali di rivelazioni incendio convenzionali Comelit o, tramite l'utilizzo del modulo indirizzato 41ISC000, anche alle centrali indirizzate Comelit. Prestare attenzione all'imballaggio e al trasporto, in modo da evitare che il cavo raggiunga la massima temperatura di stoccaggio (40°C). <i>Certificazione secondo norma EN54-28.</i>	
	48CTR105	CAVO TERMICO LINEARE NON RIPRISTINABILE 105°C Cavo termico lineare non ripristinabile 105°C, alla temperatura nominale l'isolamento si scioglie, causando un corto circuito tra i 2 conduttori e generando un segnale di allarme. Ideale per installazioni in aree pericolose o con difficile accesso, può essere collegato alle centrali di rivelazioni incendio convenzionali Comelit o, tramite l'utilizzo del modulo indirizzato 41ISC000, anche alle centrali indirizzate Comelit. Prestare attenzione all'imballaggio e al trasporto, in modo da evitare che il cavo raggiunga la massima temperatura di stoccaggio (40°C). <i>Certificazione secondo norma EN54-28.</i>	
	48CVI2-115	CAVO FIRE EN50575 PH120 2X1,5 MATASSA 100M Cavo rosso da utilizzare per la realizzazione di sistemi antincendio, con grado di resistenza al fuoco PH120, matassa da 100m, sezione fili 2 x 1,5mmq. <i>Certificazione secondo norma EN50575:2016.</i>	  
	48CVI2-125	CAVO FIRE EN50575 PH120 2X2,5 MATASSA 100M Cavo rosso da utilizzare per la realizzazione di sistemi antincendio, con grado di resistenza al fuoco PH120, matassa da 100m, sezione fili 2 x 2,5mmq. <i>Certificazione secondo norma EN50575:2016.</i>	  
	48CVI2-215	CAVO FIRE EN50575 PH120 2X1,5 MATASSA 200M Cavo rosso da utilizzare per la realizzazione di sistemi antincendio, con grado di resistenza al fuoco PH120, matassa da 200m, sezione fili 2 x 1,5mmq. <i>Certificazione secondo norma EN50575:2016.</i>	  
	48CVI2-225	CAVO FIRE EN50575 PH120 2X2,5 MATASSA 200M Cavo rosso da utilizzare per la realizzazione di sistemi antincendio, con grado di resistenza al fuoco PH120, matassa da 200m, sezione fili 2 x 2,5mmq. <i>Certificazione secondo norma EN50575:2016.</i>	  
	48CVE2-115	CAVO EVAC EN50575 PH120 2X2,5 MATASSA 100M Cavo viola da utilizzare per la realizzazione di sistemi ad evacuazione vocale, con grado di resistenza al fuoco PH120, matassa da 100m, sezione fili 2 x 2,5mmq. <i>Certificazione secondo norma EN50575:2016.</i>	  
	48CVE2-125	CAVO EVAC EN50575 PH120 2X2,5 MATASSA 100M Cavo viola da utilizzare per la realizzazione di sistemi ad evacuazione vocale, con grado di resistenza al fuoco PH120, matassa da 100m, sezione fili 2 x 2,5mmq. <i>Certificazione secondo norma EN50575:2016.</i>	  
	48SDT001	AEROSOL PER TEST SENSORI DI FUMO Bomboletta per test rivelatori di fumo.	

	30076003	BATTERIA AL PIOMBO 12 VDC / 7 AH Batteria al piombo in tecnologia AGM. 12 VDC / 7Ah. Ogni singola cella della batteria è dotata di una valvola di sicurezza unidirezionale che garantisce lo smaltimento di eventuali sovrappressioni di gas interni. Dimensioni: 151x100x65mm.
	30076004	BATTERIA AL PIOMBO 12 VDC / 18 AH Batteria al piombo in tecnologia AGM. 12 VDC / 18Ah. Ogni singola cella della batteria è dotata di una valvola di sicurezza unidirezionale che garantisce lo smaltimento di eventuali sovrappressioni di gas interni. Dimensioni: 181x168x76 mm.
	30076005	BATTERIA AL PIOMBO 12 VDC / 26 AH Batteria al piombo in tecnologia AGM. 12 VDC / 26Ah. Ogni singola cella della batteria è dotata di una valvola di sicurezza unidirezionale che garantisce lo smaltimento di eventuali sovrappressioni di gas interni. Dimensioni: 166x175x125 mm.
	30076006	BATTERIA AL PIOMBO 12 VDC / 40 AH Batteria al piombo in tecnologia AGM. 12 VDC / 40Ah. Ogni singola cella della batteria è dotata di una valvola di sicurezza unidirezionale che garantisce lo smaltimento di eventuali sovrappressioni di gas interni. Dimensioni: 197x165x170 mm.
	30076012	BATTERIA AL PIOMBO 12 VDC 65AH Batteria al piombo, 12 VDC / 65 Ah.
	30076013	BATTERIA AL PIOMBO 12 VDC 100AH Batteria al piombo, 12 VDC / 100 Ah.

SCHEDE
TECNICHE

SOFTWARE

NORMATIVE

SCHEMI
IMPIANTO

LE GAMME

INTRODUZIONE



LA GAMMA LOGIVOX



EN54-4
EN54-16
EN54-24



6
NETWORK

500
W

SISTEMI
EVAC

RS485

EVAC



SISTEMI EVAC UNA VOCE CHE TI GUIDA

I sistemi EVAC (Emergency Voice and Communication), ricoprono un ruolo molto importante nell'ambito della sicurezza e nella gestione dei piani di evacuazione. Tramite una rete di diffusori certificati hanno lo scopo di avvisare le persone di un eventuale condizione di pericolo presente. Un messaggio vocale chiaro consente un'immediata interpretazione della situazione di emergenza e la necessità di raggiungere un luogo sicuro tramite le opportune vie di fuga. L'integrazione con le centrali di rivelazione incendio consente inoltre di poter gestire tutte le tipologie di esodo in modo corretto e strutturato, evitando affollamenti o situazioni di panico. La presenza di postazioni di emergenza consente inoltre ai responsabili della sicurezza o ai Vigili del Fuoco di poter comunicare "in live" con tutte le zone interessate fornendo importanti e necessarie informazioni sugli eventi in corso e le azioni da intraprendere.

SISTEMI EVAC

La gamma di sistemi EVAC LOGIVOX si adatta perfettamente ad ogni contesto installativo dove venga richiesto un sistema di evacuazione vocale, certificato EN54-16 e EN54-4. Le centrali possono lavorare in modalità stand alone o collegate tra loro tramite rete RS485 sino ad un massimo di 6 centrali LogiVox più una centrale indirizzata LogiFire per un totale di 3000W di potenza.

Un plus della gamma è sicuramente la possibilità di interfacciare i sistemi Evac con tutte le centrali di rivelazione incendio indirizzate LOGIFIRE tramite rete RS485, dove la comunicazione avviene attraverso protocollo proprietario. Questo consente di gestire tutte le logiche direttamente tramite la matrice causa effetto della centrale, per singola zona, con diversi ritardi al fine di garantire una corretta procedura di esodo, adattandola ad ogni tipologia di richiesta.

49CCO100 CENTRALE EVAC COMPATTA 1 ZONA, 250W



Sistema di evacuazione vocale compatto serie LogiVox modello 49CCO100, in grado di gestire 1 zona d'allarme vocale con potenza massima di 250W complessivi su doppia linea A/B. Possibilità di collegare fino a 6 centrali in link, o 6 centrali LogiVox più 1 centrale indirizzata LogiFire Comelit. Frontalmente la centrale dispone di display touch screen 4.3" che ripropone la medesima interfaccia utente dei sistemi LogiFire, microfono palmare PTT incluso per invio messaggi da locale e 2 porte USB posizionate all'interno della nicchia per riproduzione di messaggi come evacuazione, allerta, commerciali, messaggi di allarme cessato, ecc.. 2 ingressi AUX per la riproduzione di sorgenti audio esterne e 1 audio analogico bilanciato con contatto prioritario per PABX o basi microfoniche preamplificate. Dispone di 3 uscite a relè liberamente configurabili e 1 segnale audio OdB per connessione ad impianti ad alta fedeltà. Tutte le centrali LogiVox permettono l'equalizzazione del segnale per ogni sorgente audio ed il controllo del volume indipendente per ogni singola zona. Progettata per una facile installazione, è provvista di staffa in metallo (ad aggancio) per applicazioni a parete o montaggio a RACK mediante l'utilizzo dell'articolo opzionale 49BRM100. Possibilità di collegare fino ad un totale di 17 postazioni microfoniche (emergenza e servizio) suddivise sulle 3 differenti linee BUS disponibili in centrale. Dimensioni (LxHxP): 430x710x280mm.

Certificazione secondo norme EN54-16 e EN54-4.



49CCO101 CENTRALE EVAC COMPATTA 2 ZONE, 250+250W



Sistema di evacuazione vocale compatto serie LogiVox modello 49CCO101, in grado di gestire 2 zone d'allarme vocale con potenza massima di 500W (250W per zona) su doppia linea A/B. Possibilità di collegare fino a 6 centrali in link, o 6 centrali LogiVox più 1 centrale indirizzata LogiFire Comelit. Frontalmente la centrale dispone di display touch screen 4.3" che ripropone la medesima interfaccia utente dei sistemi LogiFire, microfono palmare PTT incluso per invio messaggi da locale e 2 porte USB posizionate all'interno della nicchia per riproduzione di messaggi come evacuazione, allerta, commerciali, messaggi di allarme cessato, ecc.. 2 ingressi AUX per la riproduzione di sorgenti audio esterne e 1 audio analogico bilanciato con contatto prioritario per PABX o basi microfoniche preamplificate. Dispone di 3 uscite a relè liberamente configurabili e 1 segnale audio OdB per connessione ad impianti ad alta fedeltà. Tutte le centrali LogiVox permettono l'equalizzazione del segnale per ogni sorgente audio ed il controllo del volume indipendente per ogni singola zona. La centrale 49CCO101 dispone di commutazione automatica nel caso di guasto di un amplificatore di potenza evitando così inutili cablaggi manuali, o di funzione "volume smart" quando, nel caso di guasto di un amplificatore, il secondo subentrerà coprendo tutte le zone con una perdita di 6dB. Progettata per una facile installazione è provvista di staffa in metallo (ad aggancio) per applicazioni a parete o montaggio a RACK mediante l'utilizzo dell'articolo opzionale 49BRM100. Possibilità di collegare fino ad un totale di 17 postazioni microfoniche (emergenza e servizio) suddivise sulle 3 differenti linee BUS disponibili in centrale. Dimensioni (LxHxP): 430x710x280mm.

Certificazione secondo norme EN54-16 e EN54-4.



49CCO104 CENTRALE EVAC COMPATTA 4 ZONE, 500W



Sistema di evacuazione vocale compatto serie LogiVox modello 49CCO104, in grado di gestire 4 zone d'allarme vocale con potenza massima di 500W complessivi su doppia linea A/B, distribuibili liberamente sulle differenti zone. Possibilità di collegare fino a 6 centrali in link tra loro o 6 centrali LogiVox più 1 centrale indirizzata LogiFire Comelit. Frontalmente la centrale dispone di display touch screen 4.3" che ripropone la medesima interfaccia utente dei sistemi LogiFire, microfono palmare PTT incluso per invio messaggi da locale e 2 porte USB posizionate all'interno della nicchia per riproduzione di messaggi come evacuazione, allerta, commerciali, messaggi di allarme cessato, ecc.. 2 ingressi AUX per la riproduzione di sorgenti audio esterne e 1 audio analogico bilanciato con contatto prioritario per PABX o basi microfoniche preamplificate. Dispone di 3 uscite a relè liberamente configurabili e 1 segnale audio OdB per connessione ad impianti ad alta fedeltà. Tutte le centrali LogiVox permettono l'equalizzazione del segnale per ogni sorgente audio ed il controllo del volume indipendente per ogni singola zona. La centrale 49CCO104 dispone di commutazione automatica nel caso di guasto di un amplificatore di potenza, evitando così inutili cablaggi manuali. Progettata per una facile installazione è provvista di staffa in metallo (ad aggancio) per applicazioni a parete o montaggio a RACK mediante l'utilizzo dell'articolo opzionale 49BRM100. Possibilità di collegare fino ad un totale di 17 postazioni microfoniche (emergenza e servizio) suddivise sulle 3 differenti linee BUS disponibili in centrale. Dimensioni (LxHxP): 430x710x280mm.

Certificazione secondo norme EN54-16 e EN54-4.



SCHEDE TECNICHE

SOFTWARE

NORMATIVE

SCHEMI IMPIANTO

LE GAMME

INTRODUZIONE

ANTINCENDIO



49CCO106 CENTRALE EVAC COMPATTA 6 ZONE, 500W



Sistema di evacuazione vocale compatto serie LogiVox modello 49CCO106, in grado di gestire 6 zone d'allarme vocale con potenza massima di 500W complessivi su doppia linea A/B, distribuibili liberamente sulle differenti zone. Possibilità di collegare fino a 6 centrali in link tra loro o 6 centrali LogiVox più 1 centrale indirizzata LogiFire Comelit. Frontalmente la centrale dispone di display touch screen 4.3" che ripropone la medesima interfaccia utente dei sistemi LogiFire, microfono palmare PTT incluso per invio messaggi da locale e 2 porte USB posizionate all'interno della nicchia per riproduzione musica. 8 contatti d'ingresso supervisionati liberamente configurabili per la riproduzione di messaggi come evacuazione, allerta, commerciali, messaggi di allarme cessato, ecc.. 2 ingressi AUX per la riproduzione di sorgenti audio esterne e 1 audio analogico bilanciato con contatto prioritario per PABX o basi microfoniche preamplificate. Dispone di 3 uscite a relè liberamente configurabili e 1 segnale audio OdB per connessione ad impianti ad alta fedeltà. Tutte le centrali LogiVox permettono l'equalizzazione del segnale per ogni sorgente audio ed il controllo del volume indipendente per ogni singola zona. La centrale 49CCO106 dispone di commutazione automatica nel caso di guasto di un amplificatore di potenza, evitando così inutili cablaggi manuali. Progettata per una facile installazione è provvista di staffa in metallo (ad aggancio) per applicazioni a parete o montaggio a RACK mediante l'utilizzo dell'articolo opzionale 49BRM100. Possibilità di collegare fino ad un totale di 17 postazioni microfoniche (emergenza e servizio) suddivise sulle 3 differenti linee BUS disponibili in centrale. Dimensioni (LxHxP): 430x710x280mm.

Certificazione secondo norme EN54-16 e EN54-4.



ACCESSORI



49MVF101

ARMADIO ROSSO A PARETE CON MICROFONO PTT

Box da parete di colore rosso con finestra frontale trasparente, munito di microfono palmare con tasto PTT per comunicazioni vocali di emergenza. Connessione alla centrale LogiVox direttamente alla porta BUS EMG (emergenza). Il box 49MVF101 viene alimentato direttamente dalla linea BUS per un massimo di 2 unità (anche differenti se pur d'emergenza). Led "busy" e "system" posizionati frontalmente per la visualizzazione dello stato linea. L'indirizzamento avviene mediante programmazione via DIP-SWITCH posizionati internamente al di sotto della postazione. Ingresso (in/out) con doppio connettore RJ45. Meccanismo di chiusura a chiave meccanica. Dimensioni (LxHxP): 265x300x165 mm.

Certificato secondo norma EN54-16.



49BME101

BASE MICROFONICA EMERGENZA 1 TASTO

Base microfonica di emergenza dotata di 1 tasto per comunicazioni vocali di emergenza "live", mediante la pressione del pulsante rosso "TALK". Può operare sull'intera centrale/sistema o sulle specifiche zone selezionate tramite programmazione da display della centrale LogiVox. Da connettere al BUS EMG (emergenza) della centrale, la base 49BME101 è provvista di 2 porte RJ45 poste sul retro della stessa per connessioni in cascata (in/out) con altre postazioni d'emergenza anche modelli differenti. Il numero massimo di postazioni collegabili al BUS EMG è 2. Base estremamente resistente con fondo in acciaio verniciato nero opaco e top in alluminio anodizzato, dotata di microfono a stelo (gooseneck) e di 2 LEDs "BUSY" e "SYSTEM" posti frontalmente per la visualizzazione dello stato linea, il pulsante "Talk" è protetto da uno sportello plastico per evitare attivazioni indesiderate, come tutte le postazioni adibite a questa funzione. Controllo del volume e dei toni su ogni singola base programmabile da centrale. L'indirizzamento avviene mediante programmazione via DIP-SWITCH il cui accesso è protetto da uno sportellino metallico. La base è alimentata dal sistema e non necessita di alimentatore esterno, come richiesto dalla norma di riferimento. Cavo patch RJ45 di lunghezza 3mt. in dotazione.

Certificazione secondo norma EN54-16.



49BME107

BASE MICROFONICA EMERGENZA 7 TASTI

Base microfonica di emergenza dotata di 7 tasti (da 1 a 6 + ALL) più tasto rosso "TALK" per comunicazioni vocali di emergenza "live" e l'invio di messaggi registrati (Evac, Alert, Servizio). Può operare sull'intera centrale/sistema o sulle specifiche zone selezionate tramite programmazione da display della centrale LogiVox. Da connettere al BUS EMG (emergenza) della centrale, la base 49BME107 è provvista di 2 porte RJ45 poste sul retro della stessa per connessioni in cascata (in/out) con altre postazioni d'emergenza anche modelli differenti. Il numero massimo di postazioni collegabili al BUS EMG è 2. Base estremamente resistente con fondo in acciaio verniciato nero opaco e top in alluminio anodizzato, dotata di microfono a stelo (gooseneck) e di 2 LEDs "BUSY" e "SYSTEM" posti frontalmente per la visualizzazione dello stato linea, il pulsante "Talk" è protetto da uno sportello plastico per evitare attivazioni indesiderate, come tutte le postazioni adibite a questa funzione. Controllo del volume e dei toni su ogni singola base programmabile da centrale. L'indirizzamento avviene mediante programmazione via DIP-SWITCH il cui accesso è protetto da uno sportellino metallico. La base è alimentata dal sistema e non necessita di alimentatore esterno, come richiesto dalla norma di riferimento. Cavo patch RJ45 di lunghezza 3mt. in dotazione.

Certificazione secondo norma EN54-16.



49BMC101

BASE MICROFONICA DI SERVIZIO 1 TASTO

Base microfonica di servizio dotata di 1 tasto per comunicazioni vocali di servizio/commerciali "live" mediante la pressione del pulsante "TALK". Può operare sull'intera centrale/sistema o sulle specifiche zone selezionate tramite programmazione da display della centrale LogiVox. Da connettere al BUS SRV (servizio) della centrale, la base 49BMC101 è provvista di 2 porte RJ45 poste sul retro della stessa per connessioni in cascata (in/out) con altre postazioni di servizio anche modelli differenti. Il numero massimo di postazioni collegabili al BUS SRV è 7. Base estremamente resistente con fondo in acciaio verniciato nero opaco e top in alluminio anodizzato, dotata di microfono a stelo (gooseneck) e di 2 LEDs "BUSY" e "SYSTEM" posti frontalmente per la visualizzazione dello stato linea. Controllo del volume e dei toni su ogni singola base programmabile da centrale. L'indirizzamento avviene mediante programmazione via DIP-SWITCH il cui accesso è protetto da uno sportellino metallico. La base è da alimentare esternamente tramite alimentatore con connettore a 2 poli a ghiera Art. 49ABM124 fornito a corredo di ogni postazione. Cavo patch RJ45 di lunghezza 3mt. in dotazione.

SCHEDE TECNICHE

SOFTWARE

NORMATIVE

SCHEMI IMPIANTO

LE GAMME

INTRODUZIONE

ANTINCENDIO





49BMC107

BASE MICROFONICA DI SERVIZIO 7 TASTI

Base microfonica di servizio dotata di 7 tasti (da 1 a 6 + ALL) più tasto "TALK" per comunicazioni vocali di servizio/commerciali "live" o invio di messaggi pre registrati. Può operare sull'intera centrale/sistema o sulle specifiche zone selezionate tramite programmazione da display della centrale LogiVox. Da connettere al BUS SRV (servizio) della centrale, la base 49BMC107 è provvista di 2 porte RJ45 poste sul retro della stessa per connessioni in cascata (in/out) con altre postazioni di servizio anche modelli differenti. Il numero massimo di postazioni collegabili al BUS SRV è 7. Base estremamente resistente con fondo in acciaio verniciato nero opaco e top in alluminio anodizzato, dotata di microfono a stelo (gooseneck) e di 2 LEDs "BUSY" e "SYSTEM" posti frontalmente per la visualizzazione dello stato linea. Controllo del volume e dei toni su ogni singola base programmabile da centrale. L'indirizzamento avviene mediante programmazione via DIP-SWITCH il cui accesso è protetto da uno sportellino metallico. La base è da alimentare esternamente tramite alimentatore con connettore a 2 poli irreversibile a ghiera Art. 49ABM124 fornito a corredo di ogni postazione. Cavo patch RJ45 di lunghezza 3mt. in dotazione.



49BMD110

BASE MICROFONICA DI SERVIZIO DIGITALE

Base microfonica di servizio con display digitale LCD, dotata di tastiera numerica da "0" a "9", tasti "CLEAR", "MUSIC", "TALK", più altri 3 tasti aggiuntivi "MSG-1", "MSG-2" e "MSG-3" per l'invio rapido di messaggi. Questa base consente comunicazioni vocali di servizio/commerciali "live" o l'invio di messaggi pre registrati. Possibilità di programmare combinazioni di tasti per un totale di 50 differenti configurazioni. Può operare sull'intera centrale/sistema o sulle specifiche zone selezionate tramite programmazione da display della centrale LogiVox. Da connettere al BUS SRV (servizio) della centrale, la base 49BMD110 è provvista di 2 porte RJ45 poste sul retro della stessa per connessioni in cascata (in/out) con altre postazioni di servizio anche modelli differenti. Il numero massimo di postazioni collegabili al BUS SRV è 7. Base estremamente resistente con fondo in acciaio verniciato nero opaco e top in alluminio anodizzato, dotata di microfono a stelo (gooseneck) e di 2 LEDs "BUSY" e "SYSTEM" posti frontalmente per la visualizzazione dello stato linea. Controllo del volume e dei toni su ogni singola base programmabile da centrale. L'indirizzamento avviene mediante programmazione via DIP-SWITCH il cui accesso è protetto da uno sportellino metallico. La base è da alimentare esternamente tramite alimentatore con connettore a 2 poli irreversibile a ghiera, Art. 49ABM124 fornito a corredo di ogni postazione. Cavo patch RJ45 di lunghezza 3mt. in dotazione.



49PMS101

BASE MICROFONICA DI SERVIZIO 1 TASTO

Base microfonica di facile utilizzo a 1 tasto per comunicazioni vocali di servizio/commerciali prioritarie rispetto all'evento musica. Agisce sull'intera centrale o sulle specifiche zone selezionate tramite programmazione da display della centrale LogiVox. La connessione al bus dedicato (BUSP) avviene mediante connettore RJ25. La base 49PMS101 viene alimentata direttamente dalla centrale e sulla stessa linea possono essere installate fino a un massimo di 8 postazioni dello stesso tipo. Un DIP-SWITCH posto al di sotto della base consente la programmazione del tasto per l'attivazione del microfono come pulsante (PTT) o come funzionamento On/Off. Un LED bicolore è presente sul frontale per indicare lo stato della linea (verde linea libera, rosso linea impegnata). Base robusta di materiale metallico ma di dimensioni ridotte. Dotata di microfono a stelo (gooseneck) con cuffia anti-pop, regolatore volume di uscita e controllo della sensibilità microfonica posizionati al di sotto della base. Cavo RJ25 lunghezza 3mt. in dotazione e sdoppiatore di linea fornito a corredo per consentire un cablaggio in cascata (in/out) pratico e veloce con altre postazioni 49PMS101 utilizzando cavi con connettore RJ45.



49SPT503

SDOPPIATORE DI LINEA RJ45 SCATOLA 503 PLANA

Sdoppiatore di linea con 2 porte RJ45 montato su supporto a 3 unità per scatola ad incasso, serie civile PLANA. Da utilizzare per la connessione (in/out) di basi microfoniche d'emergenza e servizio LogiVox. Può essere completato con le placche Comelit a 3 posti della serie ONE (codici ONE/Px/VP3).



49SPT100

SDOPPIATORE DI LINEA RJ45 A T

Sdoppiatore di linea esterno a "T" con 2 + 1 porte RJ45, da utilizzare per la connessione (in/out) di basi microfoniche di servizio LogiVox. Articolo già fornito a corredo della postazione 49PMS101.



49BRM100

STAFFE LATERALI PER MONTAGGIO A RACK

Coppia di staffe laterali per il montaggio a RACK delle centrali evacuazione vocale serie LogiVox. Il kit comprende 8 viti zincate 6 x 10 per il fissaggio delle staffe alla centrale e di 8 viti di colore nero 5 x 16 complete di dadi in gabbia M5 per il fissaggio al rack. Altezza 16 UM.



49MSC106

MORSETTO CERAMICO PER DIFFUSORI EVAC - 5PZ

Morsetto ceramico con termo fusibile per il collegamento di diffusori che richiedono un cablaggio esterno. Sezione massima cavi: 4 mm2. Quantità 5pz.



49DIR106

DIFFUSORE AD INCASSO RETTANGOLARE EN54-24

Il diffusore ad incasso Art. 49DIR106, è caratterizzato da un corpo in ABS auto-estinguente ad alta resistenza di colore nero e da una griglia frontale rimovibile in acciaio di colore bianco. È dotato di altoparlante full-range da 165mm e trasformatore da 100V con tre livelli di regolazione della potenza (6 / 3 / 1.5 W). Questi diffusori sono progettati e costruiti per l'utilizzo in sistemi d'emergenza e d'evacuazione. Dotato di morsetteria ceramica e di fusibile termico per la salvaguardia della linea di collegamento degli altoparlanti nel caso in cui un possibile incendio metta fuori uso uno o più diffusori ad essa collegati.
Certificazione secondo standard EN54-24.



49DPQ110

DIFFUSORE TONDO DA PARETE EN54-24

Il diffusore tondo Art. 49DPQ110, è caratterizzato da un corpo in materiale metallico con verniciatura a polvere di colore bianco. È dotato di altoparlante full-range da 165mm (HQ) e trasformatore da 100V con quattro livelli di regolazione della potenza (10 / 6 / 3 / 1.5 W). Diffusore di design progettato per installazioni a parete o soffitto, in grado di garantire un'ottima robustezza e durata nel tempo del telaio esterno. Dotato di morsetteria ceramica e fusibile termico per la salvaguardia della linea di collegamento degli altoparlanti nel caso in cui un possibile incendio metta fuori uso uno o più diffusori ad essa collegati. Progettato e costruito per l'utilizzo in sistemi d'emergenza e d'evacuazione.
Certificazione secondo standard EN54-24.



49PLA106

PLAFONIERA DA CONTROSOFFITTO 6W EN54-24

La plafoniera ad incasso Art. 49PLA106, è caratterizzata da un corpo in materiale metallico con verniciatura a polvere di colore bianco. È dotata di altoparlante full-range da 130mm e trasformatore da 100V con tre livelli di regolazione della potenza (6 / 3 / 1.5 W). Plafoniera di design progettata per installazioni discrete e con un minimo impatto visivo, in grado di integrarsi elegantemente in ogni tipologia di ambiente. Montaggio rapido e veloce grazie al connettore a pressione "WAGO" e ai robusti fermi a molla provvisti di cappucci protettivi, è inoltre dotata di calotta ignifuga con boccole in gomma per predisposizione passaggio cavi e fusibile termico di protezione. Progettata e costruita per l'utilizzo in sistemi d'emergenza e d'evacuazione.
Certificazione secondo standard EN54-24.



49PLA110

PLAFONIERA DA CONTROSOFFITTO 10W EN54-24

La plafoniera ad incasso Art. 49PLA110, è caratterizzata da un corpo in materiale metallico con verniciatura a polvere di colore bianco. È dotata di altoparlante full-range da 165mm e trasformatore da 100V con tre livelli di regolazione della potenza (10 / 5 / 2.5 W). Plafoniera di design progettata per installazioni discrete e con un minimo impatto visivo, in grado di integrarsi elegantemente in ogni tipologia di ambiente. Montaggio rapido e veloce grazie al connettore a pressione "WAGO" e ai robusti fermi a molla provvisti di cappucci protettivi, è inoltre dotata di calotta ignifuga con boccole in gomma per predisposizione passaggio cavi e fusibile termico di protezione. Progettata e costruita per l'utilizzo in sistemi d'emergenza e d'evacuazione.
Certificazione secondo standard EN54-24.



49PRB105

PROIETTORE BIDIREZIONALE 5+5W EN54-24

Il proiettore bidirezionale Art. 49PRB105 (5 + 5 W), è caratterizzato da un telaio resistente all'acqua (grado IP56) di forma cilindrica in materiale ABS colore bianco con staffa orientabile di montaggio in alluminio e cavo L = 1m. È dotato di due altoparlanti full-range da 130mm e di un trasformatore di linea da 100V con tre livelli di regolazione della potenza (10 / 5 / 2.5 W). Progettato per ottenere un'emissione sonora con una marcata direzionalità è particolarmente adatto per essere installato in aree di passaggio, corridoi e ambienti particolarmente estesi. Compreso di fusibile termico di protezione e morsetteria ceramica, il tutto alloggiato in una scatola di giunzione per facilitare e ridurre i tempi d'installazione. Progettato e costruito per l'utilizzo in sistemi d'emergenza e d'evacuazione.
Certificazione secondo standard EN54-24.

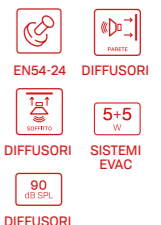

SCHEDE TECNICHE
SOFTWARE
NORMATIVE
SCHEMI IMPIANTO
LE GAMME
INTRODUZIONE
ANTINCENDIO



49PRM120

PROIETTORE MONODIREZIONALE 20W EN54-24

Il proiettore monodirezionale Art. 49PRM120, è caratterizzato da un telaio resistente all'acqua (grado IP66) di forma cilindrica in materiale ABS colore bianco con staffa orientabile di montaggio in alluminio e cavo L = 1m. E' dotato di un altoparlante full-range da 130mm e di un trasformatore di linea da 100V con quattro livelli di regolazione della potenza (20 / 10 / 5 / 2.5 W). Progettato per ottenere un'emissione sonora con una marcata direttività è particolarmente adatto per essere installato in aree di passaggio, corridoi e ambienti particolarmente estesi. Compreso di fusibile termico di protezione e morsetteria ceramica, il tutto alloggiato in una scatola di giunzione per facilitare e ridurre i tempi d'installazione. Progettato e costruito per l'utilizzo in sistemi d'emergenza e d'evacuazione.

Certificazione secondo standard EN54-24.



49TRM115

DIFFUSORE A TROMBA 15W EN54-24 IP66

Il diffusore a tromba Art. 49TRM115, è caratterizzato da un corpo impermeabile all'acqua (grado IP66), telaio in ABS (UL94V0) che garantisce un' elevata resistenza agli urti e una lunga durata nel tempo con una staffa orientabile in acciaio inossidabile. E' dotato di un trasformatore di linea a 100V con regolazione della potenza a quattro livelli (15 / 7.5 / 3.75 / 1.9 W) e possibilità di funzionamento a bassa impedenza, 20 Ohm. Progettati per fornire un'elevata pressione acustica, sono ideali per applicazioni industriali e, grazie ai materiali utilizzati ne permettono l'uso in esterno o in ambienti particolarmente umidi (es. piscine). Compreso di fusibile termico di protezione e morsetteria ceramica. Progettato e costruito per l'utilizzo in sistemi d'emergenza e d'evacuazione.

Certificazione secondo standard EN54-24.



49TRM130

DIFFUSORE A TROMBA 30W EN54-24 IP66

Il diffusore a tromba Art. 49TRM130, è caratterizzato da un corpo impermeabile all'acqua (grado IP66), telaio in ABS (UL94V0) che garantisce un' elevata resistenza agli urti e una lunga durata nel tempo con una staffa orientabile in acciaio inossidabile. E' dotato di un trasformatore di linea a 100V con regolazione della potenza a quattro livelli (30 / 20 / 10 / 5 W) e possibilità di funzionamento a bassa impedenza, 20 Ohm. Progettati per fornire un'elevata pressione acustica, sono ideali per applicazioni industriali e, grazie ai materiali utilizzati ne permettono l'uso in esterno o in ambienti particolarmente umidi (es. piscine). Compreso di fusibile termico di protezione e morsetteria ceramica. Progettato e costruito per l'utilizzo in sistemi d'emergenza e d'evacuazione.

Certificazione secondo standard EN54-24.

SCHEDE
TECNICHE

SOFTWARE

NORMATIVE

SCHEMI
IMPIANTO

LE GAMME

INTRODUZIONE

ANTINCENDIO



GLI SPAZI CALMI

LUOGHI SICURI PER LE PERSONE

La prima definizione di spazio calmo viene definita come luogo sicuro temporaneo ove gli occupanti possono attendere e ricevere assistenza per completare l'esodo verso luogo sicuro.

Lo spazio calmo per rispondere alla definizione di luogo sicuro temporaneo, dovrà avere le caratteristiche di un compartimento o di uno spazio scoperto dal quale poi raggiungere il luogo sicuro senza dover rientrare nel compartimento interessato dall'incendio. Al contempo, lo stesso, dovrà essere contiguo e comunicante con una via di esodo, o in essa inserito, senza costituire intralcio all'esodo. Ne deriva quindi la soluzione più diffusa che prevede la realizzazione dello stesso o all'interno del filtro di piano o nel pianerottolo di piano della scala aumentandone le dimensioni o ricavando un vano/rientranza nella muratura da destinare a tal scopo.

1. AL FINE DI CONSENTIRE AGLI OCCUPANTI DI ATTENDERE E RICEVERE ASSISTENZA, LO SPAZIO CALMO DEVE:

- essere contiguo e comunicante con una via d'esodo o in essa inserito, senza costituire intralcio all'esodo;
- avere dimensioni tali da poter ospitare tutti gli occupanti del piano che ne abbiano necessità, nel rispetto delle superfici minime per occupante della seguente tabella.

Tipologia	Superficie minima per occupante
Occupante deambulante	0,70 m ² /persona
Occupante su sedia a ruote	1,77 m ² /persona
Occupante allettato	2,25 m ² /persona

Alla superficie minima destinata agli occupanti devono essere aggiunti gli spazi di manovra necessari per l'utilizzo di eventuali ausili per il movimento (es. letto, sedia a ruota, ...)

2. IN CIASCUNO SPAZIO CALMO DEVONO ESSERE PRESENTI:

- un sistema di comunicazione bidirezionale per permettere agli occupanti di segnalare la loro presenza e richiedere assistenza ai soccorritori;
- eventuali attrezzature da impiegare per l'assistenza (es. sedia o barella di evacuazione, ...)
- indicazioni sui comportamenti da tenere in attesa dell'arrivo dell'assistenza dei soccorritori.

3. LO SPAZIO CALMO DEVE ESSERE CONTRASSEGNA TO CON SEGNALE UNI EN ISO 7010-E024.

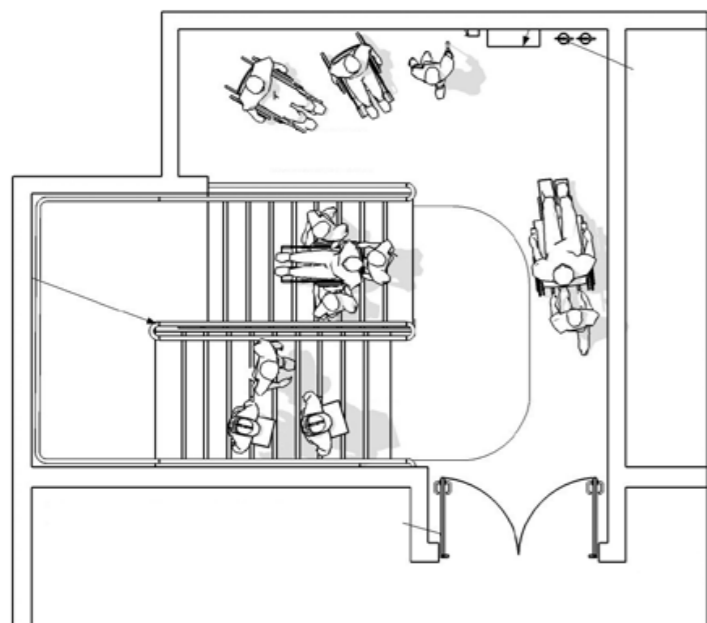

ESEMPIO DI SPAZIO CALMO: (AREA OF RESCUE ASSISTANCE) SECONDO NORMA ISO 21542

EMERGENCY

Lo spazio calmo per definizione è quel luogo sicuro temporaneo ove gli occupanti possono attendere e comunicare con il personale o l'operatore addetto alla gestione dell'emergenza. In questi luoghi è fondamentale assicurare le persone fornendogli indicazioni chiare e intelleggibili. La pulsantiera Emergency comunica verso una postazione presidiata in grado di gestire o deviare le chiamate direttamente verso centralini telefonici SIP o, tramite App, su Smart Phone e Tablet, in modo tale da ricevere assistenza su come meglio gestire tale situazione, per poi completare l'esodo verso un luogo sicuro.

3460HEV *PULSANTIERA VIDEO PER CHIAMATE DI EMERGENZA. SISTEMA VIP H264*



Pulsantiera in acciaio inox con singolo pulsante di chiamata e led di segnalazione per chiamata inoltrata e chiamata risposta. Completo di modulo audio/video POE per sistema ViP e di scatola da incasso. Modello "EMERGENCY" con indicazione braille. Montabile da parete con accessorio art. 3461. La pulsantiera è POE. Compatibile con formato video H264. Dimensioni 228.6x177.8x3mm.

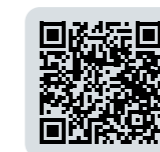

3460HHV *PULSANTIERA VIDEO HELP POINT. SISTEMA VIP H264*



Pulsantiera in acciaio inox con singolo pulsante di chiamata e led di segnalazione per chiamata inoltrata e chiamata risposta. Completo di modulo audio/video POE per sistema ViP e di scatola da incasso. Modello "HELP POINT". Montabile da parete con accessorio art. 3461. La pulsantiera è POE. Compatibile con formato video H264. Dimensioni 228.6x177.8x3mm.



3460EA *PULSANTIERA AUDIO PER CHIAMATE DI EMERGENZA. SISTEMA VIP*



Pulsantiera in acciaio inox con singolo pulsante di chiamata e led di segnalazione per chiamata inoltrata e chiamata risposta. Completo di modulo audio art. 1682 per sistema VIP e di scatola da incasso. Modello "EMERGENCY" con indicazione braille. Installabile anche da parete con accessorio art. 3461 acquistabile separatamente.

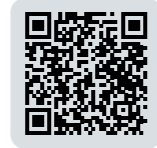

3460HA *PULSANTIERA AUDIO HELP POINT. SISTEMA VIP*



Pulsantiera in acciaio inox con singolo pulsante di chiamata e led di segnalazione per chiamata inoltrata e chiamata risposta. Completo di modulo audio POE per sistema VIP e di scatola da incasso. Modello "HELP POINT". Montabile da parete con accessorio art. 3461. Dimensioni della placca: (L x H x P): 180 x 229 x 3mm.



ACCESSORI



3461

CUSTODIA DA PARETE PER EMERGENCY E HELP POINT

Il box d'espansione Accessorio in acciaio inox per montaggio da parete delle pulsantiere art. 3460EA, 3460HEV, 3460HA, 3460HHV. Dimensioni (L x H x P): 175.8x226.6x56.6mm.

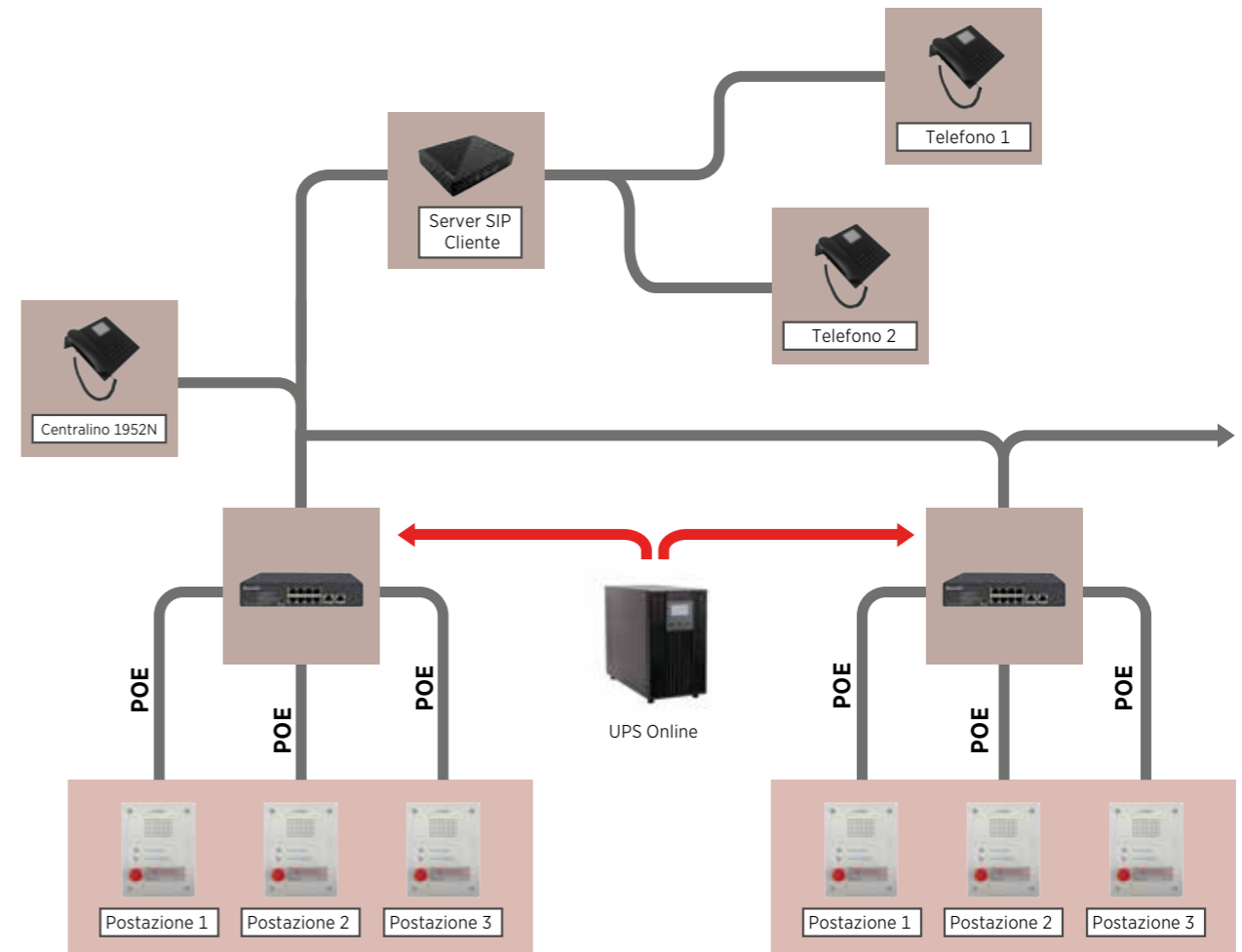

SCHEDE
TECNICHE

SOFTWARE

NORMATIVE

SCHEMI
IMPIANTO

LE GAMME

INTRODUZIONE

ANTINCENDIO

SISTEMA INDIRIZZATO

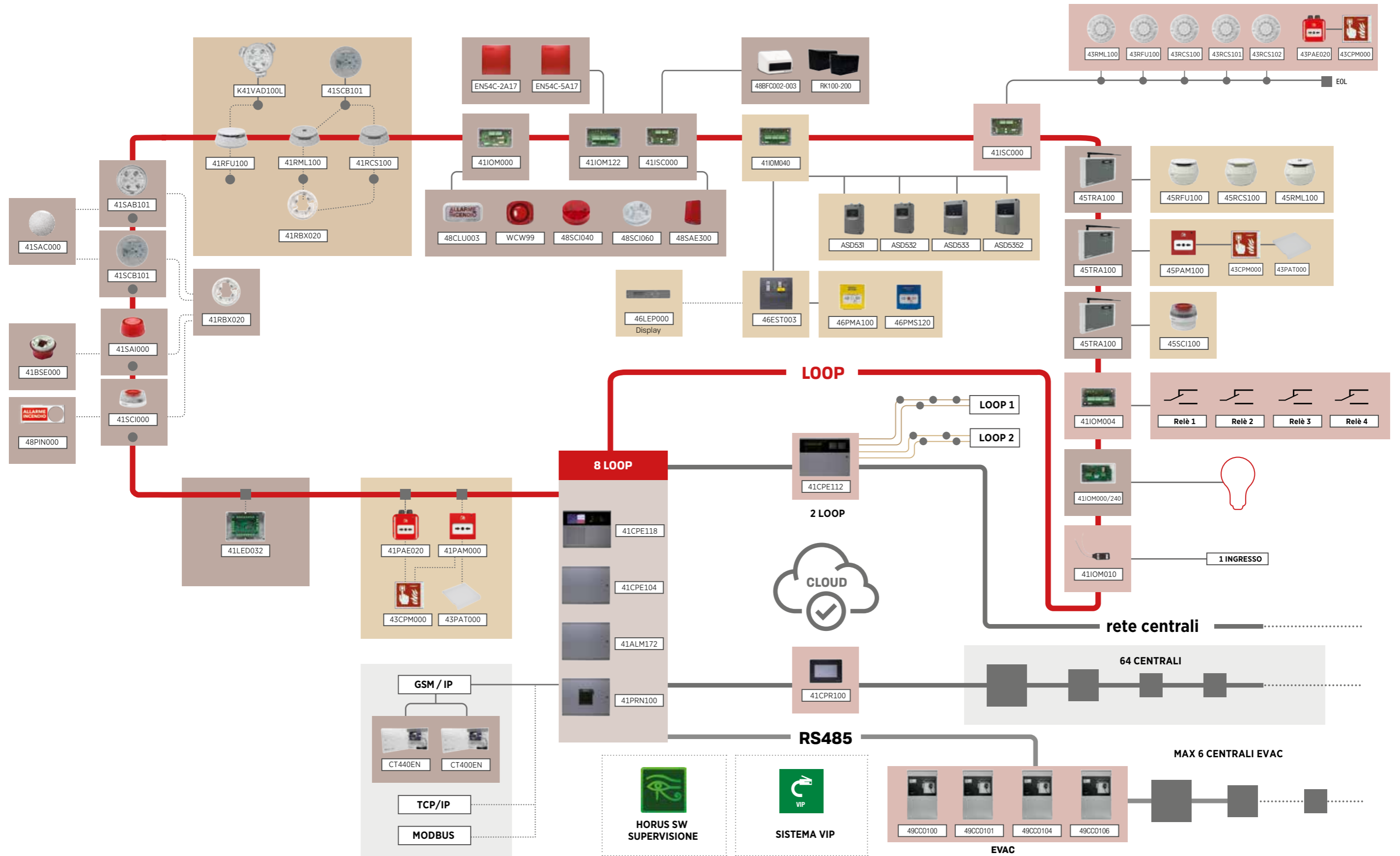

- SCHEDE TECNICHE
- SOFTWARE
- NORMATIVE
- SCHEMI IMPIANTO
- LE GAMME
- INTRODUZIONE



SISTEMA CONVENZIONALE

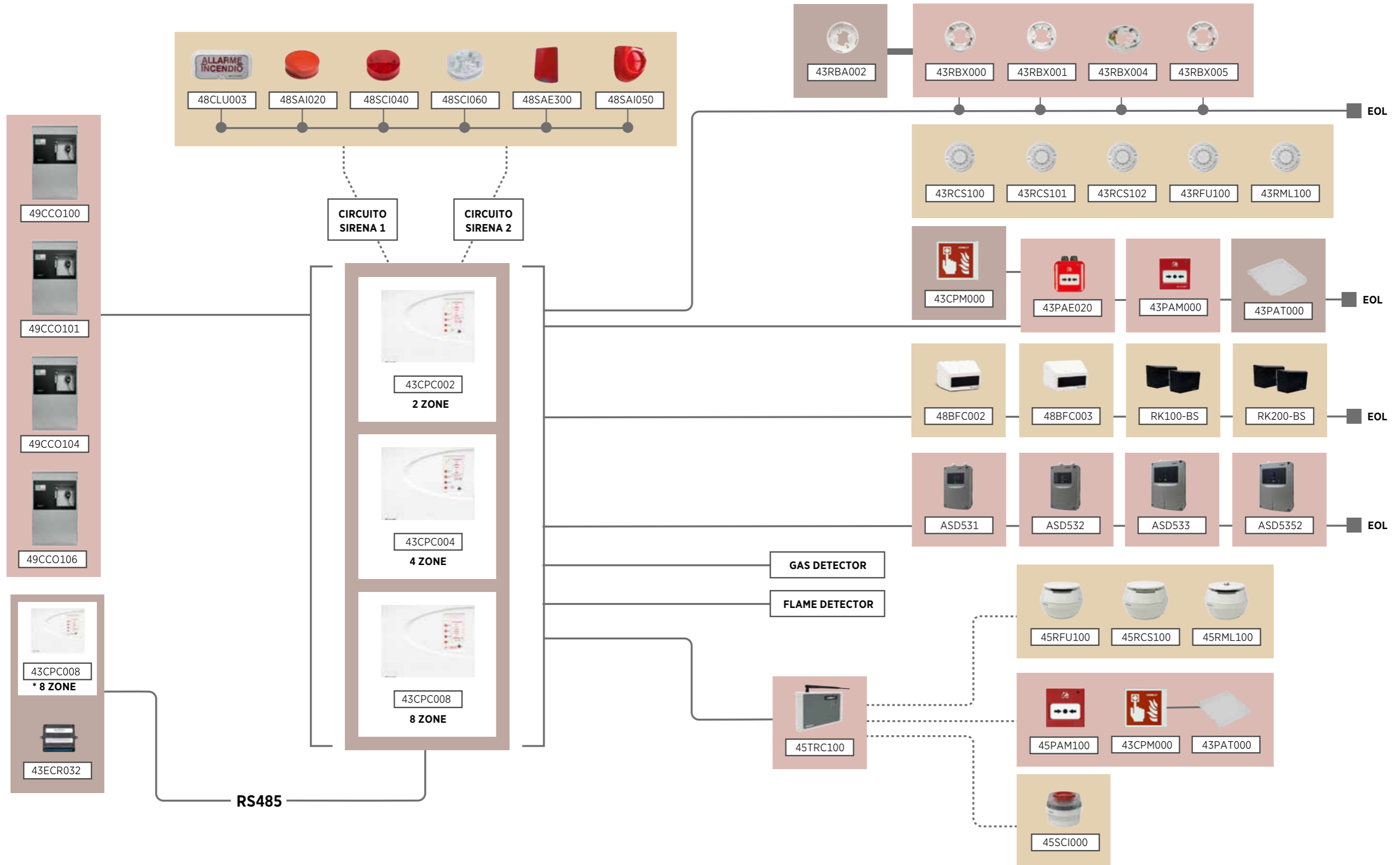

*Alla centrale 43CPC008 è possibile connettere una seconda centrale 43CPC008 per utilizzo come pannello ripetitore.

SCHEDE TECNICHE

SOFTWARE

NORMATIVE

SCHEMI IMPIANTO

LE GAMME

INTRODUZIONE

ANTINCENDIO

SISTEMA EVAC

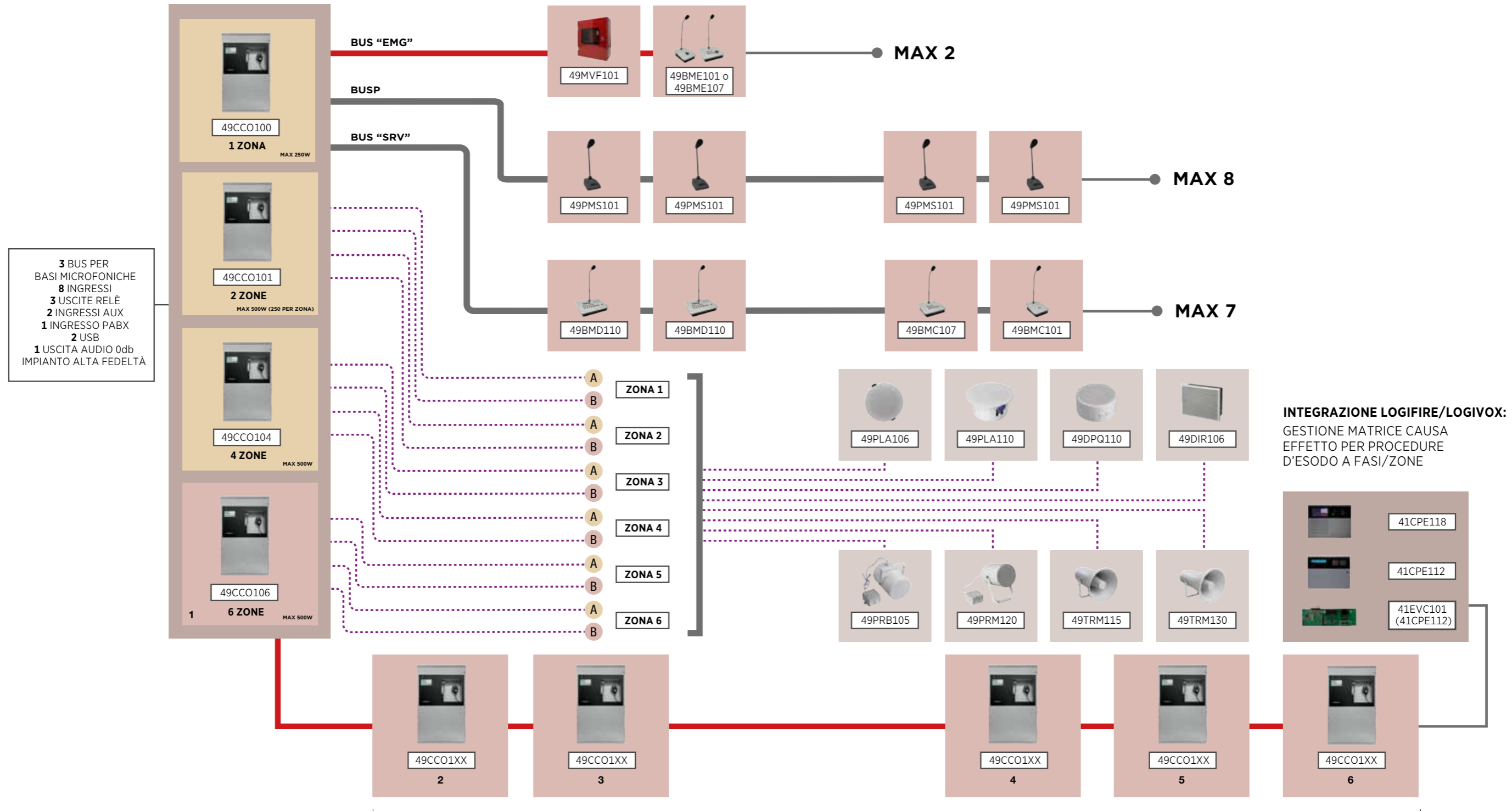

MAX 500m distanza da
prima a ultima centrale

TOT 3000W - 36 ZONE

SCHEDE
TECNICHE

SOFTWARE

NORMATIVE

SCHEMI
IMPIANTO

LE GAMME

INTRODUZIONE

ANTINCENDIO



NORMATIVA:

SISTEMI DI RIVELAZIONE DI FUMO AD ASPIRAZIONE

COSA SONO?

I rivelatori di fumo ad aspirazione utilizzano delle tubazioni con fori o capillari per analizzare l'atmosfera dell'area da loro controllata. Le tubazioni portano l'aria aspirata ad un sensore, il quale può essere ubicato in posizione remota rispetto all'area protetta permettendo una facile e molto più economica manutenzione. Per la protezione ad esempio di un controsoffitto non è necessario prevedere botole di ispezione in quanto la rete di tubazioni che scorre nel controsoffitto non ha bisogno di alcuna manutenzione, verrà fatta la manutenzione solamente sulla macchina che può essere posizionata anche all'esterno dell'area protetta e quindi in una posizione più accessibile, con l'ausilio di un compressore per la pulizia dei fori e di un aspirapolvere per pulire la tubazione direttamente nell'innesto tra tubazione e la macchina. In una zona incendio protetta utilizzando un sistema di aspirazione non è necessario portare cavi lungo l'ambiente da proteggere in quanto la tubazione è un semplice tubo plastico. È possibile realizzare un sistema di rivelazione completamente invisibile nascondendo il tubo di rivelazione nel controsoffitto ed utilizzando i capillari (tubicini con diametro ridotto) che permettono, con dei piccoli fori, di portare l'aria dell'ambiente da proteggere fino al rivelatore.

DOVE INSTALLARLI?

Questa metodologia di rivelazione incendio è molto utile nei seguenti casi:

- Dove è difficile la rivelazione, come per esempio camere bianche, centrali di telecomunicazione, controsoffitti, vani tecnici, cavedi, condotti etc.
- Ambienti dove è richiesto un basso impatto estetico, come musei, palazzi con architetture complesse etc.
- Ambienti con accesso difficoltoso all'impianto per la manutenzione, come stalle, prigioni, stazioni della metropolitana etc.

COME SONO NORMATI?

Tutti i sistemi ad aspirazione devono essere certificati EN54-20 e i metodi di installazione devono seguire le linee guida della normativa UNI 9795:2021. La EN54-20 suddivide i sistemi d'aspirazione in 3 classi A-B-C.

Inoltre la massima copertura di una singola macchina non deve essere superiore ai 1600mq (l'equivalente di una zona incendio).

Codici prodotto	ASD531	ASD532	ASD533	ASD5352
Descrizione	Rivelatore ad aspirazione 1 zona 1 canale	Rivelatore ad aspirazione 1 zona 1 canale	Rivelatore ad aspirazione 1 zona 1 canale	Rivelatore ad aspirazione 1 zona 2 canali
Certificazione	EN54-20, Vds, UL, FM	EN54-20, Vds, UL, FM	EN54-20, Vds, UL, FM	EN54-20, Vds, UL, FM
Numero massimo di fori classe A	6	8	16	18 + 18
Numero massimo di fori classe B	8	12	50	56 + 56
Numero massimo di fori classe C	12	16	50	120 + 120
Lunghezza max. tubazione	75mt. con derivazioni	120mt. con derivazioni	200mt. con derivazioni	2x300mt. con derivazioni
Sensibilità (allarme)	0,02% a 10% obs/m	0,02% a 10% obs/m	0,02% a 10% obs/m	0,02% a 10% obs/m

La tabella sotto riportata, specifica la classe di sensibilità del sistema ad aspirazione necessaria a protezione dei locali in funzione della loro altezza.

Rivelatori aspirazione (UNI EN54-20)	Altezza (h) dei locali (m)				
	$h \leq 6$	$6 < h \leq 8$	$8 < h \leq 12$	$12 < h \leq 16$	$16 < h \leq 20$
Rivelatori aspirazione (UNI EN54-20)	Classe A,B,C	Classe A,B,C	Classe A,B	Classe A	Classe A

NOTA: Per tutti gli ambienti aventi altezza superiore ai 12mt, è SEMPRE necessario effettuare dei fire-test a conferma del reale funzionamento del sistema installato.

Nel caso in cui l'altezza massima del locale protetto superi i 20mt, oltre ai fire-test, è necessario prevedere una rivelazione anche a livelli intermedi di altezza.

ESEMPIO APPLICATIVO CAMPIONAMENTO TOTALE

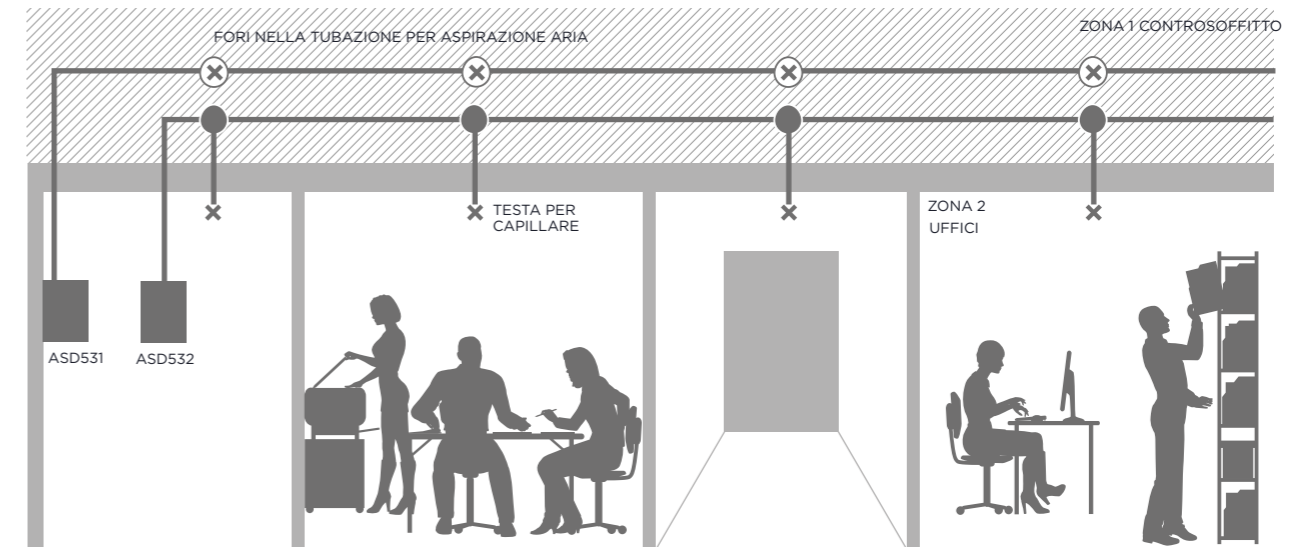

ESEMPIO APPLICATIVO CAMPIONAMENTO PRIMARIO

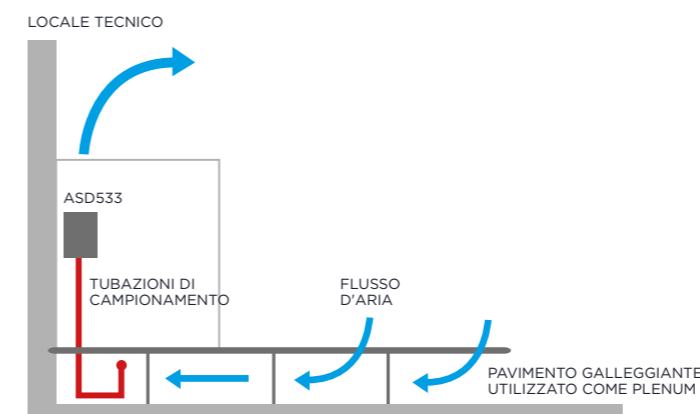

ESEMPIO APPLICATIVO CAMPIONAMENTO A OGGETTO

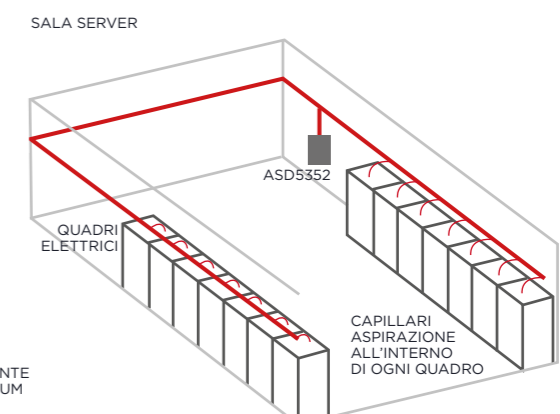

SOFTWARE DISPONIBILE PER IL DIMENSIONAMENTO DEL SISTEMA DI ASPIRAZIONE

SCHEDE
TECNICHE

SOFTWARE

NORMATIVE

SCHEMI
IMPIANTO

LE GAMME

INTRODUZIONE

ANTINCENDIO



NORMATIVA

RILEVATORI OTTICI LINEARI DI FUMO

COSA SONO?

Un rivelatore ottico lineare di fumo è un dispositivo di rivelazione incendio che utilizza l'attenuazione e/o la modulazione di uno o più raggi ottici. Possono essere composti da una parte attiva e quindi alimentata che ha funzione di emettitore e ricevitore, e da una parte passiva non alimentata composta da un catarifrangente studiato appositamente per riflettere il fascio di luce trasmesso. Altra tipologia è quella con trasmettitore e ricevitore (tx-rx) attivi, dove il raggio infrarosso emesso dal trasmettitore non verrà riflesso da un catarifrangente ma, «catturato» dal ricevitore che segnalerà in base alla sensibilità impostata lo stato di allarme o di normale funzionamento del rivelatore ottico lineare. Questa tipologia di sensori trova ampio utilizzo quando le distanze tra trasmettitore e ricevitore sono più ampie o dove il fascio del raggio IR deve avere un diametro ridotto. Quando il dispositivo attivo rileva una variazione di luce tra quella emessa e ricevuta invia la segnalazione di allarme. Il rivelatore ottico lineare è in grado di distinguere se ciò che sta bloccando il fascio luminoso è fumo (rilevando una variazione parziale del fascio trasmesso) o solo un ostacolo fisico (rilevando il blocco completo della trasmissione del fascio). In quest'ultimo caso il dispositivo invia la segnalazione di guasto.

DOVE INSTALLARLI?

La peculiarità di proteggere ampi spazi con solo un dispositivo lineare ottico, non solo evita il posizionamento di decine di rivelatori puntiformi e quindi di opere di cablaggio e predisposizione, ma migliora anche l'estetica dello spazio protetto oltre a facilitare la manutenzione. Solitamente i rivelatori lineari ottici sono installati in:

- Grandi stabilimenti con ampi spazi aperti come capannoni, sale da pranzo in ristoranti o Hotel, scuole, lunghi corridoi, campi da gioco, palazzetti sportivi, magazzini, hangar etc.
- Stabilimenti storici e/o non danneggiabili come chiese, musei, palazzi, arene, mostre d'arte, negozi di lusso etc.

COME SONO NORMATI?

Gli standard che regolano i rivelatori ottici lineari sono l'EN54-12 a livello di progettazione del prodotto e la UNI9795 a livello di installazione. Quest'ultima norma specifica che l'area di copertura della singola macchina non può superare i 1600mq (l'equivalente di una zona incendio). Questo dato è calcolato basandosi sul raggio di copertura della singola macchina, il quale non può superare i 15m. Per quanto riguarda la regolazione dell'altezza di installazione, la norma specifica che con copertura piana il rivelatore lineare ottico deve essere collocato entro il 10% dell'altezza del locale da proteggere. Qualora non sia possibile rispettare il 10%, deve essere comunque mantenuto un massimo del 25% con installazione addizionale del 50% dei rivelatori normalmente previsti.

Codice	Distanza da soffitto (minima)	Coperture
48BFC000	30 cm	3-30 m
48BFC002	30 cm	5-50 m
48BFC003	30 cm	50-100 m
RK100-B	30 cm	25-120 m
RK100-BS	30 cm	25-120 m
RK200-B	30 cm	40-200 m
RK200-BS	30 cm	40-200 m
RK100-BS-EX	30 cm	25-120 m

LA DISTANZA DAL SOFFITTO DEVE SEMPRE FAR RIFERIMENTO ALLA NORMA UNI9795 E ALLA DISTANZA FUNZIONALE DEL PRODOTTO

ESEMPIO APPLICATIVO

RILEVATORE DI FUMO 48BFC000

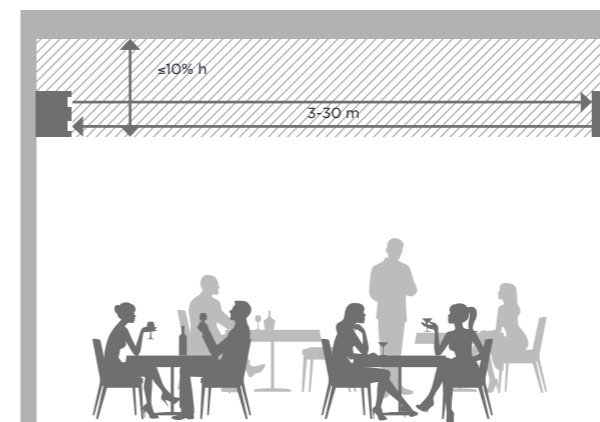

SALA DA PRANZO - RISTORANTE

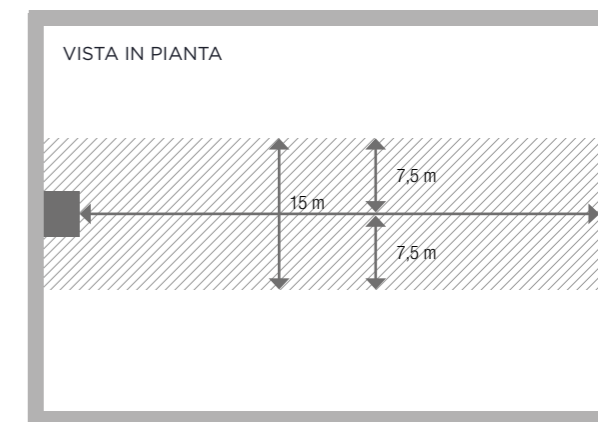

RILEVATORE DI FUMO 48BFC003

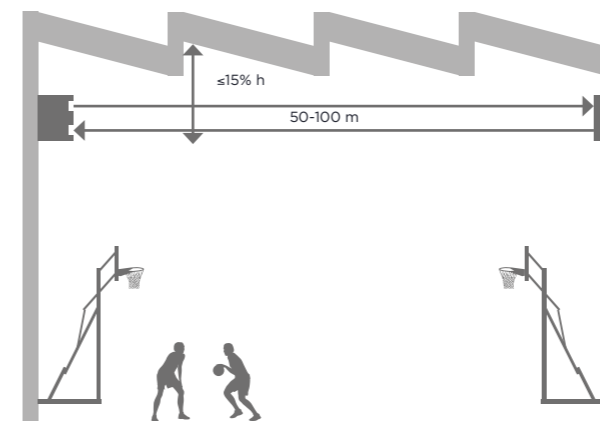

PALESTRA CON SOFFITTO A FALDE O A SHED

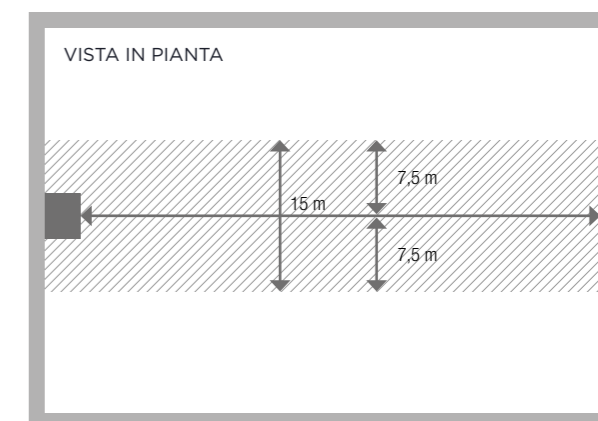

RILEVATORE DI FUMO RK200-B

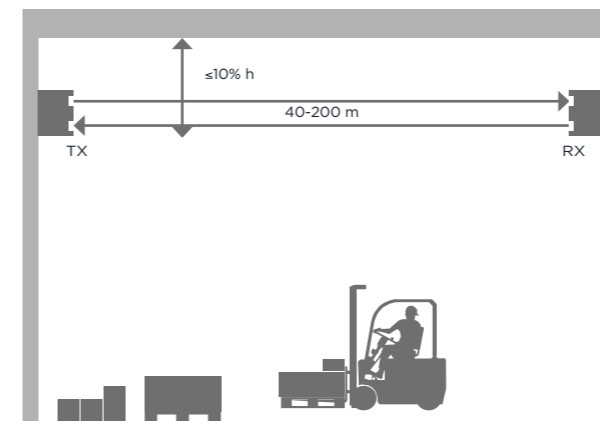

CAPANNONE

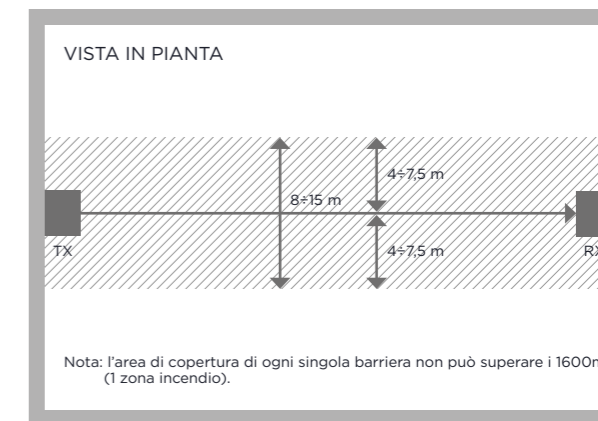

SCHEDE
TECNICHE

SOFTWARE

NORMATIVE

SCHEMI
IMPIANTO

LE GAMME

INTRODUZIONE

ANTINCENDIO



NORMATIVA

CENTRALI DI EVACUAZIONE VOCALE COMPATTE CERTIFICATE EN54-16 E EN54-4

I sistemi di evacuazione vocale sono sempre più un elemento essenziale nei sistemi antincendio. Guidare l'esodo con messaggi vocali preregistrati e studiati specificatamente per la tipologia di impianto, aiuta le persone all'interno dell'edificio a seguire le procedure di evacuazione nel modo più sicuro possibile. Questi sistemi offrono la possibilità di essere utilizzati per diffondere musica in condizioni normali dando sempre priorità, nella condizione di emergenza, a messaggi di evacuazione e allerta. Per questo questi sistemi sono ottimi da utilizzare soprattutto in ambienti pubblici come supermercati aeroporti, scuole...

Le centrali di evacuazione vocale compatte Comelit sono certificate secondo le normative europee EN54-16 per la parte di evacuazione vocale e EN54-4 per la parte di alimentazione.

CARATTERISTICHE PECULIARI

La nuova gamma di centrali compatte Logivox è composta da 4 differenti modelli, 49CCO100, 49CCO101, 49CCO104 e 49CCO106 che si distinguono tra loro principalmente per il numero di zone audio, da 1 a 6 e per la potenza massima distribuibile su di esse, da 250W fino a 500W.

Tutte le centrali dispongono di 3 linee BUS per la connessione di postazioni microfoniche d'emergenza o di servizio, 2 di questi alimentati direttamente dalla centrale.

Per i modelli 2-4-6 zone l'intervento dell'amplificatore di «fail-over» è gestito automaticamente da relè, di conseguenza non sarà necessario nessun cablaggio aggiuntivo.

Il numero massimo di centrali connesse in link via cavo RS485 è di 6, più 1 centrale antincendio Logifire, per un totale di 36 zone di diffusione A e B.

Sono inoltre disponibili differenti sorgenti audio in ingresso ed un'ampia libreria di messaggi pre-registrati d'Allerta, Evacuazione, inizio e fine Test per rispondere ad ogni tipologia d'evento, già disponibili in lingue differenti.

TABELLA PRESSIONI ACUSTICHE IN AMBIENTI TIPO

La misura della pressione acustica in campo libero viene sempre espressa in dB SPL, ovvero decibel calcolati in livello di pressione sonora (Sound Pressure Level). Al fine di garantire una buona intelligibilità del parlato occorre prevedere un livello medio di pressione sonora del messaggio superiore di almeno 10 dBA al livello del rumore ambientale esistente. Per una corretta progettazione acustica è quindi indispensabile conoscere il livello del rumore presente nell'area da sonorizzare; la tabella sotto riportata fornisce un'indicazione di massima dei valori medi che si riscontrano in ambienti comuni.

AMBIENTE	RUMORE (dB)
Stadio	85÷95
Stazione ferroviaria	70÷80
Officina	60÷70
Palestra	60÷70
Piscina	50÷60
Sala congressi	50÷60
Supermercato	50÷60
Parcheggi	50÷60
Ristorante	45÷65
Uffici	45÷55
Parco	40÷50
Hall albergo	40÷50
Aula scolastica	30÷50
Teatro	30÷50
Chiesa	30÷50
Camera albergo	30÷45
Camera ospedale	30÷45

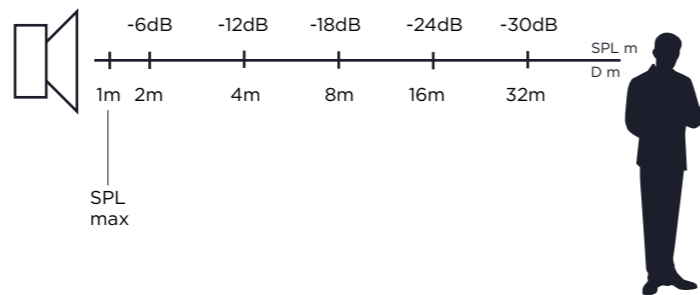

Come si può notare dall'immagine soprastante il livello sonoro prodotto da un diffusore acustico diminuisce con l'aumentare della distanza dal punto di ascolto.

Non tenendo conto dell'effetto di assorbimento dovuto all'ambiente, si può affermare che al raddoppio della distanza contribuisce un'attenuazione di -6 dB del livello di pressione sonora.

ESEMPIO APPLICATIVO IMPIANTO DIFFUSIONE SONORA SISTEMI EVAC

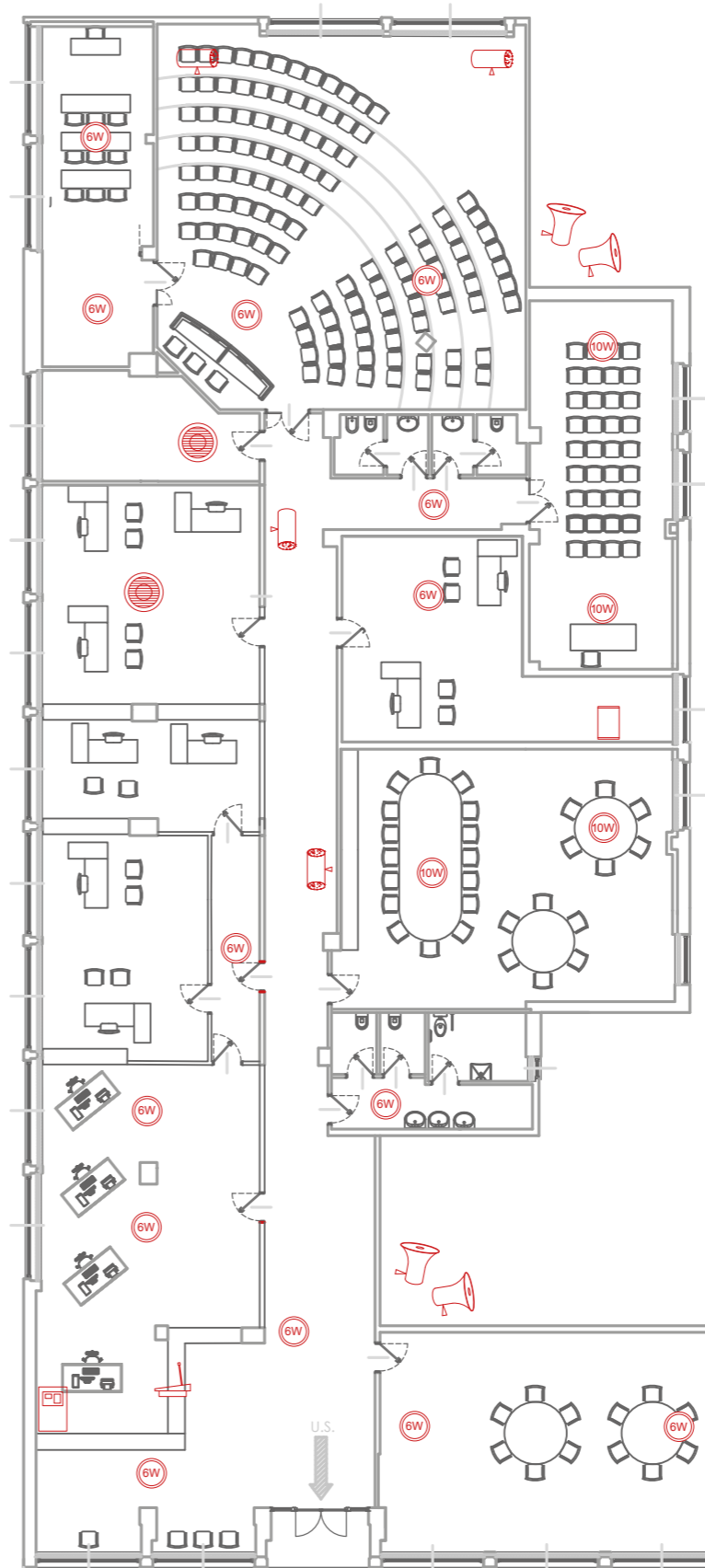

LEGENDA SISTEMA EVACUAZIONE VOCALE

	CENTRALE EVAC COMPATTA A 6 ZONE EN54-16, EN54-4 Comelit 49CCO106
	DIFFUSORE TONDO PARETE/SOFFITTO IN METALLO 10W EN54-24 Comelit 49DPQ110
	PROIETTORE MONODIREZIONALE 20W EN54-24 Comelit 49PRM120
	PROIETTORE BIDIREZIONALE 5+5W EN54-24 Comelit 49PRB105
	DIFFUSORE DA INCASSO IN CONTROSOFFITTO 6W EN54-24 Comelit 49PLA106
	DIFFUSORE DA INCASSO IN CONTROSOFFITTO 10W EN54-24 Comelit 49PLA110
	DIFFUSORE A TROMBA 15W EN54-24 Comelit 49TRM115
	DIFFUSORE A TROMBA 30W EN54-24 Comelit 49TRM130
	DIFFUSORE DA INCASSO RETTANGOLARE 6W EN54-24 Comelit 49DIR106
	POSTAZIONE MICROFONICA D'EMERGENZA EN54-16 Comelit 49BME107

NB: Esempio progettato secondo UNI ISO 7240-19 - Valore di STI comprovato mediante calcolo con ausilio di software di calcolo specifico

SCHEDE TECNICHE

SOFTWARE

NORMATIVE

SCHEMI IMPIANTO

LE GAMME

INTRODUZIONE

ANTINCENDIO



NORMATIVA

DISCIPLINA NORMATIVA IMPIANTI ANTINCENDIO

UNI 9795 - IMPIANTI ANTINCENDIO

Prescrive i criteri per la progettazione, l'installazione e l'esercizio dei sistemi fissi automatici di rivelazione e di segnalazione allarme d'incendio. I sistemi fissi automatici di rivelazione incendio devono in ogni caso comprendere:

- Rivelatori automatici di incendio
- Punti di segnalazione manuale
- Centrale di controllo e segnalazione
- Apparecchiatura di alimentazione
- Dispositivi di allarme incendio

PUNTI DI SEGNALAZIONE MANUALE

I sistemi fissi automatici devono essere completati con dei pulsanti manuali. I guasti e/o le esclusioni dei rivelatori non devono mettere fuori servizio i pulsanti e viceversa. Si prevede 1 pulsante per ogni uscita di sicurezza, dove almeno uno di essi possa essere raggiunto da ogni punto della zona stessa entro un percorso non maggiore di 30m per attività con rischio di incendio medio/basso e, di 15m nel caso di ambienti a rischio di incendio alto. In ciascuna zona i pulsanti devono essere almeno 2.

DISPOSITIVI DI ALLARME ACUSTICI E LUMINOSI

I dispositivi ottico-acustici devono essere dimensionati nel rispetto degli ultimi aggiornamenti normativi (UNI 9795:2021), basati su precisi parametri fonometrici.

UNI 11224:2019 - MANUTENZIONE DELL'IMPIANTO ANTINCENDIO

Descrive le procedure per il controllo iniziale, la sorveglianza, il controllo periodico, la manutenzione e la verifica generale dei sistemi di rivelazione incendio. È applicabile anche dove il sistema di rivelazione incendi sia utilizzato per attivare un sistema di estinzione automatica o attuare dispositivi di sicurezza antincendio. La presente norma si applica sia ai nuovi sistemi sia a quelli già esistenti.

UNI 11744:2019 - CARATTERISTICA DEL SEGNALE ACUSTICO DI PRE-ALLARME E ALLARME

Entrata in vigore nell'aprile 2019, fornisce le caratteristiche del segnale acustico unificato di preallarme e allarme evacuazione, utilizzato sui dispositivi acustici dei sistemi di rivelazione e segnalazione incendi.

- Segnale acustico di preallarme: consiste in un suono alternato a dente di sega con variazione della frequenza da 800 a 970 Hz e durata della variazione di 1 secondo.
- Segnale acustico allarme evacuazione: consiste in un suono continuo da 970 Hz \pm 50 Hz.

EN54-13:2017+A1:2019 - VALUTAZIONE DELLA COMPATIBILITÀ E CONNETTIVITÀ DEI COMPONENTI DI UN SISTEMA ANTINCENDIO

Questa norma specifica i requisiti per la compatibilità e le possibilità di connessione dei componenti di un sistema di rivelazione e di segnalazione d'incendio che siano conformi ai requisiti della UNI EN 54 o, in assenza di una norma specifica, alle specifiche del fabbricante. La norma inoltre specifica i requisiti per l'integrità di un sistema di rivelazione e segnalazione incendi quando è collegato ad altri sistemi. Di seguito è riportato il capitolo S7 Sistemi IRAI del codice unico prevenzione incendi:

S.7.5 IMPIANTI DI RIVELAZIONE ED ALLARME INCENDIO

1. Gli impianti di rivelazione ed allarme incendio (IRAI) progettati ed installati secondo la norma UNI 9795 sono considerati soluzione conforme. Le soluzioni conformi sono descritte in relazione alle funzioni principali e secondarie descritte nella norma UNI EN 54-1 e riportate nelle tabelle S.7-5 e S.7-6.

2. Per la corretta progettazione, installazione ed esercizio di un IRAI deve essere prevista, in conformità alla vigente regolamentazione e alle norme adottate dall'ente di normazione nazionale, la verifica della compatibilità e della corretta interconnessione dei componenti, compresa la specifica sequenza operativa delle funzioni da svolgere. I componenti degli IRAI verificati secondo la norma UNI EN 54-13 sono considerati soluzione conforme.

ESEMPIO DI INSTALLAZIONE RIVELATORI PUNTIFORMI DI FUMO, DISTANZA DAL SOFFITTO



ESEMPIO DI INSTALLAZIONE RIVELATORI DI CALORE E FUMO

CASO 1: LOCALE CON DIMENSIONI TRA LORO SIMILI

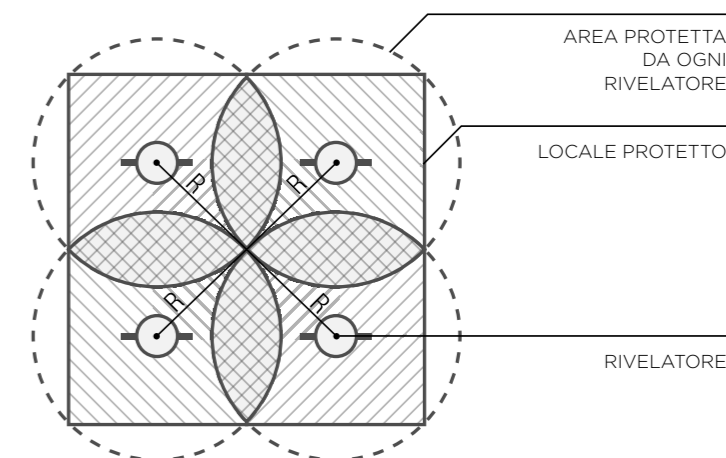

CASO 2: LOCALE CON DIMENSIONI TRA LORO DIVERSE (CORRIDOIO)

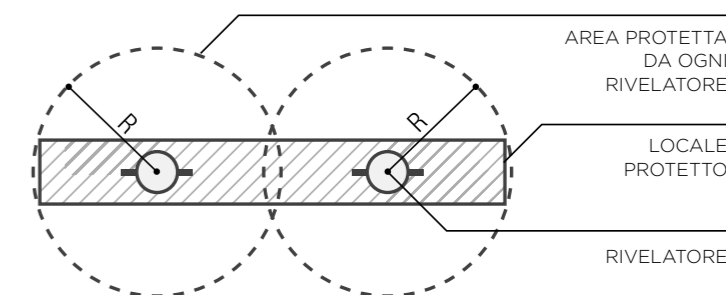

Integrazione Fire-VIP

Comelit propone un'innovativa soluzione che integra il mondo delle Videocitofonia IP e i sistemi di rivelazione incendio. Prendendo spunto dai sistemi installati in ambito residenziale/commerciale ha sviluppato il modulo 1467 che permette l'integrazione delle centrali di rivelazione incendio (LOGIFIRE e ATENA) con tutti i sistemi di Videocitofonia IP VIP. Il modulo 1467, tramite il protocollo MODBUS TCP/IP, acquisisce tutte le informazioni relative agli allarmi della centrale di rivelazione incendio e le distribuisce tramite il Sistema VIP alle utenze. Oltre alle classiche segnalazioni ottico/acustiche previste dalla normativa, un ulteriore messaggio di allerta viene inviato nei singoli appartamenti/uffici tramite le postazioni videocitofoniche. Ogni singolo Monitor può essere programmato per ricevere segnalazioni di Preallarme, Allarme ed Evacuazione. La logica di invio delle segnalazioni ai singoli monitor è completamente programmabile per tipologia ed evento, in base al piano o alla zona legata alla rivelazione incendio. Dove previsti, gli eventuali centralini di portineria possono ricevere non solo tutte le informazioni inviate ai monitor ma anche le segnalazioni di guasto relative alla centrale di rivelazione incendio. Il sistema consente inoltre, dove previsto, l'invio di notifiche programmabili, direttamente tramite l'APP MyComelit.

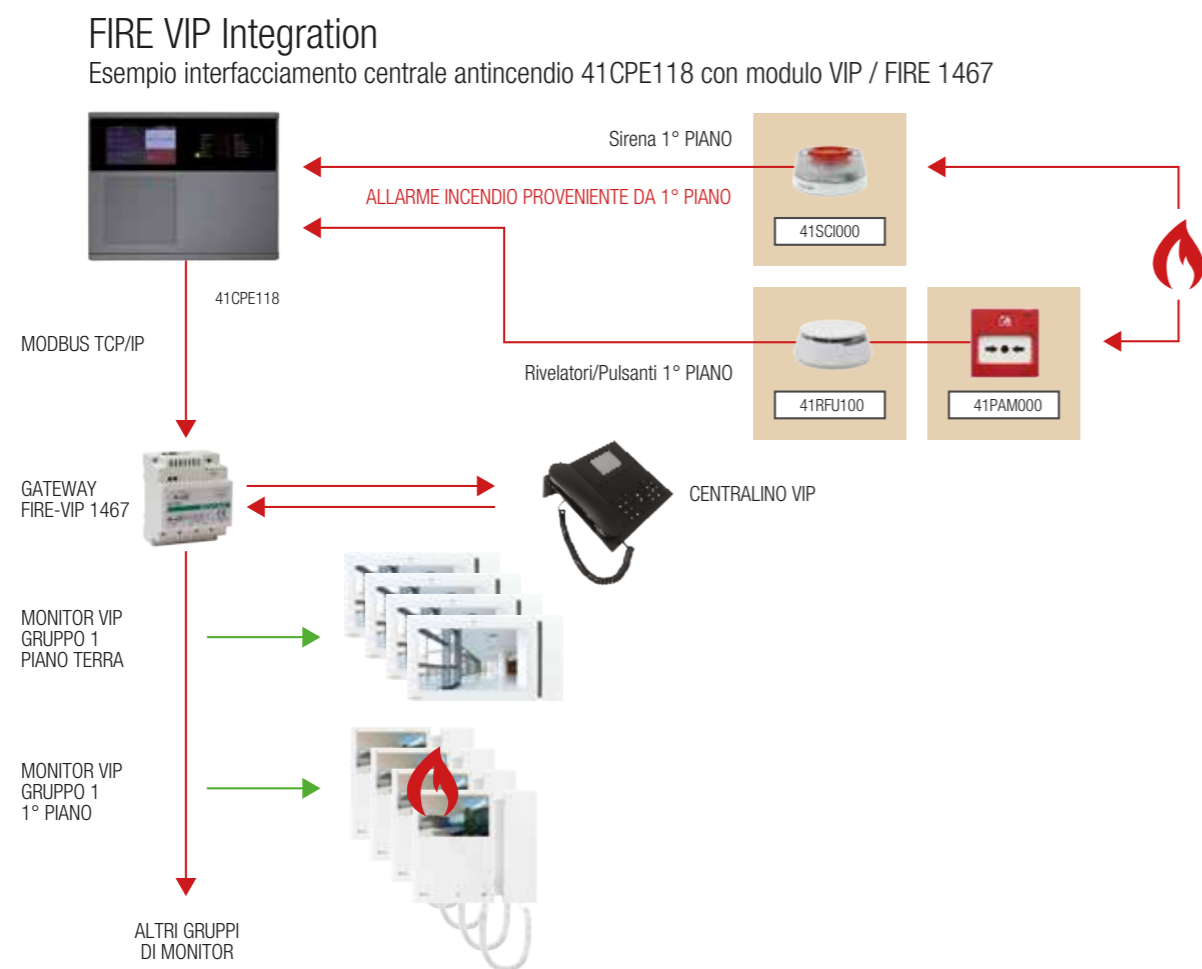

Loop + Battery Calculator All-In-One

Comelit mette a disposizione strumenti di calcolo per sistemi antincendio indirizzati in modo da dimensionare correttamente l'impianto, conoscendo con la massima precisione, prima della realizzazione del sistema, eventuali limiti installativi in modo tale da evitare qualsiasi tipo di problematica una volta che l'impianto è stato realizzato. È quindi possibile calcolare la sezione del cavo da utilizzare e la sua massima lunghezza in base ai dispositivi previsti, il consumo massimo dei dispositivi, la loro resistenza e quindi capire ed aver la conferma che la centrale sarà in grado di gestirli. Automaticamente, una volta inserito il numero di dispositivi sui differenti Loop e delle altre apparecchiature connesse, basterà inserire le ore di autonomia richieste, per la quale la centrale LogiFire dovrà funzionare in assenza di alimentazione principale e verrà calcolata di conseguenza la capacità necessaria della batteria da utilizzare.

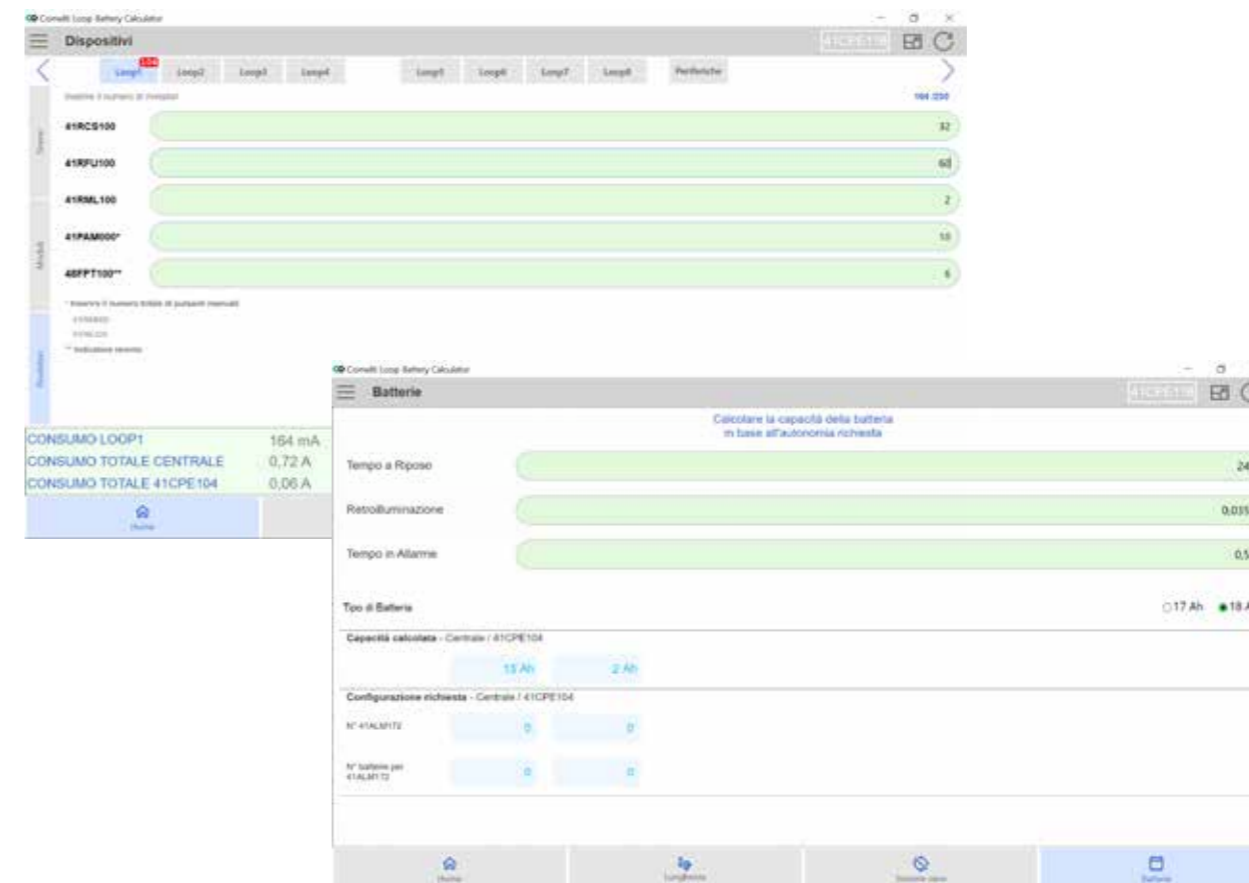

SCHEDE
TECNICHE

SOFTWARE

NORMATIVE

SCHEMI
IMPIANTO

LE GAMME

INTRODUZIONE

ANTINCENDIO



LogiProg Sw

Il software **LogiProg** è lo strumento a disposizione dell'installatore per la **configurazione** e la **gestione** di tutta la **gamma indirizzata** Comelit.

L'**interfaccia semplice e intuitiva** permette una programmazione lineare dei parametri di centrale, come le descrizioni dei singoli dispositivi, delle zone, delle logiche, delle temporizzazioni e dei ritardi richiesti in fase di avviamento impianto, anche in modalità OFF-LINE al fine di consentire all'installatore la pre-programmazione dell'impianto senza essere collegato direttamente alla centrale. La connessione con la centrale può avvenire tramite cavo mini USB o direttamente in TCP/IP.

Tramite il software è inoltre possibile scaricare la copia della programmazione in formato EXCEL, il Log eventi della centrale ed il report manutenzione con specificato il grado di contaminazione per ogni singolo rivelatore.

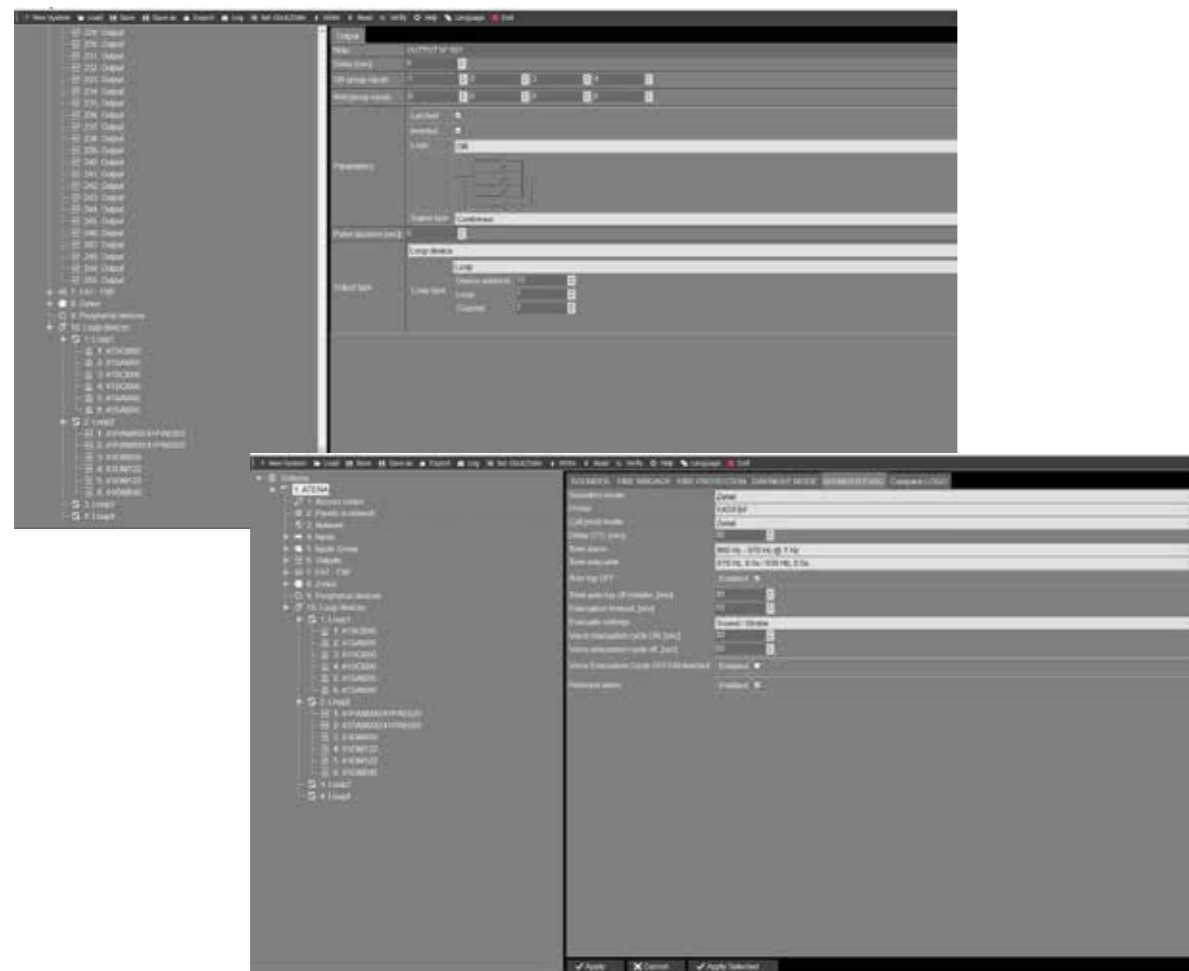

Supervisore Horus

Lo scopo dei sistemi di rivelazione incendio è garantire la sicurezza delle persone e dei beni. In special modo, quando si tratta di impianti estesi e complessi o di strutture multipiano, il supporto grafico diventa assolutamente indispensabile per minimizzare i tempi di reazione. Per questo motivo, una corretta ed immediata gestione delle situazioni di allarme, facilita la gestione di eventuali falsi allarmi o permette di intervenire in modo mirato ed efficace nel minor tempo possibile.

Horus diventa lo **strumento ideale** per soddisfare questa esigenza. Richiama immediatamente l'attenzione del personale preposto evidenziando che si tratta di un allarme incendio, fornisce tutte le informazioni relative all'esatta posizione dell'evento, guidando il personale nel punto esatto dove intervenire per la verifica. Nel caso in cui si tratti di un falso allarme, consente all'operatore abilitato di eseguire l'esclusione del singolo dispositivo che ha generato l'allarme. Horus è inoltre la piattaforma di integrazione di tutti i sistemi Comelit.

Una possibile implementazione è l'abbinamento con il sistema TVCC la quale permette di avere un pop up delle immagini delle telecamere interessate all'evento.

Il collegamento tra le centrali della serie LOGIFIRE e Horus avviene tramite **protocollo MODBUS TCP/IP**. Horus è in grado di **gestire un numero illimitato di centrali**, mappe e punti.

Le mappe possono essere importate nei formati Bitmap, Vettoriali o DWG eventualmente utilizzando le planimetrie originali del sito da monitorare. Horus offre inoltre una funzionalità innovativa consentendo di suddividere eventuali planimetrie in viste logiche le quali verranno ingrandite a pieno schermo in caso di allarme per evidenziare la zona interessata dall'allarme. I dispositivi vengono inseriti nelle mappe con icone personalizzabili, sono singolarmente escludibili in base al livello di autorizzazione e passano da statiche a lampeggianti in differenti colori a seconda dello stato (Allarme-Guasto- Esclusione). L'icona della centrale rende disponibili tutte le funzioni presenti a bordo come reset, tacitazione buzzer, tacitazione sirene. In caso di allarme verificato il sistema consente l'annullamento degli eventuali tempi di ritardo e l'innesco della procedura di evacuazione. Tramite il sistema sarà inoltre possibile monitorare tutti gli stati di allarme/guasto/anomalia della centrale per consentire una diagnostica real time.



SCHEDE
TECNICHE

SOFTWARE

NORMATIVE

SCHEMI
IMPIANTO

LE GAMME

INTRODUZIONE

ANTINCENDIO



GAMMA INDIRIZZATA

CENTRALI ANTINCENDIO



	41CPE118	41CPE112	41CPE104
CARATTERISTICHE PRINCIPALI			
Modello	Centrale antincendio indirizzata 1-8 loop, serie LOGIFIRE	Centrale antincendio indirizzata 1-2 loop, serie logifire	Box espansione 4 loop, serie logifire
Numero di loop	1 di serie espandibile a 4 con 3 41ECL220, fino ad 8 con box 41CPE104 (1 di serie)	1 di serie espandibile a 2 con espansione 41ECL022	1 di serie espandibile a 4 con 3 espansioni 41ECL220
Protocollo di comunicazione espansione loop	Comelit	Comelit	Comelit
Numero max di dispositivi per loop	250	250	250
Numero di zone di rivelazione disponibili	200	48	
Numero max dispositivi per zona	32	32	
Funzioni logiche programmabili	AND/OR		
Numero max. ingressi logici	250		
Numero max. uscite logiche	250		
Connettività	LAN, RS485	RS485, LAN (modulo 41ECN000 per SW di supervisione)	
Livelli di allarme (T1 e T2)	Si	Si	
Buzzer interno	Si	Si	
Countdown evacuazione (T3)	Si	Si	
Ritardo sull'attivazione delle sirene	1÷10 minuti	1÷10 minuti	
Rivelazione con conferma (doppia azione)	Si	Si	
Numero livelli di accesso protetti da password	3	3	
Gestione ritardi di attivazione	Si	Si	
Numero massimo di log eventi	10240	10000	
Menu display multilingua	Si	Si	
Modulo interfacciamento centrali evac	Si, in dotazione	Si, Art. 41EVC101 opzionale	
Numero massimo centrali Evac collegabili	6 (Logivox) - 5 (49CCO00x)	6 (Logivox) - 5 (49CCO00x)	
Alimentatore supplementare opzionale	Si, Art. 41ALM172 (max 10)		Si, Art. 41ALM172 (max 10)
Stampante termica opzionale	Si, Art. 41PRN100	Si, Art. 41PRN100	
Montaggio in strutture modulari	Si	Si	Si
Montaggio ad incasso	Si, Art. 48BIA100	Si, Art. 48BIA100	Si, Art. 48BIA100
Modalità di funzionamento con / senza presidio (day/night)	Si	Si	
Gestione da pannello remoto	Si	Si	Si
Numero di centrali collegabili su rete ethernet	64 con interfaccia TCP/IP integrata	64 con Art. 41ECN000	
Programmazione con PC	Con software di programmazione	Con software di programmazione	Con software di programmazione
Programmazione locale	A menu su display touchscreen a colori	A menu su display con tastiera	
Indiriz. dei sensori con auto-acquisizione dei disp. di loop	Si	Si	Si
Indirizzamento sensori con programmatore elettronico 41SPG000	Si	Si	Si
Retrocompatibilità serie precedente sensori indirizzati comelit	Si	Si	Si
Standard di certificazione	EN54-2, EN54-4, EN54-13, BOSEC	EN54-2, EN54-4, EN54-13, BOSEC	EN54-2, EN54-4, EN54-13, BOSEC

CENTRALI ANTINCENDIO



	41CPE118	41CPE112	41CPE104
CARATTERISTICHE PRINCIPALI			
Dimensioni (LxHxP - mm)	430 x 330 x 150	430 x 330 x 150	430 x 330 x 150
Grado protezione ip	IP30	IP30	IP30
Contenitore	Metallico	Metallico	Metallico
Colore	Grigio, RAL 7045	Grigio, RAL 7045	Grigio, RAL 7045
Display	Touch screen resistivo a colori 7"	LCD alfanumerico, 4 righe da 40 caratteri	ND
Peso senza batteria (g)	7000	7000	6500
Led per la segnalazione dello stato delle zone	200	16	
CPU ridondante	Si		
Porte programmazione	Micro USB-B, LAN (RJ45)	Micro USB-B	
Collegamento rete ethernet	Si	Si (per supervisione da SW) Art. 41ECN000 opzionale	
Numero max di centrali collegabili su rete RS485 ridondante	64, con modulo 41ECB000 opzionale	64, con modulo 41ECB000 opzionale	
Protezione all'accesso	Tramite speciale chiave meccanica	Tramite speciale chiave meccanica	Tramite speciale chiave meccanica
Ingressi dedicati all'interfac. con sistemi di estinzione	3	3	
Temperatura di funzionamento (°C)	-5 ÷ 40	-5 ÷ 40	-10 ÷ 50
Umidità di funzionamento (% RH max)	(93 ± 3)% @ 40°C	(93 ± 3)% @ 40°C	(93 ± 3)% @ 40°C
Sezione max cavi di collegamento (mm²)	0.4 ÷ 2.5	0.4 ÷ 2.5	0.4 ÷ 2.5
CARATTERISTICHE ELETTRICHE			
Alimentazione principale	110+230 VAC / 50+60Hz	110+230 VAC / 50+60Hz	110+230 VAC / 50+60Hz
Alimentazione di backup (batterie non fornite)	1 x 12VDC - 18Ah	1 x 12VDC - 18Ah	1 x 12VDC - 18Ah
Uscita alimentazione dispositivi ausiliari	1 (0.3A@24VDC)	1 (0.5A@24VDC)	1 (0.5A@24VDC)
Uscite a relè con contatto libero (NA/NC) programmabili	4 (10A@30VDC)	4 (15A@24 VDC)	
Uscite monitorate per sirene	1 (1A@24VDC)	2 (0.5A@24VDC ognuna)	1 (1A@24VDC)
Uscite monitorate	3 (Trasmissione allarme, Estinzione, Guasto) 0.1A@24VDC ognuna	3 (Trasmissione allarme, Estinzione, Guasto) 0.3A@24VDC ognuna	

SCHEDE
TECNICHE

SOFTWARE

NORMATIVE

SCHEMI
IMPIANTO

LE GAMME

INTRODUZIONE

ANTINCENDIO



GAMMA INDIRIZZATA

ACCESSORI ANTINCENDIO



41ALM172

41PRN100

41CPR100

CARATTERISTICHE PRINCIPALI

Modello	Alimentatore supplementare serie Logifire	Stampante termica, serie logifire	Pannello ripetitore, serie logifire
Centrali compatibili	41CPE118 e box 41CPE104	41CPE118, 41CPE112	41CPE118, 41CPE112, 41CPE024, 41CPE012
Numero max di centrali collegabili su rete rs485 ridondante			64
Numero di centrali collegabili su rete ethernet			64 con interfaccia TCP/IP integrata
Porte programmazione			Micro USB-B
Programmazione con pc			Con software di programmazione
Programmazione locale			A menu su display con tastiera
Display			Touch screen resistivo a colori 7" (159x88mm)
Buzzer interno			Si
Tipologie font supportato		12x24 punti e 9h17 punti	
Densità di stampa		8 punti/mm. 576 punti/linea	
Velocità di stampa		170mm / sec.	
Standard di certificazione	EN54-4, BOSEC	BOSEC	BOSEC

CARATTERISTICHE HARDWARE

Larghezza (mm)	430	430	227
Altezza (mm)	330	330	166
Profondità (mm)	150	150	38
Grado protezione IP	IP30	IP30	IP30
Materiale	Metallico	Metallico	ABS
Colore	Grigio, RAL 7045	Grigio, RAL 7045	Bianco RAL 9002, cornice nera
Peso (g)	6500	5500	700
Montaggio ad incasso	Si, Art. 48BIA100	Si, Art. 48BIA100	Si, Art. 41KPR102
Montaggio su base da tavolo			Si, Art. 41KPR101
Montaggio in strutture modulari	Si	Si	
Temperatura di funzionamento (°C)	-5 ÷ 50	-10 ÷ 50	-5 ÷ 50
Umidità di funzionamento (% RH max)	(93 ± 3)% @ 40°C	(93 ± 3)% @ 40°C	(93 ± 3)% @ 40°C

CARATTERISTICHE ELETTRICHE

Tensione di alimentazione	230VAC (+/-10%), 50Hz	230VAC (+/-10%), 50Hz	24VDC
Assorbimento massimo (mA)	9,9 ÷ 14,2		220
Corrente massima erogata dall'alimentatore	7A@1 batteria, 14A@2 batterie		
Alimentazione di backup (batterie non fornite)	2 x 12Vdc - 18Ah		

ACCESSORI SEGNALATORI INCENDIO



48FPI000

48FPT100

CARATTERISTICHE PRINCIPALI

Modello	Spia a LED di ripetizione da incasso	Spia a LED di ripetizione, serie LOGIFIRE
---------	--------------------------------------	---

CARATTERISTICHE HARDWARE

Dimensioni	24 (ø) x 38,5 (P)	48 (ø) x 32 (H)
Diametro foro per l'incasso (mm)	20	
Grado protezione IP		IP30
Materiale	ABS	ABS
Colore	Trasparente	Bianco
Peso (g)	5	30
Segnalazione ottica	Si	Si
Colore segnalazione ottica	Rosso	Rosso
Temperatura di funzionamento (°C)	0 ÷ 50	-10 ÷ 60
Umidità di funzionamento (% RH max)	(93 ± 3)@40°C	(93 ± 3)@40°C

CARATTERISTICHE ELETTRICHE

Tensione di alimentazione	2Vdc ±5%	2,1 ÷ 2,6 VDC
Corrente diretta massima (mA)	-	50
Consumo con rivelatore indirizzato (mA)	3	5,2
Consumo con rivelatore convenzionale (mA)	3	5,5

SCHEDE
TECNICHE

SOFTWARE

NORMATIVE

SCHEMI
IMPIANTO

LE GAMME



INTRODUZIONE

ANTINCENDIO



GAMMA INDIRIZZATA

RIVELATORI

			
	41RFU100	41RCS100	41RML100
CARATTERISTICHE PRINCIPALI			
Modello	Rivelatore ottico di fumo, serie logifire	Rivelatore di calore / termovelocimetro, serie logifire	Rivelatore multisensore fumo/calore + termovelocimetro, serie logifire
Retrocompatibilità con centrali serie atena	SI	SI	SI
Livelli sensibilità impostabili	Alto/Normale/Medio/Basso	A1R (58°, RoR), A2S (60°), BS (75°)	Alto/Normale/Medio/Basso (ottico) - A1R (termico - 58°, RoR)
Indicatori a led	2, visibilità 360°	2, visibilità 360°	2, visibilità 360°
Classe del rivelatore (in conformità a EN54-5)		A1/R, A2/S	A1/R
Isolatore	SI	SI	SI
Tempo di assestamento all'alimentazione (S)	30	30	30
Standard di certificazione	EN54-7, EN54-17, BOSEC	EN54-5, EN54-17, BOSEC	EN54-5, EN54-7, EN54-17, BOSEC
CARATTERISTICHE HARDWARE			
Dimensioni (øxh - mm - base inclusa)	108 x 41	108 x 41	108 x 48
Grado protezione IP	IP30	IP30	IP30
Tipo rivestimento	ABS	ABS	ABS
Colore	Bianco	Bianco	Bianco
Peso (g)	125	125	125
Base compatibile	41RBX020	41RBX020	41RBX020
Temperatura di funzionamento (°C)	-10 ÷ 60	-10 ÷ 60	-10 ÷ 60
Umidità di funzionamento (% RH max)	(93 ± 3)% @ 40°C	(93 ± 3)% @ 40°C	(93 ± 3)% @ 40°C
Sezione per terminali (mm ²)	0.4 ÷ 2.5	0.4 ÷ 2.5	0.4 ÷ 2.5
CARATTERISTICHE ELETTRICHE			
Alimentazione	16 - 32VDC (Nom. 27VDC)	16 - 32VDC (Nom. 27VDC)	16 - 32VDC (Nom. 27VDC)
Consumo in comunicazione	<310µA@27VDC	<290µA@27VDC	<310µA@27VDC
Assorbimento nominale (stand-by)	<190µA@27VDC	<170µA@27VDC	<190µA@27VDC
Assorbimento in allarme	6.5mA	6.5mA	6.5mA
Uscita in stato d'allarme per segnalazione remota	7.5mA@7.5VDC	7.5mA@7.5VDC	7.5mA@7.5VDC

ACCESSORI ANTINCENDIO

		
	41LTS000	41SPG000
CARATTERISTICHE PRINCIPALI		
Numero di indirizzi disponibili		250
Autodiagnosi del loop	SI	
Lettura parametri dispositivi	SI	
Funzioni di auto-indirizzamento	SI	
Ricerca corto circuiti / aperture su loop	SI	
Attivazione led dispositivi	SI	
Menu display multilingua	SI	
CARATTERISTICHE HARDWARE		
Materiale	ABS	ABS
Colore	Bianco	Bianco
Peso (g)	250	260
Temperatura di funzionamento (°C)	-5 ÷ 40	-5 ÷ 40
Umidità di funzionamento (% RH max)	(93 ± 3)% @ 40°C	(93 ± 3)% @ 40°C
Sezione per terminali (mm ²)	0.2 ÷ 2.5	
CARATTERISTICHE ELETTRICHE		
Tensione di alimentazione	15 VDC	4.2÷8 VDC
Alimentazione secondaria		4 batterie da 1.5V, tipo AA

SCHEDE
TECNICHE

SOFTWARE

NORMATIVE

SCHEMI
IMPIANTO

LE GAMME

INTRODUZIONE

ANTINCENDIO



GAMMA INDIRIZZATA

PULSANTI ANTINCENDIO



41PAM000

41PAE020

CARATTERISTICHE PRINCIPALI

Tipo di punto di rivelazione	Pulsante di allarme manuale	Pulsante di allarme manuale
Isolatore	SI	SI
Standard di certificazione	EN54-11, EN54-17, BOSEC	EN54-11, EN54-17, BOSEC

CARATTERISTICHE HARDWARE

Dimensioni (LxHxP - mm)	90x90x56	114x114x80
Grado protezione IP	IP40	IP67
Materiale	ABS	ABS
Colore	Rosso	Rosso
Peso	175	263
Tipo di elemento frangibile	Resettabile	Resettabile
Temperatura di funzionamento (°C)	-10 ÷ 60	-10 ÷ 60
Umidità di funzionamento (% RH max)	(93 ± 3)% @ 40°C	(93 ± 3)% @ 40°C
Sezione per terminali (mm ²)	0,4 ÷ 2,5	0,4 ÷ 2,5

CARATTERISTICHE ELETTRICHE

Tensione di alimentazione	15÷32VDC	15÷32VDC
Consumo in comunicazione	160µA@27VDC	160µA@27VDC
Consumo di corrente in allarme	3 mA	3 mA

SIRENE E SEGNALATORI



41SCI000

41SCB101

41SAI000

41SAB101

K41VAD100L

CARATTERISTICHE HARDWARE

Modello	Sirena con lampeggiante indirizzata	Base con sirena e lampeggiante, serie logifire	Sirena indirizzata	Base con sirena, serie logifire	Base con lampeggiante EN54-23 e sirena EN54-3
Retrocompatibilità con centrali serie atena	SI	SI	SI	SI	SI
Numero di toni disponibili	32	32	32	32	32
Copertura segnale ottico secondo EN54-23	(W) 2,4 x 6				(C) 3 x 6
Isolatore	SI	SI	SI	SI	SI
Standard di certificazione	EN54-3, EN54-17, EN54-23, UNI 11744:2019, BOSEC	EN54-3, EN54-17, UNI 11744:2019	EN54-3, EN54-17, UNI 11744:2019, BOSEC	EN54-3, EN54-17, UNI 11744:2019	EN54-3, EN54-17, EN54-23, UNI 11744:2019

CARATTERISTICHE HARDWARE

Dimensioni (LxHxP - mm)	116 (ø) x 55 (H)		116 (ø) x 55 (H)		162 (ø) x 40 (H)
Dimensioni (øxh - mm - base inclusa)		121 x 38		121 x 38	
Grado protezione IP	IP43C	IP21C	IP43C	IP21C	IP21C
Tipo rivestimento	ABS	Policarbonato	ABS	ABS	ABS
Colore	Rosso, base bianca	Bianco	Rosso	Bianco	Bianco
Peso (g)	183	125	183	125	215
Segnalazione ottica	SI	SI			SI
Colore segnalazione ottica	Bianco	Rosso			Bianco
Temperatura di funzionamento (°C)	-10 ÷ 50	-10 ÷ 55	-10 ÷ 50	-10 ÷ 55	-10 ÷ 50
Umidità di funzionamento (% RH max)	(93 ± 3)% @ 40°C	(93 ± 3)% @ 40°C	(93 ± 3)% @ 40°C	(93 ± 3)% @ 40°C	(93 ± 3)% @ 40°C
Base compatibile	41RBX020	41RBX020	41RBX020	41RBX020	
Sezione dei cavi utilizzabili (mm ²)	0,4 ÷ 2,5	0,4 ÷ 2,0	0,4 ÷ 2,5	0,4 ÷ 2,0	0,4 ÷ 2,0

CARATTERISTICHE ELETTRICHE

Tensione di alimentazione	15 - 32 (27 VDC Nominale)	16 - 32VDC (Nominale 27VDC)	15 - 32 (27 VDC Nominale)	16 - 32VDC (Nominale 27VDC)	20 - 32 (27 VDC Nominale)
Frequenza di lampeggio (Hz)	1	1			0,5
Assorbimento nominale (stand-by)	500µA@27VDC	470µA@27VDC	500µA@27VDC	470µA@27VDC	1mA
Ass. Max (altri toni) volume alto (con audio e lampeg. Attivo)	<16.5mA	10 mA @ 27VDC			<29mA
Ass. Max (altri toni) volume alto (con solo audio attivo)	<10mA		<10mA	9.8 mA @ 27VDC	
Ass. Max (altri toni) volume basso (con audio e lampegg. Attivo)	<11mA	3 mA @ 27VDC			
Ass. Max (altri toni) volume basso (con solo audio attivo)	<4mA		<4mA	2.8 mA @ 27VDC	
Ass. Max tono principale 27 vol. Alto con audio e lampeg. Attivo	<22mA	10 mA @ 27VDC			<29mA
Ass. Max tono principale 27 volume alto con solo audio attivo	<16.5mA		<16.5mA	9.8 mA @ 27VDC	
Ass. Max tono principale 27 vol. Basso con audio lampegg. Attivo	<12mA	3 mA @ 27VDC			
Ass. Max tono principale 27 volume basso con solo audio attivo	<5mA		<5mA	2.8 mA @ 27VDC	
Potenza sonora (altri toni) volume alto (db@1m)	80-95±3	- 87±3	80-95±3	- 87±3	- 87±3
Potenza sonora (altri toni) volume basso (db@1m)	75-85±3	- 81±3	75-85±3	- 81±3	- 81±3
Potenza sonora (tono principale 27) volume alto (db@1m)	- 92±5	- 88±3	92±5	- 88±3	- 88±3
Potenza sonora (tono principale 27) volume basso (db@1m)	- 80±6	- 81±3	80±6	- 81±3	- 81±3



GAMMA INDIRIZZATA

MODULI ANTINCENDIO

CARATTERISTICHE PRINCIPALI								
Isolatore	Si	Si	Si	Si	Si	Si	Si	No
Standard di certificazione	EN54-17, EN54-18, BOSEC	EN54-17, EN54-18, BOSEC	EN54-17, EN54-18, BOSEC	EN54-17, EN54-18, BOSEC	EN54-17, EN54-18, BOSEC	EN54-17, EN54-18, BOSEC	EN54-17, EN54-18	
CARATTERISTICHE HARDWARE								
Dimensioni (LxHxP - mm)	142x80x45	142x80x45	142x80x45	142x80x45	142x80x45	142x80x45	142x80x45	43x25
Grado protezione IP	IP21	IP21	IP21	IP21	IP21	IP21	IP21	IP21C
Materiale	ABS	ABS	ABS	ABS	ABS	ABS	ABS	
Colore	Bianco, cover trasparente	Bianco, cover trasparente	Bianco, cover trasparente	Bianco, cover trasparente	Bianco, cover trasparente	Bianco, cover trasparente	Bianco, cover trasparente	
Peso (g)	230	230	230	230	230	230	230	12
Temperatura di funzionamento (°C)	-10 ÷ 60	-10 ÷ 60	-10 ÷ 60	-10 ÷ 60	-10 ÷ 60	-10 ÷ 60	-10 ÷ 60	-10 ÷ 60
Umidità di funzionamento (% RH max)	(93±3)% @ 40°C	(93±3)% @ 40°C	(93±3)% @ 40°C	(93±3)% @ 40°C	(93±3)% @ 40°C	(93±3)% @ 40°C	(93±3)% @ 40°C	(93±3)% @ 40°C
Sezione cavi (mm²)	0.4 + 2.5	0.4 + 2.5	0.4 + 2.5	0.4 + 2.5	0.4 + 2.5	0.4 + 2.5	0.4 + 2.5	0.4 + 2.5
CARATTERISTICHE ELETTRICHE								
Tensione di alimentazione	15÷32VDC	15÷32VDC	15÷32VDC	15÷32VDC	15÷32VDC	15÷32VDC	15÷32VDC	15÷32VDC
Assorbimento in stand-by (mA)	0,24		0,3	0,18	0,27	0,18		
Assorbimento nominale	260µA@27VDC		330µA@27VDC	200µA@27VDC	270µA@27VDC	220µA@27VDC		100µA@27VDC
Assorbimento con 1 led acceso (mA)	3,5		4	4	3,6	4	3	
Assorbimento nominale (uscite relè selezionate)		<0.87mA@27VDC						
Assorbimento con 1 led acceso (uscite relè selezionate)		3.9mA						
Assorbimento con 2 led accesi (uscite relè selezionate)		7.2mA						
Assorbimento nominale (uscite monitorate selezionate)		<1.03mA@27VDC						
Assorbimento con 1 led acceso (uscite monitorate selezionate)		4.15mA						
Assorbimento con 2 led accesi (uscite monitorate selezionate)		7.2mA						
Assorbimento massimo con alimentazione esterna							150µA@27VDC	
Assorbimento massimo con alimentazione da loop (stand-by) (mA)							5,5	
Assorbimento massimo dei sensori in allarme							20mA (zona alimentata da +L), 50mA (zona alimentata da +H)	
Corrente massima uscita/e	1A@30VDC/0.5A@125VAC	2A@30 VDC/0.5A@125Vac		1A@30VDC/0.5A@125VAC	0.75A@28VDC/0.5A@120VAC	4A@250VAC/3A@30VDC		
Numero ingressi supervisionati	2	2	4					1
N° uscite relè o n° uscite monitorate	2	2		4	1	1		

***NOTA:** Le versioni XL dei prodotti riportati in tabella differiscono solo per le diverse caratteristiche: Dimensioni (LxHxP): 176x126x57, Grado IP: IP55, Materiale: PS, Colore: Grigio e coperchio cieco.

MODULI ANTINCENDIO

CARATTERISTICHE PRINCIPALI	
Modello	Pannello sinottico su Loop, serie logifire
Centrali compatibili	41CPE118, 41CPE112, 41CPE024, 41CPE012
Buzzer interno	Si
Programmazione con pc	Con software di programmazione
Programmazione locale	Si, da display centrale
Isolatore	Si
Comandi verso centrale 41CPE118	Ingressi: Tacita sirena, Tacita buzzer, Reset
Numero uscite stato centrale	4
Ingresso test segnalazioni (led e buzzer) 41LED032	Si
Abilitazione comandi (tacita sirena e reset)	Si, tramite ingresso KeyLock
41LED032 per centrale (max.)	5 con 41CPE112, 50 con 41CPE118
Standard di certificazione	EN54-17, EN54-18, BOSEC
CARATTERISTICHE HARDWARE	
Altezza (mm)	174
Larghezza (mm)	225
Profondità (mm)	80
Grado protezione IP	IP43
Materiale	ABS
Colore	Grigio
Peso (g)	750
Temperatura di funzionamento (°C)	-10 ÷ 50
Umidità di funzionamento (% RH max)	(93±3)% @ 40°C
Sezione cavi (mm²)	0.4 + 2.5
CARATTERISTICHE ELETTRICHE	
Tensione di alimentazione	12/24Vdc
Numero uscite led (liberamente programmabili)	32
Numero comandi d'ingresso	5
Uscite segnalazioni stato centrale	Alimentazione, Allarme, Esclusioni, Guasto
Assorbimento in stand-by (mA)	<2 @ 27VDC
Assorbimento con led di stato acceso (mA)	5.4
Tensione alimentazione uscite	12÷24VDC (12VDC per i LED)
Corrente massima totale uscite	390mA@24VDC / 790mA@12VDC
Lunghezza max. Cavo connessione led (m)	3

SCHEDE TECNICHE

SOFTWARE

NORMATIVE

SCHEMI IMPIANTO

LE GAMME

INTRODUZIONE

ANTINCENDIO



GAMMA CONVENZIONALE

CENTRALI ANTINCENDIO



43CPC002

43CPC004

43CPC008

CARATTERISTICHE PRINCIPALI

	43CPC002	43CPC004	43CPC008
Numero di zone di rivelazione disponibili	2	4	8
Sensori e pulsanti comelit per zona (max)	32	32	32
Led per la segnalazione dello stato delle zone	Si	Si	Si
Buzzer interno	Si	Si	Si
Protezione livello 2	Chiave Meccanica	Chiave Meccanica	Chiave Meccanica
Gestione da pannello remoto			Si
Ritardo sull'attivazione delle sirene			1:10 minuti
Rivelazione con conferma (doppia azione)			Si
Zona istantanea			Programmabile
Standard di certificazione	EN54-2, EN54-4	EN54-2, EN54-4	EN54-2, EN54-4

CARATTERISTICHE HARDWARE

	43CPC002	43CPC004	43CPC008
N° di relè con espansione			8 (con art. 43ECR032)
Dimensioni (LxHxP - mm)	340x290x100	340x290x100	340x290x100
Grado protezione IP	IP30	IP30	IP30
Contenitore	Plastica	Plastica	Plastica
Colore	Bianco	Bianco	Bianco
Peso senza batteria (g)	2100	2100	2399,51
Temperatura di funzionamento (°C)	-5 ÷ 40	-5 ÷ 40	-5 ÷ 40
Umidità di funzionamento (%RH max)	(93±3)% @ 40°C	(93±3)% @ 40°C	(93±3)% @ 40°C
Temperatura di stoccaggio (°C)	-20 ÷ 60	-20 ÷ 60	-20 ÷ 60
Sezione max cavi di collegamento (mm²)	1 ÷ 2,5	1 ÷ 2,5	1 ÷ 2,5

CARATTERISTICHE ELETTRICHE

	43CPC002	43CPC004	43CPC008
Alimentazione principale	230VAC ±10% (fusibile 0.3A)	230VAC ±10% (fusibile 0.3A)	230VAC ±10% (fusibile 0.3A)
Alimentazione di backup (batterie non fornite)	1x 12VDC, 7Ah, fusibile 2A	1x 12VDC, 7Ah, fusibile 2A	1x 12VDC, 7Ah, fusibile 2A
Uscita alimentazione dispositivi ausiliari	24 (0.3A max)	24 (0.3A max)	24 (0.3A max)
Assorbimento da rete (mA)	50	50	50
Assorb. Max dispositivi collegati con batteria carica (a)	0,7	0,7	0,7
Uscite relè guasto e relè allarme in scambio con cont. Puliti	3A@120 VAC, 3A@60 VDC	3A@120 VAC, 3A@60 VDC	3A@24 VDC
Uscite monitorate	2 (0.3A max ognuna)	2 (0.3A max ognuna)	2 (0.3A max ognuna)
N° relè incendio	1 (3A@120 Vac; 3A@60 VDC Max)	1 (3A@120 Vac; 3A@60 VDC Max)	1 (3A@24VDC)
N° di relè guasto	1 (3A@120 Vac; 3A@60 VDC Max)	1 (3A@120 Vac; 3A@60 VDC Max)	1 (3A@24VDC)
Uscite circuito per sirene	24VDC/0.3A, fusibile 0.3A	24VDC/0.3A, fusibile 0.3A	0.5A@24VDC, fusibile 0.5A (PTC)
Uscite circuito per sirene 2	24VDC/0.3A, fusibile 0.3A	24VDC/0.3A, fusibile 0.3A	0.5A@24VDC, fusibile 0.5A (PTC)
Soglie delle zone allarme (mA)	10 ÷ 110	10 ÷ 110	10 ÷ 110
Soglie delle zone corto circuito	>110	>110	>110
Soglie delle zone guasto o interruzione di linea (mA)	2	2	2
Soglie zone modalità normale (mA)	2 ÷ 10	2 ÷ 10	2 ÷ 10

MODULI ANTINCENDIO



43ECR032

CARATTERISTICHE HARDWARE

	43ECR032
Dimensioni (LxHxP - mm)	130x111x41
Peso (g)	400
Temperatura di funzionamento (°C)	-5 ÷ 40
Umidità di funzionamento (%RH max)	(93±3)% @ 40°C
Sezione cavi (mm²)	1,5 ÷ 2,5

CARATTERISTICHE ELETTRICHE

	43ECR032
Numero uscite relè	8
Corrente massima uscite	1A@12V o 0.5A@24V

SCHEDE
TECNICHE

SOFTWARE

NORMATIVE

SCHEMI
IMPIANTO

LE GAMME





INTRODUZIONE

ANTINCENDIO



GAMMA CONVENZIONALE

RILEVATORI

					
	43RFU100	43RCS100	43RCS101	43RCS102	43RML100
CARATTERISTICHE PRINCIPALI					
Tipo di punto di rivelazione	Rivelatore ottico di fumo	Riv. calore con soglia fissa 58°C + termovelocimetro	Rivelatore di calore a soglia fissa di 60°C	Rivelatore di calore a soglia fissa di 75°C	Rivelatore multisensore fumo/calore + termovelocimetro
Auto diagnosi	Si	Si	Si	Si	Si
Indicatori a led	2, visibilità 360°	2, visibilità 360°	2, visibilità 360°	2, visibilità 360°	2, visibilità 360°
Classe del rivelatore (in conformità a EN54-5)		A1/R	A2/S	B/S	A1/R
Compensazione della deriva	Si				
Tempo di assestamento all'alimentazione (s)	30	30	30	30	30
Standard di certificazione	EN54-7	EN54-5	EN54-5	EN54-5	EN54-5, EN54-7
CARATTERISTICHE HARDWARE					
Dimensioni (øxh - mm - base inclusa)	102x42	102x42	102x42	102x42	102x42
Grado protezione IP	IP30	IP30	IP30	IP30	IP30
Colore	Bianco	Bianco	Bianco	Bianco	Bianco
Peso (g)	160	160	160	160	170
Temperatura di funzionamento	-10 ÷ 60	-10 ÷ 60	-10 ÷ 60	-10 ÷ 60	-10 ÷ 60
Umidità di funzionamento (%RH max)	(93±3)% @ 40°C	(93±3)% @ 40°C	(93±3)% @ 40°C	(93±3)% @ 40°C	(93±3)% @ 40°C
Sezione per terminali (mm²)	0.4 + 2.5	0.4 + 2.5	0.4 + 2.5	0.4 + 2.5	0.4 + 2.5
CARATTERISTICHE ELETTRICHE					
Alimentazione	9÷30 (12÷24 VDC Nominale)	9÷30 (12÷24 VDC Nominale)	9÷30 (12÷24 VDC Nominale)	9÷30 (12÷24 nominale)	9÷30 (12÷24 nominale)
Corrente assorbita in allarme con basi 43RBX000, 43RBX001 e 43RBX005	20mA, 12÷30VDC	20mA, 12÷30VDC	20mA, 12÷30VDC	20mA, 12÷30VDC	20mA, 12÷30VDC
Corrente assorbita in allarme con base tipo 43RBX003	18mA @ 9VDC, 29mA @ 12VDC, 32mA @ 15VDC	18mA @ 9VDC, 29mA @ 12VDC, 32mA @ 15VDC	18mA @ 9VDC, 29mA @ 12VDC, 32mA @ 15VDC	18mA @ 9VDC, 29mA @ 12VDC, 32mA @ 15VDC	18mA @ 9VDC, 29mA @ 12VDC, 32mA @ 15VDC
Consumo medio in stato inattivo	<50µA	<50µA	<50µA	<50µA	<50µA
Uscita in stato d'allarme per segnalazione remota	20mA@3.3VDC	20mA@3.3VDC	20mA@3.3VDC	20mA@3.3VDC	20mA@3.3VDC

PULSANTI ANTINCENDIO

		
	43PAM000	43PAE020
CARATTERISTICHE PRINCIPALI		
Tipo di punto di rivelazione	Pulsante di allarme manuale	Pulsante di allarme manuale
Standard di certificazione	EN54-11	EN54-11
CARATTERISTICHE HARDWARE		
Dimensioni (LxHxP - mm)	90x90x56	114x114x80
Grado protezione IP	IP40	IP67
Materiale	ABS	ABS
Colore	Rosso	Rosso
Peso (g)	150	263
Tipo di elemento frangibile	Resettabile	Resettabile
Temperatura di funzionamento (°C)	-10 ÷ 60	-10 ÷ 60
Umidità di funzionamento (% RH max)	(93±3)% @ 40°C	(93±3)% @ 40°C
Sezione per terminali (mm²)	0.4 + 2.5	0.4 + 2.5
CARATTERISTICHE ELETTRICHE		
Tensione di alimentazione	9÷30 (12÷24 nominale)	9÷30 (12÷24 nominale)
Consumo di corrente in allarme (mA)	23@15V / 38@24V / 48@30V	23@15V / 38@24V / 48@30V







ACCESSORI SEGALATORI INCENDIO

		
	48FPI000	48FPT100
CARATTERISTICHE PRINCIPALI		
Modello	Spia a LED di ripetizione da incasso	Spia a LED di ripetizione, serie LOGIFIRE
CARATTERISTICHE HARDWARE		
Dimensioni	24 (ø) x 38,5 (P)	48 (ø) x 32 (H)
Diametro foro per l'incasso (mm)	20	
Grado protezione IP		IP30
Materiale	ABS	ABS
Colore	Trasparente	Bianco
Peso (g)	5	30
Segnalazione ottica	Si	Si
Colore segnalazione ottica	Rosso	Rosso
Temperatura di funzionamento (°C)	0 ÷ 50	-10 ÷ 60
Umidità di funzionamento (% RH max)	(93 ± 3)@40°C	(93 ± 3)@40°C
CARATTERISTICHE ELETTRICHE		
Tensione di alimentazione	2Vdc ±5%	2,1 ÷ 2,6 VDC
Corrente diretta massima (mA)	-	50
Consumo con rivelatore indirizzato (mA)	3	5,2
Consumo con rivelatore convenzionale (mA)	3	5,5



GAMMA DISPOSITIVI SEGNALAZIONE

SEGNALATORI E SIRENE

								
	48SAE300	48CLU003	48SAE000	48SAI020		48SAI050	48SCI040	48SCI060
CARATTERISTICHE PRINCIPALI								
Numero di toni disponibili	1	16	32	32		1	32	32
Copertura segnale ottico secondo EN54-23		(W) 3.6 x 9m						(O) 2.3 / 1.5 / 0.75
Standard di certificazione	EN54-3, BOSEC	EN54-3, EN54-23, UNI 11744:2019	EN54-3, UNI 11744:2019	EN54-3, BOSEC, UNI 11744:2019		EN54-3, BOSEC	EN54-3, BOSEC, UNI 11744:2019	EN54-3, EN54-23, BOSEC, UNI 11744:2019
CARATTERISTICHE HARDWARE								
Dimensioni (LxHxP - mm)	230x310x60	275x135x50	92 (ø) x 95 (H)	102 (ø) x 32 (H)		69x94x45	102 (ø) x 32 (H)	102 (ø) x 32 (H)
Grado protezione IP	IP44, (parte elettronica IP54)	IP21C	IP66 con staffa di fissaggio art. 48SAE001	IP21C		IP21C	IP21C	IP21C
Tipo rivestimento	ABS	ABS - VO + Policarbonato	ABS	ABS		ABS	SAN	SAN
Colore	Rosso	Bianco	Rosso	Rosso		Rosso	Rosso trasparente	Bianco trasparente
Peso (g)	1003			248		77	248	248
Segnalazione ottica	Si	Si				Si	Si	Si
Colore segnalazione ottica	Bianco	Bianco				Rosso	Rosso	Bianco
Temperatura di funzionamento	-40 ÷ 85	-10 ÷ 55	-40 ÷ 70	-10 ÷ 60		-10 ÷ +55	-10 ÷ 60	-10 ÷ 60
Umidità di funzionamento (% RH max)	(93±3)@40°C	(93±3)@40°C	(93±3)@40°C	(93±3)@40°C		(93±3)@40°C	(93±3)@40°C	(93±3)@40°C
Sezione dei cavi utilizzabili (mm²)	0.28 ÷ 2	0.4 ÷ 2.5	0.28 ÷ 2.5	0.2 ÷ 1.5		0.2 ÷ +1.5	0.2 ÷ 1.5	0.2 ÷ 1.5
CARATTERISTICHE ELETTRICHE								
Tensione di alimentazione (VDC)	20÷30	19÷30	9÷30	20÷28		16÷29	20÷28	20÷28
Frequenza sonora (HZ)	3100 ÷ 3800					2700 ÷ 4000		
Frequenza di lampeggio (HZ)		1				2	1	1
Ass. Max (altri toni) volume alto (con audio e lampegg. Attivo)							25mA	25mA
Ass. Max (altri toni) volume alto (con solo audio attivo)							22mA	22mA
Ass. Max (altri toni) volume basso (con audio e lampegg. Attivo)							12mA	12mA
Ass. Max (altri toni) volume basso (con solo audio attivo)							8.5mA	8.5mA
Ass. Max tono principale 27 volume alto con solo audio attivo				22mA@24VDC				
Ass. Max tono principale 27 volume basso con solo audio attivo				8.5mA@24VDC				
Ass. Max (mA - parte ottica/parte acustica)	28mA @ 24V	61 mA	39 mA			75 mA		
Potenza sonora (altri toni) volume alto (db@1m)				90-102dB			83-102dB	85-104dB
Potenza sonora (tono principale 27) volume alto (db@1m)				102dB			92-101dB	95-104dB
Segnale acustico livello basso (db@1m)		71dB	94dB	94dB			94dB	98dB
Segnale acustico livello alto (db@1m)	95dB	91dB	110dB	102dB		100dB	102dB	104dB

SCHEDE
TECNICHE

SOFTWARE

NORMATIVE

SCHEMI
IMPIANTO

LE GAMME

INTRODUZIONE

ANTINCENDIO



GAMMA DISPOSITIVI SEGNALAZIONE

SEGNALATORI E SIRENE



	WCW98	WCW99	WBW98	WBW99	WMS98	WMS99		ASNEX120DC	ASNEXP110DC	48CME100	48CMI100
CARATTERISTICHE PRINCIPALI											
Modello	Sirena e lampeggiante da parete	Sirena e lampeggiante da parete	Lampeggiante da parete	Lampeggiante da parete	Sirena da parete	Sirena da parete		Avvisatore acustico	Avvisatore ottico acustico	Campana da esterno	Campana da interno
Numero di toni disponibili	32	32			32	32		64	64	1	1
Copertura segnale ottico secondo EN54-23	(W) 4 x 9m	(W) 4 x 9m	(W) 4 x 9m	(W) 4 x 9m					(W) 3.1 x 11.3m		
Standard di certificazione	EN54-3, EN54-23	EN54-3, EN54-23	EN54-23	EN54-23	EN54-3	EN54-3		EN54-3	EN54-3, EN54-23	EN54-3	EN54-3
CARATTERISTICHE HARDWARE											
Dimensioni (LxHxP - mm)	120x109x63	120x109x45	120x109x63	120x109x45	120x109x63	120x109x45		166x189x150	166x189x150	150 (ø) x 64 (H)	150 (ø) x 53 (H)
Grado protezione IP	IP65	IP21	IP65	IP21	IP65	IP21		IP66	IP66	IP56	IP33C
Tipo rivestimento	ABS	ABS	ABS	ABS	ABS	ABS		Policarbonato, ABS	Policarbonato, ABS	Alluminio+ABS	Alluminio+ABS
Colore	Rosso	Rosso	Rosso	Rosso	Rosso	Rosso		Rosso	Rosso	Rosso	Rosso
Peso (g)	232	203	232	203	218	190		1800	1200	499	410
Segnalazione ottica	Si	Si	Si	Si					Si		
Colore segnalazione ottica	Bianco	Bianco	Bianco	Bianco					Bianco		
Temperatura di funzionamento (°C)	-10 ÷ 55	-10 ÷ 55	-10 ÷ 55	-10 ÷ 55	-10 ÷ 55	-10 ÷ 55		-25 ÷ 70	-25 ÷ 70	-25 ÷ 70	-10 ÷ 50
Umidità di funzionamento (% RH max)	0 ÷ 95	0 ÷ 95	0 ÷ 95	0 ÷ 95	0 ÷ 95	0 ÷ 95		0 ÷ 95	0 ÷ 95	0 ÷ 95	0 ÷ 95
Sezione dei cavi utilizzabili (mm2)	0.5 ÷ 2.5	0.5 ÷ 2.5	0.5 ÷ 2.5	0.5 ÷ 2.5	0.5 ÷ 2.5	0.5 ÷ 2.5		0.5 ÷ 2.5	0.5 ÷ 2.5	0.5 ÷ 2.5	0.5 ÷ 2.5
CARATTERISTICHE ELETTRICHE											
Tensione di alimentazione (VDC)	9÷60	9÷60	9÷60	9÷60	9÷60	9÷60		10÷60	17÷60	20÷28	20÷28
Assorbimento massimo (mA)	14,5	14,5	14,5	14,5	4	4		550	85	15	15
Segnale acustico livello alto (db@1m)	100	100			105	105		120	110	96	96

SCHEDE TECNICHE

SOFTWARE

NORMATIVE

SCHEMI IMPIANTO

LE GAMME

INTRODUZIONE

ANTINCENDIO

GAMMA WIRELESS

TRASLATORE



45TRA100



45TRC100

CARATTERISTICHE PRINCIPALI

Modello	Expander wireless indirizzato Logifire	Expander wireless convenzionale
Centrali compatibili	41CPE118	Serie ERACLE Comelit, 41CPE112 Comelit con modulo 41ISCO00, Centrali convenzionali terze parti
Protocollo di comunicazione	Comelit Wireless	Comelit Wireless
Alimentazione da Loop	Sì	
Isolatore	Sì	
N° max. expander per centrale/sistema	5	5
N° max. dispositivi wireless per expander	32	32
Banda frequenze (n°)	866÷870	866÷870
Numero canali di frequenza	6 coppie di canali	6 coppie di canali
Comunicazione radio bidirezionale	Sì	Sì
Modulazione	GFSK	GFSK
Portata RF (metri in campo aperto) (m)	1500	1500
Tipo di display	LCD, matrice a punti 16x2	LCD, matrice a punti 16x2
Messaggi di evento per lo stato dei dispositivi wireless	Batteria scarica, tamper, perdita del dispositivo, intensità del segnale	Batteria scarica, tamper, perdita del dispositivo, intensità del segnale
Menù display multilingua	Sì	Sì
Normative EN	EN54-17, EN54-18, EN54-25	EN54-18, EN54-25

CARATTERISTICHE HARDWARE

Grado di protezione IP	IP40	IP40
Altezza (mm)	125	125
Larghezza (mm)	191	191
Profondità (mm)	60	60
Tipo materiali di rivestimento	ABS	ABS
Colore del prodotto	Bianco RAL9016, Grigio, RAL7045	Bianco RAL9016, Grigio, RAL7045
Peso del prodotto (g)	180	200
Temperatura di funzionamento (C°)	-10 ÷ 55	-10 ÷ 55
Sezione cavi per terminali (mm)	0.5÷ 2.5	0.5÷ 2.5

CARATTERISTICHE ELETTRICHE

Tensione di alimentazione	17-30 VDC	24 VDC
Consumo max. con display attivo / (mA)	17	17
Consumo max. con display spento (mA)	13	14

DATI GENERALI

Tecnologia wireless	Bidirezionale, BeaconPlus	Bidirezionale, BeaconPlus
Tipologia antenna	A dipolo, omnidirezionale	A dipolo, omnidirezionale
Connessione antenna	Porta SMA	Porta SMA
Protezione antiapertura	Tamper	Tamper

RIVELATORI



45RCS100



45RFU100



45RML100

CARATTERISTICHE PRINCIPALI

Tipo di punto di rivelazione	Riv. calore con soglia fissa 58°C + termovelocimetro	Rivelatore ottico di fumo	Rivelatore multicriterio fumo/calore + termovelocimetro
Livelli sensibilità impostabili	A1R (58°, RoR), A2S (60°)	Alto/Normale/Medio/Basso	Alto/Normale/Medio/Basso (ottico) - A1R (termico - 58°, RoR)
Auto diagnosi	Sì	Sì	Sì
Indicatori a LED	2, visibilità 360°	2, visibilità 360°	2, visibilità 360°
Classe di conformità EN54-5	A1/R, A2/S		
Comunicazione radio bidirezionale	Sì	Sì	Sì
Modulazione	GFSK	GFSK	GFSK
Frequenza radio (MHz)	868	868	868
Numero canali di frequenza	6 coppie di canali	6 coppie di canali	6 coppie di canali
Portata RF (metri in campo aperto) (m)	1500	1500	1500
Normative EN	EN54-5, EN54-25	EN54-7, EN54-25	EN54-5, EN54-7, EN54-25

CARATTERISTICHE HARDWARE

Grado di protezione IP	IP30	IP30	IP30
Tipo materiali di rivestimento	ABS	ABS	ABS
Colore del prodotto	Bianco	Bianco	Bianco
Temperatura di funzionamento (°C)	-10 ÷ 55	-10 ÷ 55	-10 ÷ 55
Altezza base inclusa (mm)	76	76	82
Diametro (mm)	108	108	108
Peso del prodotto (g)	210	227	242

BATTERIE

Numero batterie (n°)	2	3	3
Tipo batteria	CR123A	CR123A	CR123A
Batteria inclusa	Sì	Sì	Sì
Durata batteria (buzzer disabilitato)	-10 anni	-10 anni	-10 anni
Controllo livello batteria	Sì	Sì	Sì

DATI GENERALI

Protezione antiapertura	Tamper	Tamper	Tamper
Tecnologia wireless	Bidirezionale, BeaconPlus	Bidirezionale, BeaconPlus	Bidirezionale, BeaconPlus
Buzzer interno	Sì	Sì	Sì
Volume Buzzer interno	80dB/1m	80dB/1m	80dB/1m

SCHEDE
TECNICHE

SOFTWARE

NORMATIVE

SCHEMI
IMPIANTO

LE GAMME

INTRODUZIONE

ANTINCENDIO



GAMMA WIRELESS

PULSANTE MANUALE



45PAM100

CARATTERISTICHE PRINCIPALI

Tipo di punto di rivelazione	Pulsante di allarme manuale
Tipo di elemento frangibile	Resettabile
Auto diagnosi	Si
Indicatori a LED	1
Comunicazione radio bidirezionale	Si
Modulazione	GFSK
Frequenza radio (MHz)	868
Numero canali di frequenza	6 coppie di canali
Portata RF (metri in campo aperto)	1500
Normative EN	EN54-11, EN54-25

CARATTERISTICHE HARDWARE

Grado di protezione IP	IP40
Tipo materiali di rivestimento	ABS
Colore del prodotto	Rosso
Temperatura di funzionamento (°C)	-10 ÷ 55
Larghezza (mm)	90
Altezza (mm)	90
Profondità (mm)	57
Peso del prodotto (g)	158

BATTERIE

Numero batterie (n°)	1
Tipo batteria	CR123A
Batteria inclusa	Si
Durata batteria (buzzer disabilitato)	-10 anni
Controllo livello batteria	Si

DATI GENERALI

Protezione antiapertura	Tamper
Tecnologia wireless	Bidirezionale, BeaconPlus

SIRENA



45SC1100

CARATTERISTICHE PRINCIPALI

Numero di toni disponibili (n°)	32
Auto diagnosi	Si
Comunicazione radio bidirezionale	Si
Modulazione	GFSK
Frequenza radio (MHz)	868
Numero canali di frequenza	6 coppie di canali
Portata RF (metri in campo aperto) (m)	1500
Normative EN	EN 54-3, EN 54-23, EN 54-25

CARATTERISTICHE HARDWARE

Grado di protezione IP	IP31
Tipo materiali di rivestimento	SAN
Segnalazione ottica	Si
Colore segnalazione ottica	Bianco
Temperatura di funzionamento (°C)	-10 ÷ 55
Altezza base inclusa (mm)	98
Diametro (mm)	116
Peso del prodotto (g)	372

CARATTERISTICHE ELETTRICHE

Potenza sonora (altri toni) volume alto (dB@1m)	80+95dB±3dB@1m
Potenza sonora (altri toni) volume basso (dB@1m)	75+85dB±3dB@1m
Potenza sonora (tono principale 27) volume alto (dB@1m)	92dB±5dB@1m
Potenza sonora (tono principale 27) volume basso (dB@1m)	80dB±6dB@1m

BATTERIE

Numero batterie (n°)	4
Tipo batteria	CR123A
Batteria inclusa	Si
Durata batteria (anni)	8
Controllo livello batteria	Si

DATI GENERALI

Protezione antiapertura	Tamper
Tecnologia wireless	Bidirezionale, BeaconPlus

SCHEDE
TECNICHE

SOFTWARE

NORMATIVE

SCHEMI
IMPIANTO

LE GAMME

INTRODUZIONE

ANTINCENDIO



GAMMA SPEGNIMENTO

CENTRALE ESTINZIONE



46EST003

CARATTERISTICHE PRINCIPALI

Zone di estinzione	2 (AND)
Zone di allarme incendio	1
Numero max dispositivi per zona	32
Modulo log eventi (opzionale)	Art.46LEP000
Numero massimo di log eventi	1000
Chiave meccanica per selezione modalità	Sì
Ingresso monitorato per rilascio manuale	Sì
Ingresso monitorato per stato porta: blocco/rilascio	Sì
Ingresso monitorato per selezione modalità	Sì
Ingresso monitorato per abilitazione/disabilitazione estinzione	Sì
Ingresso monitorato per bassa pressione	Sì
Ingresso monitorato per controllo del flusso	Sì
Uscita per visualizzazione stato porta: blocco/rilascio	Sì
Uscita per visualizzazione disabilitazione estinzione	Sì
Uscita per visualizzazione bassa pressione	Sì
Uscita per visualizzazione modalità manuale	Sì
Standard di certificazione	EN54-2, EN54-4, EN12094-1

CARATTERISTICHE HARDWARE

Dimensioni (LxHxP - mm)	324x314x82mm
Grado protezione IP	IP30
Peso (g)	3200
Temperatura di funzionamento (°C)	-5 ÷ 40
Umidità di funzionamento (% RH max)	(93±3)% @ 40°C
Temperatura di stoccaggio (°C)	-10 ÷ 60

CARATTERISTICHE ELETTRICHE

Alimentazione principale	110÷230 VAC ±10%
Frequenza	47÷60
Assorbimento	0.3@230 VAC / 0.7@110 VAC
Batterie di backup (non incluse)	2 (12VDC / 7Ah)
Corrente massima per carica batterie (a)	0,3
Uscita alimentazione ausiliaria	26VDC / 1.5A
Uscite monitorate per sirene	2 (24VDC/0.3A)
Uscite monitorate per estinzione	1 (24VDC/1A 5min - 24VDC/3A 20ms)
Uscite relè non monitorate segnalazione allarme	2 (5÷30 VDC / 1A)
Uscite relè non monitorate per segnalazione guasto	1 (5÷30 VDC / 1A)

PULSANTI ANTINCENDIO



46PMA100



46PMS120

CARATTERISTICHE PRINCIPALI

Modello	Pulsante manuale giallo per attivazione estinzione	Pulsante manuale blu per arresto estinzione
---------	--	---

CARATTERISTICHE HARDWARE

Dimensioni con cover protettiva (mm)	94x60x92	94x60x92
Grado protezione IP	IP40	IP40
Materiale	ABS	ABS
Colore	Giallo	Blu
Peso (g)	169	173
Cover protettiva in dotazione	Sì	Sì
Tipo di elemento frangibile	Resettabile	
Temperatura di funzionamento (°C)	-10 ÷ 60	-10 ÷ 60
Umidità di funzionamento (% RH max)	(93±3)% @ 40°C	(93±3)% @ 40°C
Sezione per terminali (mm²)	0.4 ÷ 2.0	0.4 ÷ 2.0

CARATTERISTICHE ELETTRICHE

Tensione di alimentazione	9÷30VDC	9÷30VDC
Tipo di contatto	Normalmente aperto (N.O.)	In scambio (n.o. / n.c.)

SCHEDE
TECNICHE

SOFTWARE

NORMATIVE

SCHEMI
IMPIANTO

LE GAMME

INTRODUZIONE

ANTINCENDIO



GAMMA ASPIRAZIONE

CENTRALI ASPIRAZIONE



ASD531



ASD532



ASD533



ASD5352

CARATTERISTICHE PRINCIPALI

	ASD531	ASD532	ASD533	ASD5352
Area di copertura (m²)	720	1280	1920	5760
Fori di campionamento classe A	6	8	16	18 per canale
Fori di campionamento classe B	8	12	50	56 per canale
Fori di campionamento classe C	12	16	50	120 per canale
Lunghezza rete di tubazioni	75m con derivazioni	120m con derivazioni	200m con derivazioni	2x300m con derivazioni
Sensibilità (allarme)	0,02% a 10% obs/m	0,02% a 10% obs/m	0,02% a 10% obs/m	0,02% a 10% obs/m
Sensori inclusi	Si	No, Art. SSD532	Si	No, Art. SSD5353
Massimo diametro esterno tubazione (mm)	25	25	25	25
Filtro	Metallico sostituibile Art. IPS35 (2pz.)	Metallico sostituibile Art. IPS35 (2pz.)	Metallico sostituibile Art. IPS35 (2pz.)	Metallico sostituibile Art. IPS35 (2pz.)
Programmazione da SW ASD Config	No	Si	Si	Si
Programmazione preconfigurata (Basic)	No	Si	Si	Si
Programmazione locale	Si			
Porte di comunicazione (programmazione e agg. FW)		Ethernet	USB	USB
N° massimo di log eventi	1000 (640.000 con SD card)	1000 (640.000 con SD card)	430 (>16mil. con MCM35)	430 (>16mil. con MCM35)
Normative EN	EN54-20	EN54-20	EN54-20	EN54-20
Altre certificazioni	Vds, UL, FM	Vds, UL, FM	Vds, UL, FM	Vds, UL, FM

CARATTERISTICHE HARDWARE

Grado di protezione IP	IP54	IP54	IP54	IP54
Temperatura di funzionamento (°C)	-10 ÷ 55	-20 ÷ 60°C	-20 ÷ 60°C	-30 ÷ 60°C
Umidità di funzionamento (RH max) (%)	70 - 95%	70 - 95%	70 - 95%	70 - 95%
Altezza (mm)	333	333	397	397
Larghezza (mm)	195	195	265	265
Profondità (mm)	140	140	148	148
Peso del prodotto (g)	1950	2000	3255	3555
Materiale	ABS, UL 94-V0	ABS, UL 94-V0	ABS, UL 94-V0	ABS, UL 94-V0
Colore del prodotto	Grigio	Grigio	Grigio	Grigio
Sezione massima terminali (mm²)	2,5	2,5	2,5	2,5

CARATTERISTICHE ELETTRICHE

Tensione di alimentazione	14÷30 VDC	14÷30 VDC	14÷30 VDC	14÷30 VDC
Assorbimento di corrente in allarme (mA)	80mA@24 VDC (velocità max)	115mA@24 VDC (velocità max)	160mA@24 VDC (velocità max)	350mA@24 VDC (All.1+All.2 - velocità max)
Assorbimento di corrente a riposo/ guasto (mA)	75mA@24 VDC (velocità max)	100mA@24 VDC (velocità max)	130mA@24 VDC (velocità max)	290mA@24 VDC (velocità max)
Relè	2 (allarme, guasto)	2 (allarme, guasto)	3 (allarme, guasto, configurabile)	3 (allarme 1, allarme 2, guasto)
Capacità max. contatto relè	1A / 50 VDC	1A / 50 VDC	1A / 50 VDC	1A / 50 VDC
Uscite OC (open collector)	2 (allarme, guasto)	2 (allarme, guasto)	3 (allarme, guasto, configurabile)	3 (allarme 1, allarme 2, guasto)
Capacità max. uscite OC	100mA / 30 VDC	100mA / 30 VDC	100mA / 30 VDC	100mA / 30 VDC
Ingresso reset esterno	Si	Si	Si	Si
Ingresso OEM	Si	Si	Si	Si
Livello pressione sonora dB(A)/1m	25	25-31-39 (velocità 1-2-3)	34	34-36-39-40-41 (velocità 1-2-3-4-5)

SCHEDE
TECNICHE

SOFTWARE

NORMATIVE

SCHEMI
IMPIANTO

LE GAMME

INTRODUZIONE

ANTINCENDIO



GAMMA BARRIERE LINEARI

RIVELATORI LINEARI DI FUMO



RK100-B



RK100-BS



RK200-B



RK200-BS



RK100-BS-EX

CARATTERISTICHE PRINCIPALI

	RK100-B	RK100-BS	RK200-B	RK200-BS	RK100-BS-EX
Tipo di rilevazione	Oscuramento e Turbolenza	Oscuramento	Oscuramento e Turbolenza	Oscuramento	Oscuramento
Puntatore laser integrato	SI	SI	SI	SI	SI
Indicatori a led	Rosso (stato allarme), Blu (limite compensazione, guasto, raggio interrotto o normale funzionamento)	Rosso (stato allarme), Blu (limite compensazione, guasto, raggio interrotto o normale funzionamento)	Rosso (stato allarme), Blu (limite compensazione, guasto, raggio interrotto o normale funzionamento)	Rosso (stato allarme), Blu (limite compensazione, guasto, raggio interrotto o normale funzionamento)	Rosso (stato allarme), Blu (limite compensazione, guasto, raggio interrotto o normale funzionamento)
Portata ottica (m)	25 ÷ 120	25 ÷ 120	40 ÷ 200	40 ÷ 200	25 ÷ 120
Tipologia raggio	Infrarosso con codifica digitale	Infrarosso con codifica digitale	Infrarosso con codifica digitale	Infrarosso con codifica digitale	Infrarosso con codifica digitale
Dimensioni area protetta	1600 mq (norme EN54-14 / UNI 9795)	1600 mq (norme EN54-14 / UNI 9795)	1600 mq (norme EN54-14 / UNI 9795)	1600 mq (norme EN54-14 / UNI 9795)	1600 mq (norme EN54-14 / UNI 9795)
Compensazione della deriva	SI	SI	SI	SI	SI
Protezione inversione polarità	SI	SI	SI	SI	SI
Regolazione livelli di allarme	SI, selettore 4 posizioni	SI, selettore 4 posizioni	SI, selettore 4 posizioni	SI, selettore 4 posizioni	SI, selettore 4 posizioni
Standard di certificazione	EN54-12	EN54-12	EN54-12	EN54-12	EN54-12
Conformità e certificazioni	ND	ND	ND	ND	ATEX - INERIS 13ATEX0057X IECEx INE13.0076X

CARATTERISTICHE HARDWARE

Dimensioni (LxHxP - mm)	247x146x114	247x146x114	247x146x114	247x146x114	290x255x172
Grado protezione IP	IP65	IP65	IP65	IP65	IP65
Tipo rivestimento	Polycarbonato	Polycarbonato	Polycarbonato	Polycarbonato	Leggera in esecuzione ATEX
Peso (g)	900	900	900	900	1600
Temperatura di funzionamento	-10 ÷ 55	-10 ÷ 55	-10 ÷ 55	-10 ÷ 55	-10 ÷ 55
Umidità di funzionamento (% rh max)	(93±3)% @ 40°C	(93±3)% @ 40°C	(93±3)% @ 40°C	(93±3)% @ 40°C	(93±3)% @ 40°C
Angolo massimo di disallineamento dell'ottica (±, °)	0,2	0,2	0,2	0,2	0,2
Sezione per terminali (mm²)	0,2 ÷ 1,5	0,2 ÷ 1,5	0,2 ÷ 1,5	0,2 ÷ 1,5	

CARATTERISTICHE ELETTRICHE

Alimentazione	12÷24 VDC (-10%÷+15%)	12÷24 VDC (-10%÷+15%)	12÷24 VDC (-10%÷+15%)	12÷24 VDC (-10%÷+15%)	12÷24 VDC (-10%÷+15%)
Consumo ricevitore rx a riposo (mA)	18,6	18,6	18,6	18,6	18,6
Consumo ricevitore rx (mA)	34 con relè allarme attivo; 50 con relè allarme e guasto attivi	34 con relè allarme attivo; 50 con relè allarme e guasto attivi	34 con relè allarme attivo; 50 con relè allarme e guasto attivi	34 con relè allarme attivo; 50 con relè allarme e guasto attivi	34 con relè allarme attivo; 50 con relè allarme e guasto attivi
Consumo trasmettitore tx (mA)	9,5	9,5	9,5	9,5	9,5
Numero uscite relè di allarme	2, Oscuramento e Turbolenza	1, Oscuramento	2, Oscuramento e Turbolenza	1, Oscuramento	1, Oscuramento
Numero di uscite relè di guasto	1	1	1	1	1
Ritardo intervento relè allarme (s)	10	10	10	10	10
Ritardo intervento relè guasto (s)	5	5	5	5	5
Portata contatto dei relè	1A@24VDC	1A@24VDC	1A@24VDC	1A@24VDC	1A@24VDC
Uscita analogica	0-5 V per misura livello segnale	0-5 V per misura livello segnale	0-5 V per misura livello segnale	0-5 V per misura livello segnale	0-5 V per misura livello segnale

SCHEDE
TECNICHE

SOFTWARE

NORMATIVE

SCHEMI
IMPIANTO

LE GAMME

INTRODUZIONE

ANTINCENDIO



GAMMA BARRIERE LINEARI

RIVELATORI LINEARI DI FUMO



48BFC000



48BFC002



48BFC003

CARATTERISTICHE PRINCIPALI

Puntatore laser integrato	Si	Si	Si
Indicatori a led	1	1	1
Portata ottica (m)	3 ÷ 30	5 ÷ 50	50 ÷ 100
Dimensioni area protetta	1600 mq (norme EN54-14 / UNI 9795)	1600 mq (norme EN54-14 / UNI 9795)	1600 mq (norme EN54-14 / UNI 9795)
Protezione inversione polarità	Si	Si	Si
Standard di certificazione	EN54-12	EN54-12	EN54-12

CARATTERISTICHE HARDWARE

Dimensioni (LxHxP - mm)	115x115x78	128x80x84	128x80x84
Grado protezione IP	IP41	IP40	IP40
Tipo rivestimento	ABS	ABS	ABS
Colore	Bianco	Bianco	Bianco
Peso (g)	700	350	350
Temperatura di funzionamento (°C)	-10 ÷ 55	-25 ÷ 55	-25 ÷ 55
Umidità di funzionamento (% rh max)	(93±3)% @ 40°C	(93±3)% @ 40°C	(93±3)% @ 40°C
Lunghezza d'onda (nm)	940		
Angolo massimo di disallineamento dell'ottica (±, °)	0,35	0,5	0,5
Angolo massimo di disallineamento del riflettore (±, °)	5	5	5
Angolo massimo di movimento dell'ottica (±, °)	1,8		
Sezione per terminali (mm²)	0,5 ÷ 1,5	0,5 ÷ 1,5	0,5 ÷ 1,5

CARATTERISTICHE ELETTRICHE

Alimentazione	13÷28	13÷28	13÷28
Corrente a riposo (@24vdc - mA)	2,8	8÷30	8÷30
Corrente in allarme (@24vdc - mA)	12	20÷100	20÷100

SCHEDE
TECNICHE

SOFTWARE

NORMATIVE

SCHEMI
IMPIANTO

LE GAMME

INTRODUZIONE

ANTINCENDIO



GAMMA RIVELAZIONE GAS

CENTRALI RIVELAZIONE GAS



47CPG424

47CPG408

CARATTERISTICHE PRINCIPALI

	47CPG424	47CPG408
Display	Si	Si
Menu display multilingua	Si	Si
Numero tasti della tastiera retroilluminata	18	8
Serie di sensori collegabili	Art.47RTSxxx, 47TS255CB	Art.47RTSxxx, 47TS255CB
Sensori pre-programmati	Si	Si
Buzzer interno	Si	Si
Numero livelli di accesso protetti da password	3	3
Numero massimo di log eventi	100	100
Visualizzazione livelli gas in tempo reale	Si	Si
Funzione di reset	Si	Si
Aggiornamento FW tramite scheda sd	Si	Si
Backup della programmazione e log eventi su scheda sd	Si	Si
Numero led stato impianto	3	3
Numero soglie di intervento	3	3
Soglia di intervento guasto	Si	Si
Soglie di intervento programmabili	Si	Si
Soglie di intervento a zone programmabili	Si	Si
Log. Funz. And/or/parking (d.M. 1/2/86 O EN50545-1) util. A zone	Si	Si

CARATTERISTICHE HARDWARE

	47CPG424	47CPG408
Dimensioni (LxHxP - mm)	379x241x133	379x241x133
Grado protezione IP	IP42	IP42
Tipo rivestimento	Plastico	Plastico
Colore retroilluminazione display	Colori	Bianco
Peso (g)	2200	2200
Temperatura di funzionamento (°C)	5 ÷ 40	5 ÷ 40
Umidità di funzionamento (% RH max)	5÷90% RH	5÷90% RH

CARATTERISTICHE ELETTRICHE

	47CPG424	47CPG408
Tensione di alimentazione	90÷264VAC / 47÷63Hz	90÷264VAC / 47÷63Hz
Alimentazione di backup (batterie non fornite)	2 x 12V 1.1Ah (Art. 30076001)	2 x 12V 1.1Ah (Art. 30076001)
Numero ingressi lineari 4÷20 mA	4 di serie + 4 (con art. 47ESP040) + 16 (con 2 art. 47ESP080)	4 di serie + 4 (con art. 47ESP040)
Alimentazione ingressi sensori	24 VDC (-10%/+15%)	24 VDC (-10%/+15%)
Corrente massima erogata dall'alimentatore	2.7A@27.6VDC	2.7A@27.6VDC
Numero uscite programmabili	5 di serie + 4 (con art. 47RELO40) + 16 (con 2 art. 47ESP080 e 4 art. 47SER080)	5 di serie + 4 (con art. 47RELO40)
Portata contatto dei relè	3A@230VAC, 2A@30VDC	3A@230VAC, 2A@30VDC
Numero ingressi allarme immediato (mm)	1	1
Resistenza interna di carico degli ingressi (Ω)	100	100
Numero cavi centrale-sensori	3	3
Distanza massima del rilevatore con cavo schermato 3x0.75 Mmq	300	300
Distanza massima del rilevatore con cavo schermato 3x1.5 Mmq	500	500
Distanza massima del rilevatore con cavo schermato 3x2.5 Mmq	800	800

CENTRALI RIVELAZIONE GAS



47ESP040

47ESP080

CARATTERISTICHE PRINCIPALI

	47ESP040	47ESP080
Serie di sensori collegabili	Art.47RTSxxx, 47TS255CB	Art.47RTSxxx, 47TS255CB
Trasmissione dati con centrale rilevazione gas	Bus interno dedicato	Tramite RS485
Dimensioni (LxHxP- mm)	50x40x30	290x220x80
Tipo rivestimento	-	Plastico
Peso (g)	25	1400
Temperatura di funzionamento (°C)	5 ÷ 40	5 ÷ 40

CARATTERISTICHE ELETTRICHE

	47ESP040	47ESP080
Tensione di alimentazione	24VDC (alimentazione interna)	230VAC (-15%+10%) / 50Hz
Alimentazione di backup (batterie non fornite)	-	1 x 12VDC 2Ah (Art. 20022204)
Numero ingressi lineari 4÷20 mA	4	8
Alimentazione ingressi sensori	20 VDC (-10%/+15%)	20 VDC (-10%/+15%)
Numero uscite programmabili	-	8 con 2 x 47SER080
Portata relè scheda opzionale	-	3A (resistivo) / 1A (induttivo) / 250VAC
Resistenza interna di carico degli ingressi (Ω)	200	200
Numero cavi centrale-sensori	3	3
Distanza massima del rilevatore con cavo schermato 3x1.5 Mmq	500	500
Distanza massima del rilevatore con cavo schermato 3x2.5 Mmq	800	800

SCHEDE
TECNICHE

SOFTWARE

NORMATIVE

SCHEMI
IMPIANTO

LE GAMME

INTRODUZIONE

ANTINCENDIO



GAMMA RIVELAZIONE GAS

CENTRALI RIVELAZIONE GAS



47CDG206

CARATTERISTICHE PRINCIPALI

Display	Si
Menu display multilingua	Si
Numero tasti della tastiera retroilluminata	4
Applicabile a guida din	Si
Numero moduli din	4
Serie di sensori collegabili	Art.47RTSxxx, 47TS255CB
Sensori pre-programmati	Si
Buzzer interno	Si
Numero livelli di accesso protetti da password	3
Visualizzazione livelli gas in tempo reale	Si
Numero led stato impianto	3
Soglie di intervento programmabili	Si

CARATTERISTICHE HARDWARE

Dimensioni (LxHxP - mm)	90x60x71
Tipo rivestimento	Plastico
Colore retroilluminazione display	Ambra
Peso (g)	195
Temperatura di funzionamento (°C)	5 ÷ 40

CARATTERISTICHE ELETTRICHE

Tensione di alimentazione	12÷24 VDC (-10%÷+15%)
Numero ingressi lineari 4÷20 mA	2 di serie + 4 (con art. 47EDG020)
Alimentazione ingressi sensori	20 VDC (-10%÷+15%)
Assorbimento massimo	15 VA
Numero uscite	3 Allarme (cumulative), 1 Guasto
Portata contatto dei relè	3A@230VAC, 2A@30VDC
Resistenza interna di carico degli ingressi (Ω)	200
Numero cavi centrale-sensori	3
Distanza massima del rilevatore con cavo schermato 3x1.5 Mmq	300
Distanza massima del rilevatore con cavo schermato 3x2.5 Mmq	600

CENTRALI RIVELAZIONE GAS E ACCESSORI



47EDG020



47ADG206



47BDL012



47ADB012

CARATTERISTICHE PRINCIPALI

Applicabile a guida DIN	Si	Si	Si	Si
Numero moduli DIN	2	3	3	3
Autonomia con configurazione completa (min)			40	
Serie di sensori collegabili	Art.47RTSxxx, 47TS255CB			
Soglie di intervento a zone programmabili	Si			

CARATTERISTICHE HARDWARE

Tipo rivestimento	Plastico	Plastico	Plastico	Plastico
Temperatura di funzionamento (°C)	5 ÷ 40	5 ÷ 40		

CARATTERISTICHE ELETTRICHE

Tensione di alimentazione		230 (-15%/+10%) / 50Hz		230 (-15%/+10%) / 50Hz
Numero ingressi lineari 4÷20 mA	2			
Numero cavi espansione-sensore	3			
Numero cavi espansione-centrale art. 47CDG206	4			
Tensione in uscita			10,8 VDC	12 VDC
Capacità (Ah)			1,7	

SCHEDE
TECNICHE

SOFTWARE

NORMATIVE

SCHEMI
IMPIANTO

LE GAMME

INTRODUZIONE

ANTINCENDIO



GAMMA RIVELAZIONE GAS

CENTRALI RIVELAZIONE GAS



47CMZ001

47CPZ003

CARATTERISTICHE PRINCIPALI

	Art.47SE192KM, 47SE192KG	Art.47SE192KM, 47SE192KG
Serie di sensori collegabili	Art.47SE192KM, 47SE192KG	Art.47SE192KM, 47SE192KG
Visualizzazione livelli gas in tempo reale	Si	Si
Funzione di reset	Si	Si
Numero soglie di intervento	2	2
Soglia intervento allarme 1	10% LIE	10% LIE
Soglia intervento allarme 2	20% LIE	20% LIE

CARATTERISTICHE HARDWARE

	202x153x104	202x153x104
Dimensioni (LxHxP - mm)	202x153x104	202x153x104
Grado protezione IP	IP65	IP65
Tipo rivestimento	Plastico	Plastico
Peso (g)	700	700
Temperatura di funzionamento (°C)	-10 + 50	-10 + 50
Umidità di funzionamento (% RH max)	5÷90% RH	5÷90% RH

CARATTERISTICHE ELETTRICHE

	230Vac/12÷24Vac (-15%÷+10%)/50Hz/3Va, 12÷24 VDC (-10%÷+15%)/1.5W	230Vac (-15%÷+10%)/50Hz/8Va, 24 VDC (-10%÷+15%)/9W
Tensione di alimentazione	230Vac/12÷24Vac (-15%÷+10%)/50Hz/3Va, 12÷24 VDC (-10%÷+15%)/1.5W	230Vac (-15%÷+10%)/50Hz/8Va, 24 VDC (-10%÷+15%)/9W
Numero ingressi lineari 4÷20 mA	1	3
Portata contatto dei relè	3A@230VAC, 2A@30VDC	3A@230VAC, 2A@30VDC
N° ingressi aux elettrovalvola con sensore magnetico	1	1
Numero cavi centrale-sensori	3	3
Distanza massima del rivelatore con cavo schermato 3x1.5 Mmq	100	100
Distanza massima del rivelatore con cavo schermato 3x2.5 Mmq	200	200

RIVELATORI GAS



47SE192KM

47SE192KG

CARATTERISTICHE PRINCIPALI

	METANO	GPL
Tipo di gas rilevato	METANO	GPL
Tipo di sensore	Catalitico	Catalitico
Vita media della cartuccia (anni - aria pulita)	5	5
Altezza di installazione (m)	0,3 da soffitto	0,3 da pavimento

CARATTERISTICHE HARDWARE

	82x112x70	82x112x70
Dimensioni (LxHxP - mm)	82x112x70	82x112x70
Grado di protezione IP	IP44	IP44
Umidità di funzionamento (RH - % - non condensante)	5 ÷ 90	5 ÷ 90
Temperatura di stoccaggio (°C)	-25 ÷ 55	-25 ÷ 55
Umidità di stoccaggio (RH - % - non condensante)	5 ÷ 95	5 ÷ 95
Tempo massimo di stoccaggio (mesi)	18	18

CARATTERISTICHE ELETTRICHE

	12÷24 VDC (-10%÷+15%)	12÷24 VDC (-10%÷+15%)
Alimentazione	12÷24 VDC (-10%÷+15%)	12÷24 VDC (-10%÷+15%)
Consumo (W)	2	2
Numero di uscite 4÷20 ma lineari	1	1
Campo di misura (% lie)	0 ÷ 20	0 ÷ 20
Limite di funzionamento del sensore (% lie)	50	50
Deriva massima a lungo termine (%/mese)	0,4	0,4
Tempo di risposta massimo (t90 - s.)	30	30

SCHEDE
TECNICHE

SOFTWARE

NORMATIVE

SCHEMI
IMPIANTO

LE GAMME









INTRODUZIONE

ANTINCENDIO



GAMMA RIVELAZIONE GAS

RIVELATORI GAS

										
	47TS255CB	47RTS282KM 47TS282KM *	47RTS282KG 47TS282KG *	47RTS282KI 47TS282KI *		47RTS282KB 47TS282KB *	47RTS282EO 47TS282EO *	47RTS282EC-S 47TS282EC-S *	47RFM000	47RFG000
CARATTERISTICHE PRINCIPALI										
Tipo di gas rilevato	Monossido di carbonio (CO), Vapori di benzina	Metano	GPL	Idrogeno		Vapori di benzina	Ossigeno	Monossido di carbonio (CO)	Metano	GPL
Tipo di sensore	Elettrochimico, Catalitico	Catalitico	Catalitico	Catalitico		Catalitico	Elettrochimico	Elettrochimico	Catalitico	Catalitico
Cartuccia intercambiabile	SI	SI	SI	SI		SI	SI	SI		
Vita media della cartuccia (anni - aria pulita)	3 (CO), 5 (VB)	5	5	5		5	2	3	4	4
Altezza di installazione (m)	1,6		0,3			0,4	1,6	1,6		0,3
Altezza di installazione (cm dal soffitto)		30		30					30	
Tasti per calibrazione e verifica con codice	2	2	2	2		2	2	2		
Programmazione livelli allarme con dip-switch		SI	SI	SI		SI	SI	SI		
CARATTERISTICHE HARDWARE										
Dimensioni (LxHxP - mm)	166.5x17.5x70	238x106x75	238x106x75	238x106x75		238x106x75	238x106x75	238x106x75	86x140x43	86x140x43
Grado di protezione IP	IP65	IP65	IP65	IP65		IP65	IP65	IP65	IP42	IP42
Numero led di stato	5	5	5	5		5	5	5	3	3
Temperatura di funzionamento (°C)	-20÷50	-10÷50	-10÷50	-10÷50						
Umidità di funzionamento (rh - % - non condensante)	15 ÷ 90	10 ÷ 90	10 ÷ 90	10 ÷ 90		10 ÷ 90	15 ÷ 90	15 ÷ 90	30 ÷ 90	30 ÷ 90
Temperatura di stoccaggio (°C)	0 ÷ 20	-20 ÷ 55	-20 ÷ 55	-20 ÷ 55		-20 ÷ 55	0 ÷ 20	0 ÷ 20	-10 ÷ 40	-10 ÷ 40
Umidità di stoccaggio (Rh - % - non condensante)	5 ÷ 95	5 ÷ 95	5 ÷ 95	5 ÷ 95		5 ÷ 95	5 ÷ 95	5 ÷ 95	5 ÷ 95	5 ÷ 95
Tempo massimo di stoccaggio (mesi)	3						3	3		
CARATTERISTICHE ELETTRICHE										
Alimentazione	12÷24 VDC (-10%÷+15%)	12÷24 VDC (-10%÷+15%)	12÷24 VDC (-10%÷+15%)	12÷24 VDC (-10%÷+15%)		12÷24 VDC (-10%÷+15%)	12÷24 VDC (-10%÷+15%)	12÷24 VDC (-10%÷+15%)	230 VAC	230 VAC
Consumo (w)	3	3	3	3		3	2	2	4	4
Numero di uscite 4÷20 ma lineari	2	1	1	1		1	1	1		
Numero di uscite relè di allarme		3	3	3		3	3	3	1	1
Numero di uscite relè di guasto		1	1	1		1	1	1		
Portata contatto dei relè		1A@24VDC	1A@24VDC	1A@24VDC		1A@24VDC	1A@24VDC	1A@24VDC	8A@250VAC / 30VDC	8A@250VAC / 30VDC
Range di misurazione (parti per milione)	0 ÷ 300							0 ÷ 300		
Campo di misura (% lie)	0 ÷ 20	0 ÷ 20	0 ÷ 20	0 ÷ 20		0 ÷ 20	0 ÷ 25			
Precisione della rilevazione	±10%	±10%	±10%	±10%		±10%	±2%	±10%		
Limite di funzionamento del sensore (parti per milione)	1500							1000		
Limite di funzionamento del sensore (% lie)	30	25	25	25		25	30			
Deriva massima a lungo termine (%/mese)	0,4						2	2		
Deriva massima a lungo termine (%/Anno)	5	4	4	4		4				
Tempo di risposta massimo (t90 - s.)	60	60	60	60		60	20	60		
Resistenza di carico	50Ω@12 VDC (-10%) / 500Ω@24 VDC (-10%)							50Ω@12 VDC (-10%) / 500Ω@24 VDC (-10%)		
Livello segnalazione acustica (db[a]@1m)									85	85

*NOTA: opzione con stesse caratteristiche ma senza relè a bordo.

SCHEDE
TECNICHE

SOFTWARE

NORMATIVE

SCHEMI
IMPIANTO

LE GAMME

INTRODUZIONE

ANTINCENDIO



GAMMA ATEX

BARRIERE ZENER A SICUREZZA INTRINSECA



48BAZ000



48BAZ001

CARATTERISTICHE PRINCIPALI		
Montaggio su guida DIN	Si	Si
Standard di certificazione	CE 0081 II (1/2) G [Eex ia/ib] IIC/IIB/PTB 01 ATEX 2088	CE 0359 II (1) GD [Eex ia] IIC/BAS 01 ATEX 7005
CARATTERISTICHE HARDWARE		
Altezza (mm)	104	70
Larghezza (mm)	70	80
Profondità (mm)	12,2	10
Grado protezione IP	IP20	IP20
Materiale	Poliammide 6GF	Policarbonato
Peso (g)	110	200
Temperatura di funzionamento (°C)	-20 + 60	-20 + 60
Sezione cavi (mm²)	0.5 + 2.5	0.5 + 2.5
CARATTERISTICHE ELETTRICHE		
Tensione di alimentazione (vdc)	24	15+28

RIVELATORI DI CALORE/FUMO



48RCX000



48RFX000

CARATTERISTICHE PRINCIPALI		
Tipo di punto di rivelazione	Rivelatore di calore/termovelocimetro	Rivelatore ottico di fumo
Indicatori a led	1	1
Standard di certificazione	EN54-5, CE 0081 II (1) G [Eex ia] IIC T6/LCIE 03 ATEX 6350 X	EN54-7, CE 0081 II (1) G [Eex ia] IIC T6/LCIE 03 ATEX 6350 X
CARATTERISTICHE HARDWARE		
Dimensioni (øxh - mm - base inclusa)	104x55	104x55
Grado protezione IP	IP32	IP32
Tipo rivestimento	ABS ATEX	ABS ATEX
Colore	Bianco	Bianco
Peso (g)	110	130
Temperatura di funzionamento (°C)	-20 + 55	-20 + 55
Umidità di funzionamento (% RH max)	(93±3)% @ 40°C	(93±3)% @ 40°C
Temperatura di stoccaggio (°C)	10 + 50	10 + 50
Sezione per terminali (mm²)	0.5 + 2.5	0.5 + 2.5
CARATTERISTICHE ELETTRICHE		
Alimentazione	10 + 28 VDC	10 + 28 VDC
Assorbimento nominale (stand-by)	<150µA@20VDC	<150µA@20VDC
Assorbimento in allarme	24mA±2mA	24mA±2mA

SIRENA



ISMA1

CARATTERISTICHE PRINCIPALI	
Numero di toni disponibili (n°)	49
Normative EN	EN54-3
Certificazioni ATEX	II 1G Ex ia IIC T4 Ga
Zone ATEX d'installazione	Zona 0, Zona 1, Zona 2
CARATTERISTICHE HARDWARE	
Grado di protezione IP	IP65
Tipo materiali di rivestimento	ABS
Colore del prodotto	Rosso, RAL 3000
Sezione cavi per terminali (mm)	0.5 + 2.5
Temperatura di funzionamento (°C)	-40 + 60
Altezza (mm)	98
Diametro (mm)	86
Peso del prodotto (g)	230
Foro pressacavo	2 x M20
Pressacavi in dotazione	No
CARATTERISTICHE ELETTRICHE	
Tensione di alimentazione	16-28 VDC
Assorbimento massimo (mA)	25
Potenza sonora sirena	Max. 100dB(A); Min. 90dB(A) - Tono 2

PULSANTE ANTINCENDIO



48PAX000

CARATTERISTICHE PRINCIPALI	
Standard di certificazione	CE 0359 II (1) G [Eex ia] IIC T4/BAS 00 ATEX 1067
CARATTERISTICHE HARDWARE	
Larghezza (mm)	98
Altezza (mm)	98
Profondità (mm)	50,4
Grado protezione IP	IP33
Materiale	ABS ATEX
Peso (g)	160
Tipo di elemento frangibile	Resettabile
Temperatura di funzionamento (°C)	-20 + 55
Sezione per terminali (mm²)	0.5 + 2.5
CARATTERISTICHE ELETTRICHE	
Tensione di alimentazione	13+28 (20 VDC Nominale)
Assorbimento (stand-by)	<150µA@20VDC
Assorbimento in allarme	24mA±1mA



GAMMA ACCESSORI COMUNI

CAVI TERMICI LINEARI



48CTR068

48CTR105

CARATTERISTICHE PRINCIPALI

	Termico lineare non ripristinabile 68°C	Termico lineare non ripristinabile 105°C
Tipo di cavo	Termico lineare non ripristinabile 68°C	Termico lineare non ripristinabile 105°C
Conduttori	Cavo in rame, Ø 0,95 mm	Cavo in rame, Ø 0,95 mm
Isolamento guaina	Termoplastico estruso sensibile alle alte temperature	Estruso PVC 105°C sensibile alle alte temperature
Range temperatura di allarme (°C)	54 ÷ 70	99 ÷ 115
Standard di certificazione	EN54-28	EN54-28

CARATTERISTICHE HARDWARE

Dimensioni cavo (mm)	4,3	4,5
Colore	Rosso	Nero
Peso unitario (kg / km)	25	26
Temperatura di funzionamento max. (°C)	40	60
Temperatura di stoccaggio max. (°C)	40	40

CARATTERISTICHE ELETTRICHE

Tensione nominale (V)	100	100
Resistenza dei conduttori @ 20°C	≤ 290 Ω/km	≤ 290 Ω/km

ALIMENTATORI SUPPLEMENTARI



EN54C-2A17

EN54C-5A17

CARATTERISTICHE PRINCIPALI

	Alimentatore supplementare 2A	Alimentatore supplementare 5A
Modello	Alimentatore supplementare 2A	Alimentatore supplementare 5A
Montaggio a parete	Si	Si
Segnalazioni visive	Si, a LED	Si, a LED
Standard di certificazione	EN54-4 / EN12101-10	EN54-4 / EN12101-10
Protezione tamper	Si (apertura portella)	Si (apertura portella)
Sonda di temperatura	Si	Si
Pressacavi in dotazione	Si	Si

CARATTERISTICHE HARDWARE

Dimensioni (LxHxP - mm)	390x406x96	390x406x96
Materiale	Metallico	Metallico
Grado protezione IP	IP30	IP30
Peso del prodotto senza batteria (kg)	4,1	4,9
Temperatura di funzionamento (°C)	-5 ÷ 40	-5 ÷ 40

CARATTERISTICHE ELETTRICHE

Alimentazione	220÷240 VAC	220÷240 VAC
Frequenza (Hz)	50 (± 10%)	50 (± 10%)
Tensione nominale delle uscite (VDC)	24	24
Range tensione di uscita (VDC)	20 ÷ 27,6	20 ÷ 27,6
Range capacità batterie consentite (Ah)	7 ÷ 20	7 ÷ 20
Corrente massima erogata dall'alimentatore (A)	2	5
Corrente di uscita continua I _{max} (A)	1,2	4,2
Massima resistenza del circuito della batteria (MΩ)	300	300
Corrente massima di carica della batteria (A)	0,8	0,8
Consumo di corrente dell'alimentatore (funzionamento a batteria) (mA)	52	55
Soglia di disconnessione per bassa tensione	<20 VDC	<20 VDC
N° ingressi segnalazione di guasto (N°)	1	1
Segnalazioni guasto	1 relè di guasto + 1 relè di stato rete (contatto pulito)	1 relè di guasto + 1 relè di stato rete (contatto pulito)
Portata contatto dei relè	1A @ 30 VDC / 50 VAC	1A @ 30 VDC / 50 VAC

SCHEDE
TECNICHE

SOFTWARE

NORMATIVE

SCHEMI
IMPIANTO

LE GAMME

INTRODUZIONE

ANTINCENDIO



GAMMA ACCESSORI COMUNI

COMBINATORI TELEFONICI CERTIFICATI



CT440EN

CT400EN

CARATTERISTICHE PRINCIPALI

Menu display multilingua	Si	Si
Interfacciabile con centrale ricezione allarme (arc)	IRIS Secure Apps o IRIS Management Suite	IRIS Secure Apps o IRIS Management Suite
Protocolli allarme	SIA (livelli da 0 a 3); Contact ID; Scanco Fats Format; Tellim; Robofon	SIA (livelli da 0 a 3); Contact ID; Scanco Fats Format; Tellim; Robofon
Connessione antenna	Porta SMA	Porta SMA
Gestione messaggi sms	Si	Si
Standard di certificazione	EN54-21 CPR; EN50131-1:2006; EN50136-1:2012/-2:2013 (grado4); VDS; INCERT	EN54-21 CPR; EN50131-1:2006; EN50136-1:2012/-2:2013 (grado4); VDS; INCERT

CARATTERISTICHE HARDWARE

Dimensioni scheda	150 x 110 mm	150 x 110 mm
Dimensioni box plastico (LxHxP - mm)	307x257x90	307x257x90
Colore	Bianco	Bianco
Display touch screen	Si	Si
Porte ethernet	2	2
Temperatura di funzionamento (°C)	-10 ÷ 55	-10 ÷ 55
Umidità di funzionamento (% RH max)	(93±3)% @ 40°C	(93±3)% @ 40°C

CARATTERISTICHE ELETTRICHE

Tensione di alimentazione	9-28 VDC	9-28 VDC
Assorbimento nominale	153mA	151mA
Numero uscite relè	4	4
Pin ingressi	4	4
Tensione ingresso pin	0 V - 12 VDC	0 V - 12 VDC
Tensione allarme / ripristino ingressi pin	<1V (allarme) / >2V (ripristino)	<1V (allarme) / >2V (ripristino)
Uscite relè	100mA @ 24VDC Max.	100mA @ 24VDC Max.

FERMI ELETTROMAGNETICI



48FME051

48FME052

48FME053

48FME101

48FME102

48FME103

CARATTERISTICHE PRINCIPALI

Lunghezza della staffa (mm)		150	300		150	300
Certificazioni	EN1155	EN1155	EN1155	EN1155	EN1155	EN1155

CARATTERISTICHE ELETTRICHE

Tensione di alimentazione	24VDC	24VDC	24VDC	24VDC	24VDC	24VDC
Potenza (min/max w)	0.6 ÷ 1.44	1.44	1.44	1.2 ÷ 2.4	2.4	2.4
Assorbimento (mA)	25 ÷ 60	60	60	50 ÷ 100	100	100
Forza di ritenuta (min/max kg)	25 ÷ 50	50	50	50 ÷ 100	100	100

SCHEDE TECNICHE

SOFTWARE

NORMATIVE

SCHEMI IMPIANTO

LE GAMME

INTRODUZIONE

ANTINCENDIO



GAMMA EVAC

CENTRALI EVAC



49CCO100

49CCO101

49CCO104

49CCO106

CARATTERISTICHE PRINCIPALI

Modello	Centrale EVAC Logivox 1 Zona 250W	Centrale EVAC Logivox 2 Zone 250+250W	Centrale EVAC Logivox 4 Zone 500W	Centrale EVAC Logivox 6 Zone 500W
Numero di zone audio	1	2	4	6
Numero di amplificatori	1	2	2	2
Amplificatore di backup (riserva)		Si	Si	Si
Opzione per intervento automatico amplificatore di riserva		Si, "Preserva Amp."	Si, "Preserva Amp."	Si, "Preserva Amp."
Linea altoparlanti per ciascuna zona A e B (ridondanza linea)	Si	Si	Si	Si
Presi RJ45 per collegamento LINK tra centrali	Si	Si	Si	Si
Numero massimo di centrali nel link	6 LogiVox o 6 Logivox +1 LogiFire	6 LogiVox o 6 Logivox +1 LogiFire	6 LogiVox o 6 Logivox +1 LogiFire	6 LogiVox o 6 Logivox +1 LogiFire
Ingresso microfono d'emergenza frontale	Si	Si	Si	Si
N° linee BUS per connessione postazioni microfoniche	3 (BUS EMG, BUS SRV, BUSP)	3 (BUS EMG, BUS SRV, BUSP)	3 (BUS EMG, BUS SRV, BUSP)	3 (BUS EMG, BUS SRV, BUSP)
Collegamento postazioni microfoniche con connessione RJ45	Si	Si	Si	Si
N° postazioni collegabili al BUS EMG (Emergenza)	2	2	2	2
N° postazioni collegabili al BUS SRV (Servizio)	7	7	7	7
N° postazioni collegabili al BUSP (Servizio per 49PMS101)	8	8	8	8
N° ingressi analogici AUX per connessione fonti audio esterne	2	2	2	2
N° porte USB per riproduzione musica (file MP3)	2	2	2	2
Ingresso analogico bilanciato (PABX) con contatto prioritario su musica	Si	Si	Si	Si
Uscita segnale audio "0dB"	1	1	1	1
Altoparlante frontale da 1W	Si	Si	Si	Si
Controllo volumi indipendente per singola zona			Si	Si
Equalizzazione segnale per ogni sorgente audio	Si	Si	Si	Si
Monitoraggio continuo capsule microfoniche	Si	Si	Si	Si
N° di log eventi	4096 per Log (Guasto e Sistema)	4096 per Log (Guasto e Sistema)	4096 per Log (Guasto e Sistema)	4096 per Log (Guasto e Sistema)

CARATTERISTICHE HARDWARE

Dimensioni (LxHxP - mm)	430x710x280	430x710x280	430x710x280	430x710x280
Installazione	A parete e Rack (49BRM100 opzionale)	A parete e Rack (49BRM100 opzionale)	A parete e Rack (49BRM100 opzionale)	A parete e Rack (49BRM100 opzionale)
Grado di protezione IP	IP30	IP30	IP30	IP30
Materiale contenitore	Metallico	Metallico	Metallico	Metallico
Colore del prodotto	Grigio, RAL 7045	Grigio, RAL 7045	Grigio, RAL 7045	Grigio, RAL 7045
Peso del prodotto senza batteria (kg)	20,9	21,9	29,8	
Temperatura di funzionamento (°C)	5 ÷ 40	5 ÷ 40	5 ÷ 40	5 ÷ 40
Dimensione display (")	4,3	4,3	4,3	4,3
Risoluzione display (pixel)	480x272	480x272	480x272	480x272

CARATTERISTICHE ELETTRICHE

Tensione di alimentazione	230VAC (+/-10%), 50Hz	230VAC (+/-10%), 50Hz	230VAC (+/-10%), 50Hz	230VAC (+/-10%), 50Hz
Potenza audio massima totale (W)	250	500	500	500
Potenza audio massima per singola zona audio (W)	250	250	500	500
Ingressi supervisionati programmabili (n°)	8	8	8	8
Uscite Relè	3, configurabili	3, configurabili	3, configurabili	3, configurabili
Portata contatto dei relè	Max. 30Vcc - 1A - NO/NC	Max. 30Vcc - 1A - NO/NC	Max. 30Vcc - 1A - NO/NC	Max. 30Vcc - 1A - NO/NC

BATTERIE

Numero batterie	2	2	2	2
Tipo batteria	2 x 12V (da 33Ah a 42Ah)	2 x 12V (da 33Ah a 42Ah)	2 x 12V (da 33Ah a 42Ah)	2 x 12V (da 33Ah a 42Ah)
Corrente massima (A)	25	25	25	25
Controllo livello batteria	Si	Si	Si	Si

BASI MICROFONICHE



49BME101

49BME107

49BMC101

49BMC107

49BMD110

49PMS101

CARATTERISTICHE PRINCIPALI

Modello	Postazione di emergenza Logivox	Postazione di emergenza Logivox	Postazione di servizio Logivox	Postazione di servizio Logivox	Postazione di servizio Logivox con display	Postazione di servizio Logivox
Postazioni collegabili in cascata alla centrale Logivox (n°)	2	2	7	7	7	8
Postazioni compatibili sulla stessa linea	49BME101, 49BME107, 49MVF101	49BME101, 49BME107, 49MVF101	49BMC101, 49BMC107, 49BMD110	49BMC101, 49BMC107, 49BMD110	49BMC101, 49BMC107, 49BMD110	Solo 49PMS101
Porta di connessione dedicata in centrale (RJ45)	Si, "BUS EMG"	Si, "BUS EMG"	Si, "BUS SRV"	Si, "BUS SRV"	Si, "BUS SRV"	Si, "BUS P"
Distanza massima dalla prima all'ultima postazione (m)	300	300	300	300	300	300
Numero led di stato	2	2	2	2	2	1
Standard di certificazione	EN54-16	EN54-16				
Tasti rapidi per invio messaggi					Si	

CARATTERISTICHE HARDWARE

Dimensioni (LxHxP - mm)	146x65x186	200x65x186	146x65x186	200x65x186	250x65x186	76x50x104
Materiale	Acciaio / alluminio anodizzato	Acciaio / alluminio anodizzato	Acciaio / alluminio anodizzato	Acciaio / alluminio anodizzato	Acciaio / alluminio anodizzato	Alluminio
Microfono a stelo a corredo	Si	Si	Si	Si	Si	Si
Cavo patch 3mt. in dotazione	Si	Si	Si	Si	Si	Si (RJ25)
Porta RJ45 per connessione in IN/OUT postazioni	Si	Si	Si	Si	Si	Con sdoppiatore 49PMS101 (in dotazione)

CARATTERISTICHE ELETTRICHE

Alimentazione da centrale	Si	Si				Si
Tensione di alimentazione	24 VDC	24 VDC	24 VDC (alimentatore in dotazione)	24 VDC (alimentatore in dotazione)	24 VDC (alimentatore in dotazione)	
Tipo di cavo per la connessione	CAT. 5e EIA/TIA-568B resistente al fuoco	CAT. 5e EIA/TIA-568B resistente al fuoco	CAT. 5e EIA/TIA-568B	CAT. 5e EIA/TIA-568B	CAT. 5e EIA/TIA-568B	RJ25 (per connessione a centrale)
Trimmer per regolazione guadagno microfono	Si	Si	Si	Si	Si	Si
Tipo di display					Digitale LCD	

ARMADIO ROSSO A PARETE



49MVF101

CARATTERISTICHE PRINCIPALI

Modello	Box rosso d'emergenza Logivox
Postazioni collegabili in cascata alla centrale Logivox (n°)	2
Postazioni compatibili sulla stessa linea	49BME101, 49BME107, 49MVF101
Porta di connessione dedicata in centrale (RJ45)	Si, "BUS EMG"
Distanza massima dalla prima all'ultima postazione (m)	300
Numero led di stato	2
Standard di certificazione	EN54-16

CARATTERISTICHE HARDWARE









Dimensioni (LxHxP - mm)	165x300x265
Materiale	Metallico con finestra in vetro
Microfono PTT a corredo	Si
Cavo patch 3mt. in dotazione	Si
Porta RJ45 per connessione in IN/OUT postazioni	Si

CARATTERISTICHE ELETTRICHE

Alimentazione da centrale	Si
Tensione di alimentazione	24 VDC
Tipo di cavo per la connessione	CAT. 5e EIA/TIA-568B resistente al fuoco
Trimmer per regolazione guadagno microfono	Si

GAMMA EVAC

DIFFUSORI EVACUAZIONE

									
	49DIR106	49DPQ110	49PLA106		49PLA110	49PRB105	49PRM120	49TRM115	49TRM130
CARATTERISTICHE PRINCIPALI									
Standard di certificazione	EN54-24	EN54-24	EN54-24		EN54-24	EN54-24	EN54-24	EN54-24	EN54-24
CARATTERISTICHE HARDWARE									
Dimensioni (LxHxP - mm)	255x195x88	170 (ø) x 75 (H)	180 (ø) x 93 (H)		220 (ø) x 104 (H)	146 (ø) x 202 (L)	137,5 (ø) x 202 (L)	209 (ø) x 273 (L)	235 (ø) x 303 (L)
Grado protezione IP	IP21	IP21	IP21		IP21	IP56	IP66	IP66	IP66
Colore	Bianco	Bianco RAL9010	Bianco RAL9016		Bianco RAL9016	Bianco RAL9016	Bianco	RAL7035	RAL7035
Peso (g)	1400	1230	780		1100	1820	1440	2080	2270
Tipologia di applicazione	A	A	A		A	B	B	B	B
Montaggio ad incasso	Si		Si		Si				
Tipo di fissaggio	Controsoffitto	Parete/Soffitto	Controsoffitto		Controsoffitto	Staffa di montaggio	Staffa di montaggio	Staffa di montaggio	Staffa di montaggio
Foro di montaggio	230 x 170 mm		ø=160 mm		ø=195 mm				
Temperatura di funzionamento (°C)	-10 ÷ 55	-10 ÷ 55	-10 ÷ 55		-10 ÷ 55	-25 ÷ 70	-25 ÷ 70	-25 ÷ 70	-25 ÷ 70
Sezione cavi (mm ²)	0,2 ÷ 4	0,2 ÷ 4	0,2 ÷ 4		0,2 ÷ 4	0,2 ÷ 4	0,2 ÷ 4	0,2 ÷ 4	0,2 ÷ 4
CARATTERISTICHE ELETTRICHE									
Potenza nominale	6 / 3 / 1,5 W	10 / 6 / 3 / 1,5 W	6 / 3 / 1,5 W		10 / 5 / 2,5 W	10 / 5 / 2,5 W	20 / 10 / 5 / 2,5 W	15 / 7,5 / 3,75 / 1,9 W	30 / 20 / 10 / 5 W
Impedenza (100v)	1667/3333/6667 Ohm	1000/1667/3333/6667 Ohm	1667/3333/6667 Ohm		1000/2000/4000 Ohm	1000/2000/4000 Ohm	500/1000/2000/4000 Ohm	667/1333/2667/5263 Ohm	333/500/1000/2000 Ohm
Angolo di dispersione orizzontale (*) 500 Hz	180	180	180		180	130	360	360	155
Angolo di dispersione orizzontale (*) 1 kHz	180	180	180		175	170	230	110	110
Angolo di dispersione orizzontale (*) 2 kHz	120	105	150		150	160	110	70	65
Angolo di dispersione orizzontale (*) 4 kHz	50	50	75		94	65	58	40	35
Angolo di dispersione verticale (*) 500 Hz	180	180	180		180	130	360	360	155
Angolo di dispersione verticale (*) 1 kHz	170	180	180		175	170	230	110	110
Angolo di dispersione verticale (*) 2 kHz	130	105	150		150	160	110	70	65
Angolo di dispersione verticale (*) 4 kHz	60	50	75		94	65	58	40	35
Livello di pressione sonora (spl) IEC268-5, 1w/1m, (dB)	99,1	102,2	97		97	90,7	99,5	108,5	110,1
Livello di pressione sonora (spl) IEC268-5, 1w/4m (dB)	87,1	90,2	85		85	78,7	87,5	96,5	98,1
Livello di pressione sonora (spl) IEC268-5, pmax./4m, (dB)	94,8	100,2	92,7		94,2	88,7	100,5	108,2	112,8
Sensibilità en54-24, 1w/4m (dB)	80	81	78		81,4	73,6	75	83	85
Gamma di frequenza (-10db) IEC268-5 (Hz)	93 ÷ 23500	290 ÷ 23400	80 ÷ 20000		63 ÷ 16000	100 ÷ 20000	150 ÷ 20000	677 ÷ 5400	592 ÷ 6900
Risposta in frequenza (Hz)	72 ÷ 23500	230 ÷ 24000	64 ÷ 21500		56 ÷ 18000	90 ÷ 25000	120 ÷ 21000	300 ÷ 13800	250 ÷ 15000

SCHEDE
TECNICHE

SOFTWARE

NORMATIVE

SCHEMI
IMPIANTO





















































































LE GAMME

INTRODUZIONE

ANTINCENDIO



PROFESSIONAL FIRE
LEGENDA ICONE

 EN54-2	certificazione prodotto	 EN54-24	certificazione prodotto	 16 ZONE	zone	 868-869 MHz WIRELESS	Frequenza (868-869 Mhz)	 FIAMMA UV	UV	 CLASSE A ASD ASPIRAZIONE	classe
 EN54-3	certificazione prodotto	 EN54-25	certificazione prodotto	 64 NETWORK	network	 1x 125A BATTERIA	1 x batteria	 FIAMMA 1 UV	UV	 CLASSE B ASD ASPIRAZIONE	classe
 EN54-4	certificazione prodotto	 EN1155	certificazione prodotto	 MODBUS	protocollo Modbus	 2x 125A BATTERIA	2 x batteria	 SCINTILLA	scintilla	 CLASSE C ASD ASPIRAZIONE	classe
 EN54-5	certificazione prodotto	 EN12094-1	certificazione prodotto	 RETE TCP/IP	rete TCP/IP	 1-IN MODULI	moduli	 BARRIERE LINEARI RIFLESSIONE	riflessione	 18 FORI ASD ASPIRAZIONE	numero fori
 EN54-7	certificazione prodotto	 EN12101-10	certificazione prodotto	 ESPA 4.4.4	ESPA	 2-IN MODULI	moduli	 BARRIERE LINEARI TRASMISSIONE PRESSIONE	TX-RX	 36 FORI ASD ASPIRAZIONE	numero fori
 EN54-11	certificazione prodotto	 EN50200	certificazione prodotto	 REDUNDAND CPU	REDUNDAND CPU	 4-IN MODULI	moduli	 PORTATA 3-50 m	portata	 SIRENE	sounder
 EN54-12	certificazione prodotto	 EN50575:2016	certificazione prodotto	 ISOLATORE	isolatore	 1-OUT MODULI	moduli	 PORTATA 5-50 m	portata	 SIRENE STROBE FLASH	strobe flash
 EN54-13	certificazione prodotto	 2 LOOP	loop	 BIM	BIM	 2-OUT MODULI	moduli	 PORTATA 5-100 m	portata	 SIRENE 32 TONI	32 toni
 EN54-16	certificazione prodotto	 4 LOOP	loop	 FUMO	fumo	 4-OUT MODULI	moduli	 PORTATA 25-120 m	portata	 ELETTROMAGNETI 50 Kg	elettromagneti
 EN54-17	certificazione prodotto	 8 LOOP	loop	 TEMPERATURA	temperatura	 8-OUT MODULI	moduli	 PORTATA 40-200 m	portata	 ELETTROMAGNETI 100 Kg	elettromagneti
 EN54-18	certificazione prodotto	 2 ZONE	zone	 COMBINATO	combinato (fumo e calore)	 FIAMMA IR	IR	 PUNTATORE LASER	laser	 LCD DISPLAY	LCD
 EN54-20	certificazione prodotto	 4 ZONE	zone	 GAS	gas	 FIAMMA 1 IR	IR	 TURBOLENZA	turbolenza	 LED DISPLAY	LED
 EN54-21	certificazione prodotto	 6 ZONE	zone	 EX (Atex antideflagrante)	EX (Atex antideflagrante)	 FIAMMA 2 IR	IR	 ASD ASPIRAZIONE 1 CANALE	numero canali	 DISPLAY 7"	7 pollici
 EN54-23	certificazione prodotto	 8 ZONE	zone	 ATEX	ATEX	 FIAMMA 3 IR	IR	 ASD ASPIRAZIONE 2 CANALI	numero canali	 DISPLAY 7" TOUCH	7 pollici touch

PROFESSIONAL FIRE
LEGENDA ICONE

32 LEDS	32 leds
IP 30 GRADO DI PROTEZIONE	protezione
IP 33 GRADO DI PROTEZIONE	protezione
IP 40 GRADO DI PROTEZIONE	protezione
IP 54 GRADO DI PROTEZIONE	protezione
IP 55 GRADO DI PROTEZIONE	protezione
IP 65 GRADO DI PROTEZIONE	protezione
IP 66 GRADO DI PROTEZIONE	protezione
IP 67 GRADO DI PROTEZIONE	protezione
RS485 EVAC	connettività
500 W SISTEMI EVAC	potenza
7 INGRESSI SISTEMI EVAC	ingressi
3 USCITE SISTEMI EVAC	uscite
6 W SISTEMI EVAC	potenza

5+5 W SISTEMI EVAC	potenza
10 W SISTEMI EVAC	potenza
20 W SISTEMI EVAC	potenza
1/2 ALGEBRA SISTEMI EVAC	ingresso fonte audio
4-20 mA SENSORI	sensori
1 RELE	relè
3+1 RELE	relè
CEI 20-105	certificazione prodotto
PH 120	resistenza al fuoco
90 dB SPL DIFFUSORI	livello sonoro
97 dB SPL DIFFUSORI	livello sonoro
99 dB SPL DIFFUSORI	livello sonoro
102 dB SPL DIFFUSORI	livello sonoro
108 dB SPL DIFFUSORI	livello sonoro

110 dB SPL DIFFUSORI	livello sonoro
INCASSO DIFFUSORI	incasso
PARETE DIFFUSORI	parete
SOFFITTO DIFFUSORI	soffitto
SOSPENSIBILI DIFFUSORI	sospensione

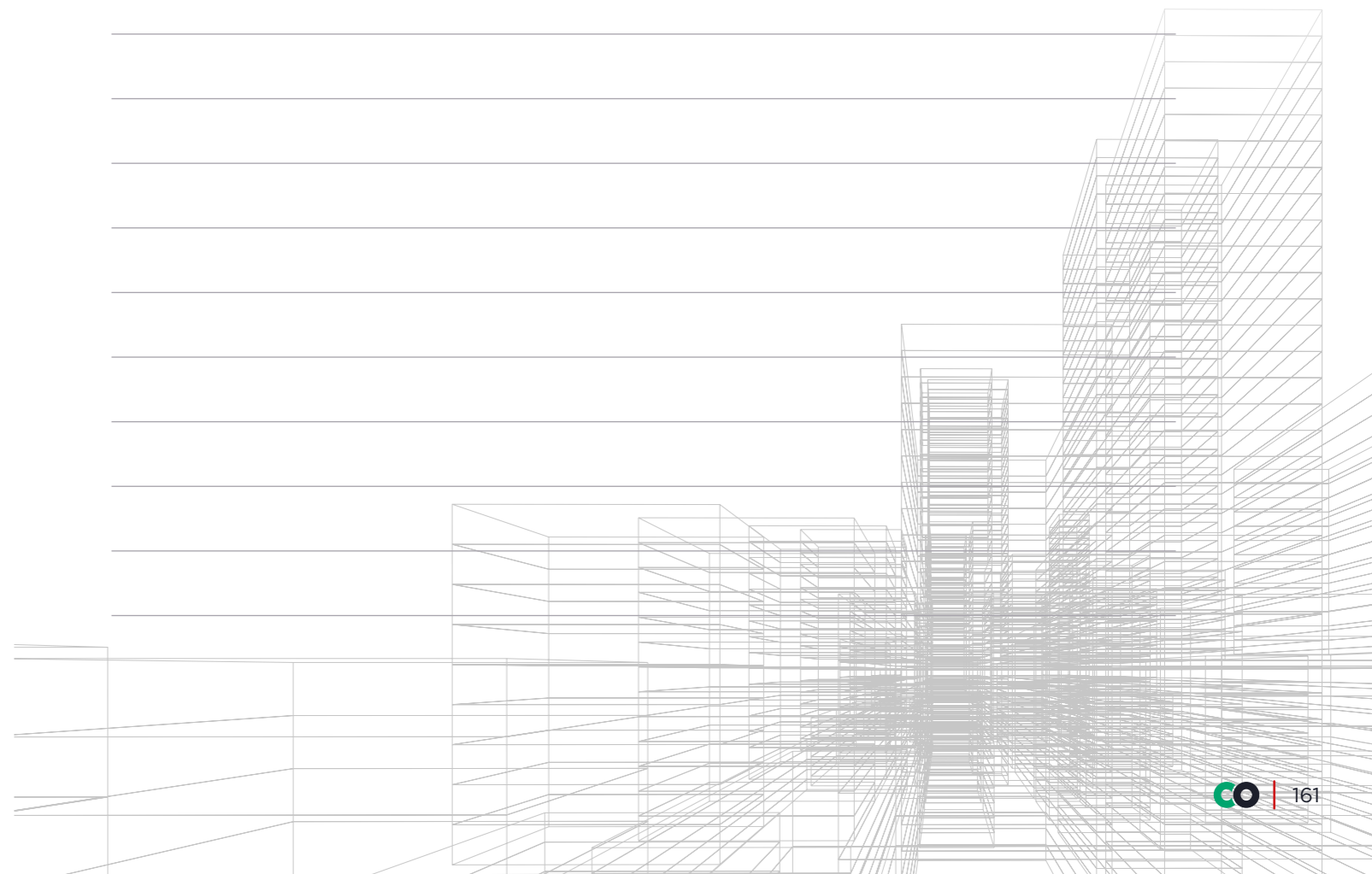

30076003	BATTERIA AL PIOMBO 12 VDC / 7 AH	77
30076004	BATTERIA AL PIOMBO 12 VDC / 18 AH	77
30076005	BATTERIA AL PIOMBO 12 VDC / 26 AH	77
30076006	BATTERIA AL PIOMBO 12 VDC / 40 AH	77
30076012	BATTERIA AL PIOMBO 12 VDC 65AH	77
30076013	BATTERIA AL PIOMBO 12 VDC 100AH	77
059-001	KIT CAPILLARE TESTA PIANA E 2M DI TUBO	56
059-007	KIT CAPILLARE TESTA CONICA E 2M DI TUBO	56
128-014	ETICHETTA CIRCOLARE CAMPIONAMENTO (100 PZ)	56
128-015	ETICHETTA TUBAZIONE INCENDIO (100 PEZZI)	56
128-046	ETICHETTA RETTANGOL. CAMPIONAMENTO (100 PZ)	56
144-013	TESTA CONICA PER CAPILLARE	56
221-035	TUBO CAPILLARE ROSSO 10MM (100M)	56
221-036	TUBO CAPILLARE TRASPARENTE 10MM (100M)	57
222-059	TAPPO TERMINALE PER CAPILLARE (10 PEZZI)	57
3460EA	PULSANTIERA AUDIO PER CHIAMATE DI EMERGENZA. SISTEMA VIP	90
3460HA	PULSANTIERA AUDIO HELP POINT. SISTEMA VIP	90
3460HEV	PULSANTIERA VIDEO PER CHIAMATE DI EMERGENZA.SISTEMA VIP H264	89
3460HHV	PULSANTIERA VIDEO HELP POINT. SISTEMA VIP H264	89
41ALM172	ALIMENTATORE SUPPLEMENTARE PER 41CPE118	19 - 112
41BSE000	BASE IP65 PER SIRENE INDIRIZZATE	24
41CPE104	BOX ESPANSIONE 4 LOOP PER CENTRALE 41CPE118	19 - 110
41CPE112	CENTRALE ANTINCENDIO INDIRIZZATA 1 / 2 LOOP	18 - 110
41CPE118	CENTRALE ANTINCENDIO INDIRIZZATA 1 / 8 LOOP	19 - 110
41CPR100	PANNELLO RIPETITORE CON DISPLAY TOUCH	20 - 112
41CRA000	CHIAVI E SERRATURA PER CENTRALI COMELIT	21
41ECB000	SCHEDA RIDONDANTE CENTRALI LOGIFIRE	20
41ECL022	SCHEDA 1 LOOP CENTRALI INDIRIZZATE 41CPE112	20
41ECL220	SCHEDA 1 LOOP PER CENTRALI INDIRIZZATE 41CPE118	20
41ECN000	ESPANSIONE LAN PER ATENA EASY	20
41EVC101	MODULO INTERFACCIA CENTRALI FIRE / LOGIVOX	21
41IOM000	MODULO INDIRIZZATO 1 USCITA SUPERVISIONATA	25 - 116
41IOM000/240	MODULO INDIRIZZATO 1 USCITA RELAY 240VAC	25 - 119
41IOM000/240XL	MODULO INDIRIZ. 1 OUT RELE 240 BOX GRANDE	25 - 119
41IOM000XL	MODULO INDIRIZ. 1 OUT SUP. BOX GRANDE	25 - 118
41IOM004	MODULO INDIRIZZATO QUATTRO USCITE RELE'	25 - 118
41IOM004XL	MODULO INDIRIZ. 4 OUT RELE BOX GRANDE	25 - 118
41IOM010	MINI MODULO INDIRIZZATO UN INGRESSO	25 - 119
41IOM022	MODULO INDIRIZZATO 2 INGRESSI E 2 USCITE	24 - 118
41IOM022XL	MODULO INDIRIZ. 2 IN 2 OUT RELE BOX GRANDE	24 - 118
41IOM040	MODULO INDIRIZZATO 4 INGRESSI	24 - 118
41IOM040XL	ADDRESSED MODULE 4 IN, LARGE BOX	24 - 118
41IOM122	MODULO INDIRIZZATO 2 INGRESSI 2 USCITE	24 - 118
41IOM122XL	MODULO INDIRIZ. 2 IN 2 OUT SUP. BOX GRANDE	24 - 118
41ISC000	MODULO INDIRIZZATO PER ZONA CONVENZIONALE	25 - 119
41ISC000XL	MODULO INDIRIZ. ZONA CONVENZ. BOX GRANDE	25 - 119
41KPR101	KIT BASE DA TAVOLO PER 41CPR100	20
41KPR102	KIT MOTAGGIO AD INCASSO PER 41CPR100	20
41LED032	MODULO MIMIC PANEL 32 LED	25 - 119
41LTS000	STRUMENTO DI TEST PER LOOP	21 115
41PAE020	PULSANTE ALLARME MANUALE INDIRIZZATO IP65	23 - 116
41PAM000	PULSANTE DI ALLARME MANUALE INDIRIZZATO	23 - 116
41PRN100	STAMPANTE TERMICA PER CENTRALE 41CPE118	19 - 112
41RBX020	BASE PER SENSORI INDIRIZZATI	22
41RCS100	RIVELATORE DI CALORE INDIRIZZATO	22 - 114
41RFU100	RIVELATORE OTTICO DI FUMO INDIRIZZATO	22 - 114
41RML100	RIVELATORE MULTICRITERIO INDIRIZZATO	22 - 114
41SAB101	BASE SONORA INDIRIZZATA EN54-3	23 - 117
41SAC000	COPERCHIO PER BASI CON SIRENA	24
41SAI000	SIRENA DA INTERNO INDIRIZZATA SU LOOP	23 - 117
41SCB101	BASE SONORA CON FLASH INDIRIZZATA EN54/3	24 - 117
41SCI000	SIRENA DA INTERNO INDIRIZZATA SU LOOP	23 - 117
41SPG000	PROGRAMMATORE PER DISPOSITIVI INDIRIZZATI	21 - 115
43CPC002	CENTRALE ERACLE CONVENZIONALE 2 ZONE	28 - 120
43CPC004	CENTRALE ERACLE CONVENZIONALE 4 ZONE	28 - 120
43CPC008	CENTRALE ERACLE CONVENZIONALE 8 ZONE	29 - 120

43CPM000	CARTELLO METALLO PER PULSANTE ALLARME, 5PZ	23 - 32 - 41 - 71
43CRE000	SET 5 COPPIE DI CHIAVI PER CENTRALE ERACLE	30
43ECR032	MODULO ESPANSIONE 8 RELE' PER ERACLE 8/16	30 - 121
43EOL000	SET 5 EOL FINE LINEA PER ZONA CONVENZIONALE	30
43PAE020	PULSANTE ALLARME MANUALE CONVENZIONALE IP67	32 - 123
43PAK000	CHIAVE DI RICAMBIO PULSANTI FIRE	23 - 32 - 41
43PAM000	PULSANTE DI ALLARME MANUALE CONVENZIONALE	32 - 123
43PAT000	SET 5 PEZZI COPERCHIO PROTETTIVO PULSANTE	23 - 32 - 41
43RBA002	DISTANZIATORE PER SENSORI FIRE	22 - 31 - 47
43RBR003	DISTANZIATORE PER SENSORI FIRE, ROSSO	47
43RBX000	BASE PER SENSORI CONVENZIONALI	31
43RBX001	BASE CON DIODO PER SENSORI CONVENZIONALI	31
43RBX003	BASE CON RELE' PER SENSORI CONVENZIONALI	31
43RBX004	BASE CON DIODO SENSORI CONVENZIONALI 45MA	47
43RBX005	BASE ALTA PER SENSORI CONVENZIONALI	31
43RCS100	RIVELATORE CALORE CONVENZIONALE SOGLIA 58°	30 - 122
43RCS101	RIVELATORE CALORE CONVENZIONALE SOGLIA 60°	30 - 122
43RCS102	RIVELATORE CALORE CONVENZIONALE SOGLIA 75°	30 - 122
43RFU100	RIVELATORE OTTICO DI FUMO CONVENZIONALE	30 - 122
43RML100	RIVELATORE MULTICRITERIO CONVENZIONALE	31 - 122
43WET000	BASE PROTETTIVA PER RIVELATORI FIRE	22 - 32
45PAM100	PULSANTE MANUALE WIRELESS INDIRIZZATO	41 - 130
45RCS100	RIVELATORE TERMICO WIRELESS INDIRIZZATO	41 - 129
45RFU100	RIVELATORE OTTICO DI FUMO WIRELESS INDIRIZZATO	40 - 129
45RML100	RIVELATORE MULTISENORE WIRELESS INDIRIZZATO	41 - 129
45SCI100	SIRENA WIRELESS CON LAMPEGGIANTE INDIRIZZATA	42 - 131
45SKW100	VALIGIA SURVEY KIT WIRELESS	42
45TRA100	TRASLATORE WIRELESS INDIRIZZATO	40 - 128
45TRC100	TRASLATORE WIRELESS CONVENZIONALE	40 - 128
46EST003	CENTRALE ESTINZIONE	36 - 132
46LEP000	LOG EVENTI PER CENTRALE ESTINZIONE	36
46PMA100	PULSANTE GIALLO PER ATTIVAZIONE ESTINZIONE	36 - 133
46PMS120	PULSANTE BLU PER ARRESTO ESTINZIONE	36 - 133
47ADB012	ALIMENTATORE PER BATTERIA AL LITIO 12V	65 - 143
47ADG206	ALIMENTATORE GUIDA DIN CENTRALE 47CDG206	65 - 143
47BDL012	BATTERIA AL LITIO SU GUIDA DIN	65 - 143
47CDG206	CENTRALE GAS SU GUIDA DIN 2 - 6 SENSORI	65 - 142
47CMZ001	CENTRALE GAS MONOZONA DA PARETE	65 - 144
47CPG408	CENTRALE GAS DA PARETE 4 - 8 SENSORI	64 - 140
47CPG424	CENTRALE GAS DA PARETE 4 - 24 SENSORI	64 - 140
47CPZ003	CENTRALE GAS DA PARETE 3 SENSORI	65 - 144
47EDG020	ESPANSIONE 2 SENSORI PER CENTRALE 47CDG206	65 - 143
47ESP040	ESPANSIONE 4 INGRESSI PER CENTRALI GAS	65 - 141
47ESP080	ESPANSIONE 8 INGRESSI PER CENTRALI 47CPG424	65 - 141
47REL040	ESPANSIONE 4 RELAY PER CENTRALI GAS	65
47RFG000	RIVELATORE GAS GPL PER USO DOMESTICO	67 - 147
47RFM000	RIVELATORE GAS METANO PER USO DOMESTICO	67 - 147
47RTS282EC-S	RIVELATORE GAS INDUSTRIALE AUTONOMO CO	66 - 147
47RTS282EO	RIV. GAS INDUSTRIALE AUTONOMO OSSIGENO	66 - 147
47RTS282KB	RIVELATORE GAS INDUSTRIALE AUTONOMO BENZINA	66 - 147
47RTS282KG	RIVELATORE GAS INDUSTRIALE AUTONOMO GPL	66 - 146
47RTS282KI	RIV. GAS INDUSTRIALE AUTONOMO IDROGENO	66 - 146
47RTS282KM	RIVELATORE GAS INDUSTRIALE AUTONOMO METANO	66 - 146
47SEI92KG	RIVELATORE GAS GPL PER CENTRALI TERMICHE	66 - 145
47SEI92KM	RIVELATORE GAS METANO PER CENTRALI TERMICHE	66 - 145
47SER080	SCHEDA 4 USCITE RELÈ PER 47ESP080 (MAX 2)	65
47TS255CB	RIVELATORE DOPPIO GAS INDUSTRIALE 4-20MA	66 - 146
47TS282EC-S	RIVELATORE GAS INDUSTRIALE AUTONOMO CO	66 - 147
47TS282EO	RIVELATORE GAS INDUSTRIALE AUTONOMO OSSIGENO	66 - 147
47TS282KB	RIVELATORE GAS INDUSTRIALE AUTONOMO BENZINA	66 - 147
47TS282KG	RIVELATORE GAS INDUSTRIALE AUTONOMO GPL	66 - 146
47TS282KI	RIVELATORE GAS INDUSTRIALE AUTONOMO IDROGENO	66 - 146
47TS282KM	RIVELATORE GAS INDUSTRIALE AUTONOMO METANO	66 - 146
47ZSEC/IP	CARTUCCIA GAS INDUSTRIALE AUTONOMO CO	67
47ZSEC1	CARTUCCIA RIVELATORE 47TS255CB CO	67
47ZSEO/IP	CARTUCCIA GAS INDUSTRIALE AUTONOMO OSSIGENO	67

47ZSK01/IP	CART. GAS INDUSTRIALE AUTONOMO METANO E GPL	67
47ZSK02/IP	CARTUCCIA GAS INDUSTRIALE AUTONOMO IDROGENO	67
47ZSK04	CARTUCCIA RIVEL. 47TS255CB VAPORI BENZINA	67
47ZSKB/IP	CARTUCCIA GAS INDUSTRIALE AUTONOMO BENZINA	67
48BAZ000	BARRIERA ZENER PER RIVELATORI ATEX	70 - 148
48BAZ001	BARRIERA ZENER PER SIRENA ATEX	70 - 148
48BFA003	SCATOLA MONTAGGIO AD INCASSO PER BARRIERA 48BFC000	60
48BFA004	RIFLETTORE DI RICAMBIO PER 48BFC002	60
48BFA006	RIFLETTORE DI RICAMBIO PER 48BFC003	60
48BFC000	RIVELATORE LINEARE DI FUMO 3 30 M	60 - 138
48BFC002	RIVELATORE LINEARE DI FUMO 5-50M	60 - 138
48BFC003	RIVELATORE LINEARE DI FUMO 50-100M	60 - 138
48BIA100	TELAIO AD INCASSO PER CENTRALI LOGIFIRE	21
48CAC001	CAMERA DI ANALISI PER CONDOTTE	74
48CCB100	BOX LOGIFIRE PER BATTERIE SUPPLEMENTARI	21
48CLU003	TARGA OTTICO-ACUSTICA EN54 3/23	46 - 124
48CLU010	SCRITTA "ALLARME GAS" PER 48CLU003	46
48CLU011	SCRITTA "EVACUARE IL LOCALE" PER 48CLU003	46
48CLU012	SCRITTA "SPEGNIMENTO IN CORSO" PER 48CLU003	46
48CME100	CAMPANA PER ESTERNI 24VCC 15MA EN54-3	49 - 127
48CMI100	CAMPANA PER INTERNI 24VCC 15MA EN54-3	49 - 127
48CTRO68	CAVO TERMICO LINEARE NON RESETTABILE 68°C	76 - 150
48CTR105	CAVO TERMICO LINEARE NON RESETTABILE 105°C	76 - 150
48CTS020	CONTATTO MAGNETICO IN SCAMBIO CON MORSETTO	36
48CVE2-115	CAVO EVAC EN50575 PH120 2X1,5 MATASSA 100M	76
48CVE2-125	CAVO EVAC EN50575 PH120 2X2,5 MATASSA 100M	76
48CVI2-115	CAVO FIRE EN50575 PH120 2X1,5 MATASSA 100M	76
48CVI2-125	CAVO FIRE EN50575 PH120 2X2,5 MATASSA 100M	76
48CVI2-215	CAVO FIRE EN50575 PH120 2X1,5 MATASSA 200M	76
48CVI2-225	CAVO FIRE EN50575 PH120 2X2,5 MATASSA 200M	76
48FMA01	COPERCHIO IN ALLUMINIO PER 48FME051	75
48FMA02	COPERCHIO IN ALLUMINIO PER 48FME101	75
48FMA03	STAFFA DA PAVIMENTO PER 48FME051 E 48FME101	75
48FME051	ELETTROMAGNETE 50 Kg	74 - 153
48FME052	ELETTROMAGNETE 50 Kg CON STAFFA 15CM	75 - 153
48FME053	ELETTROMAGNETE 50 Kg CON STAFFA 30CM	75 - 153
48FME101	ELETTROMAGNETE 100 Kg	75 - 153
48FME102	ELETTROMAGNETE 100 KG CON STAFFA 15CM	75 - 153
48FME103	ELETTROMAGNETE 100 KG CON STAFFA 30CM	75 - 153
48FPI000	INDICATORE LED REMOTO AD INCASSO ROSSO	22 - 31 - 113 - 123
48FPT100	INDICATORE LED REMOTO	22 - 31 - 113 - 123
48PAX000	PULSANTE DI ALLARME ATEX	70 - 149
48PIN000	PANNELLO INDICATORE ALLARME INCENDIO	24 - 47
48RBX000	BASE DI MONTAGGIO PER RIVELATORI ATEX	70
48RCX000	RIVELATORE DI CALORE-TERMOVELOCIMETRO ATEX	70 - 148
48RFX000	RIVELATORE OTTICO DI FUMO ATEX	70 - 148
48SAE000	SIRENA ELETTRONICA IP66 EN54	46 - 124
48SAE001	STAFFA PER SIRENA 48SAE000 FISSAGGIO IP66	46
48SAE300	SIRENA CONVENZIONALE DA ESTERNO, EN54-3	46 - 124
48SAI020	SIRENA 32 TONI DA INTERNO	47 - 124
48SAI050	SIRENA DA INTERNO CON LAMPEGGIANTE	46 - 125
48SCI040	SIRENA CON LAMPEGGIANTE ROSSO	47 - 125
48SCI060	SIRENA CON LAMPEGGIANTE BIANCO	47 - 125
48SDT001	AEROSOL PER TEST SENSORI DI FUMO	76
49BMC101	BASE MICROFONICA DI SERVIZIO 1 TASTO	83 - 155
49BMC107	BASE MICROFONICA DI SERVIZIO 7 TASTI	84 - 155
49BMD110	BASE MICROFONICA di servizio DIGITALE	84 - 155
49BME101	BASE MICROFONICA EMERGENZA 1 TASTO	83 - 155
49BME107	BASE MICROFONICA EMERGENZA 7 TASTI	83 - 155
49BRM100	STAFFE LATERALI PER MONTAGGIO A RACK	84
49CCO100	CENTRALE EVAC COMPATTA 1 ZONA, 250W	80 - 154
49CCO101	CENTRALE EVAC COMPATTA 2 ZONE, 250+250W	80 - 154
49CCO104	CENTRALE EVAC COMPATTA 4 ZONE, 500W	80 - 154
49CCO106	CENTRALE EVAC COMPATTA 6 ZONE, 500W	80 - 154
49DIR106	DIFFUSORE AD INCASSO RETTANGOLARE EN54-24	85 - 156
49DPQ110	DIFFUSORE TONDO DA PARETE EN54-24	85 - 156

49MSC106	MORSETTO CERAMICO PER DIFFUSORI EVAC - 5PZ	85
49MVFI01	ARMADIO ROSSO A PARETE CON MICROFONO PTT	83 - 155
49PLA106	PLAFONIERA DA CONTROSOFFITTO 6W EN54-24	85 - 156
49PLA110	PLAFONIERA DA CONTROSOFFITTO 10W EN54-24	85 - 157
49PMS101	BASE MICROFONICA di servizio 1 TASTO	84 - 155
49PRB105	PROIETTORE BIDIREZIONALE 5+5W EN54-24	85 - 157
49PRM120	PROIETTORE MONODIREZIONALE 20W EN54-24	86 - 157
49SPT100	SDOPPIATORE DI LINEA RJ45 A T	84
49SPT503	SDOPPIATORE DI LINEA RJ45 SCATOLA 503 PLANA	84
49TRM115	DIFFUSORE A TROMBA 15W EN54-24 IP66	86 - 157
49TRM130	DIFFUSORE A TROMBA 30W EN54-24 IP66	86 - 157
ADB500	SISTEMA AUTOMATICO PER PULIZIA TUBI	54
ASD531	RIVELATORE DI FUMO AD ASPIRAZIONE 1 CANALE	52 - 134
ASD532	RIVELATORE DI FUMO AD ASPIRAZIONE 1 CANALE	52 - 134
ASD533	RIVELATORE DI FUMO AD ASPIRAZIONE 1 CANALE	53 - 135
ASD5352	RIVELATORE DI FUMO AD ASPIRAZIONE 2 CANALI	53 - 135
ASNEX120DC	AVVISATORE ACUSTICO ALTA RESA 120DB EN54-3	47 - 127
ASNEXPT10DC	AVVISATORE OTTICO ACUSTICO 110DB EN54-3/23	47 - 127
COLL250	COLLA PER TUBI E GIUNZIONI 250ML	56
CT400EN	COMBINATORE TELEFONICO GSM 3G EN54-21	74 - 152
CT440EN	COMBINATORE TEL. GSM 3G IP EN54-21	74 - 152
DFU911	FILTRO ESTERNO IN LINEA 25MM, PER ASD	54
EN54C-2A17	ALIMENTATORE SUPPLEMENTARE 2A - EN54-4	74 - 151
EN54C-5A17	ALIMENTATORE SUPPLEMENTARE 5A - EN54-4	74 - 151
FAA-CSMIGNONSX	CARTUCCIA RICAMBIO PER FAA-FT-EXTFIL	56
FAA-FT-EXTFIL	FILTRO ESTERNO ASPIRAZIONE	56
FBS25	FILTRO ESTERNO 25MM, PER CELLE FRIGO	54
FBS25EFM	RICAMBIO PER FILTRO FBS25PC, 5PZ.	54
FLX-SP-02	FILTRO METALLICO DI RICAMBIO PER FLX, 6PZ.	56
IPS35	FILTRO A RETE DI RICAMBIO PER MACCHINE ASD	54
ISMA1	SIRENA ATEX EN54-3, IP65	70 - 149
K41VAD100L	BASE CON LAMP. EN54-23 + BASE SONORA EN54-3	24 - 117
MCM35	MODULO SD-CARD PER ASD533 E ASD5352	54
MV25	VALVOLA 3 VIE PER PULIZIA TUBI	55
PIP-001	20 TUBAZIONI DA 3 METRI ABS ROSSO 25MM	55
PIP-002	GIUNZIONE PER TUBAZIONE 25MM (10 PEZZI)	55
PIP-003	GIUNZIONE APRIBILE TUBAZIONI 25MM 10 PEZZI	55
PIP-005	GOMITO A 90 PER TUBAZIONI 25MM (10 PEZZI)	55
PIP-006	GOMITO A 45 PER TUBAZIONI 25MM (10 PEZZI)	55
PIP-007	TAPPO TERMINALE TUBAZIONI 25MM (10 PEZZI)	55
PIP-008	GIUNTO A T PER TUBAZIONI 25MM (10 PEZZI)	55
PIP-009	CLIP DI SUPPORTO TUBAZIONI 25MM (20 PEZZI)	55
PIP-014	TAGLIERINO PER TUBAZIONI	55
PIP-015	TESTA PIANA PER CAPILLARE	55
PIP-016	ADATTATORE A T PER CAPILLARE (10 PEZZI)	55
PIP-018	TEST POINT TUBAZIONE 25mm ABS	55
PIP-021	CONNETTORE 25MM FLESSIBILE 100CM	55
PIP-026	CONNETTORE 25MM FLESSIBILE 30CM	56
PIP-027	TEST POINT REMOTIZZABILE PER TUBO CAPILLARE	56
RFC911	RICAMBIO PER FILTRO DFU911, 1PZ.	54
RK100-B	RIVELATORE LINEARE FUMO/CALORE 120M TX+RX	60 - 136
RK100-BS	RIVELATORE LINEARE DI FUMO 120M TX+RX	61 - 136
RK100-BS-EX	RIVELATORE LINEARE DI FUMO 120M TX+RX, ATEX	61 - 137
RK200-B	RIVELATORE LINEARE FUMO/CALORE 200M TX+RX	61 - 137
RK200-BS	RIVELATORE LINEARE DI FUMO 200M TX+RX	61 - 137
SSD31	RILEVATORE DI RICAMBIO PER MACCHINA ASD531	54
SSD532	RILEVATORE PER MACCHINA ASD532	54
SSD533	RILEVATORE DI RICAMBIO PER MACCHINA ASD533	54
SSD5353	RILEVATORE PER MACCHINA ASD5352	54
WBW98	LAMPEGGIANTE DA PARETE CON LED BIANCHI IP65	48 - 126
WBW99	LAMPEGGIANTE DA PARETE CON LED BIANCHI IP21	48 - 126
WCW98	SIRENA E LAMPEGGIANTE DA PARETE, IP65	48 - 126
WCW99	SIRENA E LAMPEGGIANTE DA PARETE, IP21	48 - 126
WMS98	SIRENA DA PARETE, IP65	48 - 126
WMS99	SIRENA DA PARETE, IP21	48 - 126
WRT25	FILTRO ACQUA CON TUBO TRASPARENTE E VALVOLA	56

CONTATTA IL NOSTRO COMMERCIALE PIÙ VICINO A TE!



myCOMELIT®

Direttamente nell'App MyComelit troverai tutti i contatti di cui hai bisogno.

Con un gesto semplice e immediato potrai contare su di noi!



Dal sito potrai consultare la nostra rete vendita sul territorio nazionale e contattare il commerciale più vicino a te.

WITH
YOU
ALWAYS

COMELIT

Via Don Arrigoni 5
24020 Rovetta S. Lorenzo BG Italy
Tel. +39 0346 750 011
email: info@comelit.it

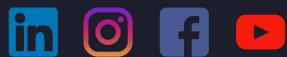

I marchi e le denominazioni commerciali che compaiono in questa pubblicazione appartengono ai relativi proprietari.
Le dimensioni dei prodotti derivanti dalle immagini sono puramente indicative.



Art-Nr.
2G3T000714